



صنایع خودرو از لیبیا

DAYUN Y7-DAYUN Y5



راهنمای استفاده از خودروی Y5 و Y7 DAYUN

نگارش 2 - پاییز 1402

مشخصات

نام کتاب: راهنمای استفاده از خودروی DAYUN Y5 و DAYUN Y7

سفارش دهنده: شرکت صنایع خودروسازی اپلیا

تعداد صفحات: ۱۵۰ صفحه

ISBN:978-600-95122-0-1



9

786009

512201

مقدمه

از خرید خودروی DayunY7 - Y5 از شما تشکر می‌کنیم. در این کتابچه راهنما خصوصیات این خودرو ارائه می‌گردد و شما در مدت کوتاهی با طرز کار آن آشنا می‌شوید.

این کتابچه راهنما معرف روش استفاده و نگهداری خودرو می‌باشد به طوری که شما می‌توانید از رانندگی با آن لذت ببرید. لطفاً این راهنما را با دقت مطالعه فرمایید تا بتوانید از خودروی خود به خوبی استفاده کرده و آن را نگهداری کنید.

این راهنما طبق قوانین حاکم با اعمال اصلاحات لازم تدوین شده است. ممکن است بعضی از موارد مندرج در این راهنما با قوانین و مقررات محلی شما مغایرت داشته باشد. در این صورت، لطفاً از قوانین و مقررات منطقه‌ای پیروی فرمایید. شرکت حق اعمال اصلاحات و تغییرات، از جمله حذف و اضافه محتوا را بدون تعهد به اعمال تغییرات در خودروها یا قطعات تولید شده قبلی برای خود محفوظ می‌دارد.

		فهرست
		درباره این راهنما
39	صندلی جلو	7 اتاق خودرو
40	صندلی برقی جلو	9 چراغ‌ها و نشانگرهای صفحه کیلومتر
40	پشت‌سری	9 صفحه کیلومتر
42	صندلی عقب	11 کلید تنظیم نور صفحه کیلومتر
44	محفظه بار	14 سیستم اطلاعات راننده
45	باربند سقفی	19 سیستم صوتی
46	جا لیوانی	22 باز و بسته کردن
47	زیرسیگاری	22 ریموت کنترل
48	فندک و سوکت برق	25 قفل مرکزی
50	گرمایش و سرمایش	26 باز کردن درب از بیرون
50	سیستم تهویه مطبوع	27 درب پشتی
59	رانندگی	28 قفل کودک
59	سیستم فرمان	29 شیشه بالابر برقی
59	سیستم سوئیچ	30 سانروف
60	روشن و خاموش کردن موتور	31 چراغ‌ها و میدان دید
62	کروز کنترل	31 چراغ‌ها
63	قفل دیفرانسیل مکانیکی	33 چراغ سقفی جلو
64	ترمز پارک	35 میدان دید
66	گیربکس	35 شیشه‌شوی
66	گیربکس دستی 6 سرعته	37 آینه دید عقب
66	نحوه تعویض دنده در گیربکس اتوماتیک	39 صندلی و چیدمان

94	چهارچرخ محرک	68	سیستم کمکی پارک
96	نگهداری و تمیزکاری	68	سیستم کمکی پارک دنده عقب
96	نگهداری ساده	69	نکات ایمنی
98	سوخت و سوخت‌گیری	70	ایمنی در رانندگی
98	بنزین	70	اصول پایه
99	سوخت‌گیری	70	تنظیم موقعیت صندلی
101	بازرسی موتور	75	فضای پدال‌ها
101	درب موتور	75	چیدمان بار
103	محفظه موتور	۷۷	کمربند ایمنی
104	روغن موتور	77	اهمیت کمربند ایمنی
106	سیستم خنک‌کننده	78	عوامل موثر در تصادفات رانندگی
109	روغن ترمز	79	روش بستن کمربند ایمنی
110	باتری	82	سیستم مهارکننده کمربند ایمنی
114	چرخ‌ها و تایرها	84	کیسه هوا
114	چرخ‌ها	84	ویژگی‌های کیسه هوا
121	مثلث احتیاط	88	حفاظت و ایمنی کودک
121	کپسول آتش‌نشانی	88	نکات مهم
122	جعبه ابزار	89	صندلی کودک
124	تعویض چرخ	92	صندلی کودک ثابت
127	فیوز و لامپ	93	فناوری هوشمند
127	فیوز	93	سیستم ثبات خودرو

151	نکات مهم	130	عووض لامپ جلو
153	کارت اطلاعات خودرو	132	عووض لامپ ترکیبی عقب
154	مقررات خدمات تضمین کیفیت	136	نلاصه
154	1. مقررات ضمانت کیفی	136	اطلاعات فنی
155	2. دوره گارانتی	136	بعاد
155	3. موارد دربرگیرنده گارانتی و موارد ابطال گارانتی	136	قدار سوخت و مایع شیشه‌شوی
158	4. سرویس گارانتی مدت‌دار قطعات	137	لرفیت‌ها
159	تعهدات کاربران	138	اطلاعات شناسایی خودرو
160	مشخصات سرویس تعمیر و نگهداری	141	اطلاعات فنی خودرو
162	سرویس نگهداری دوره‌ای		
167	سابقه تعمیر و نگهداری دوره‌ای		
170	سابقه تعویض کیلومتر شمار		
171	سابقه تعمیر و نگهداری		
174	سرویس اولیه		

درباره این راهنما

این کتابچه راهنما شامل اطلاعات مهم، توصیه‌ها و هشدارهای مربوط به استفاده از این خودرو می‌باشد.

لطفاً این کتابچه راهنما را به خوبی نگهداری کرده و هنگام فروش مجدد خودرو، آن را به مالک بعدی ارائه دهید.

مشخصات این کتابچه راهنما ممکن است با یک مدل خاص یا مدل کشور خاص متفاوت باشد. لذا ممکن است بعضی از پاراگراف‌ها با بعضی از مدل‌ها مغایرت داشته باشند.

شکل درج شده ممکن است با خودروی موجود متفاوت باشد، اما اصول کار فرقی ندارد.

* - مشخصات اختیاری؛ مشخصات واقعی باید طبق نمونه باشد.

► - ادامه پاراگراف در صفحه بعد

■ - انتهای پاراگراف

⚠ - ارجاع به پاراگراف خاص "هشدار". اگر شماره صفحه ذکر شده باشد، به معنی "هشدار" در صفحه بعد است.

 هشدار!

پاراگراف با این علامت حاوی اطلاعات مربوط به ایمنی است و یادآور احتمال بروز حادثه یا جراحت می‌باشد.

 - احتیاط

پاراگراف دارای این علامت یادآور احتمال خسارت به خودرو است.

 - دستور زیست محیطی

پاراگراف دارای این علامت حاوی توضیحاتی درباره حفاظت از محیط زیست است.

 - توجه

پاراگراف دارای این علامت حاوی اطلاعات اضافی است.

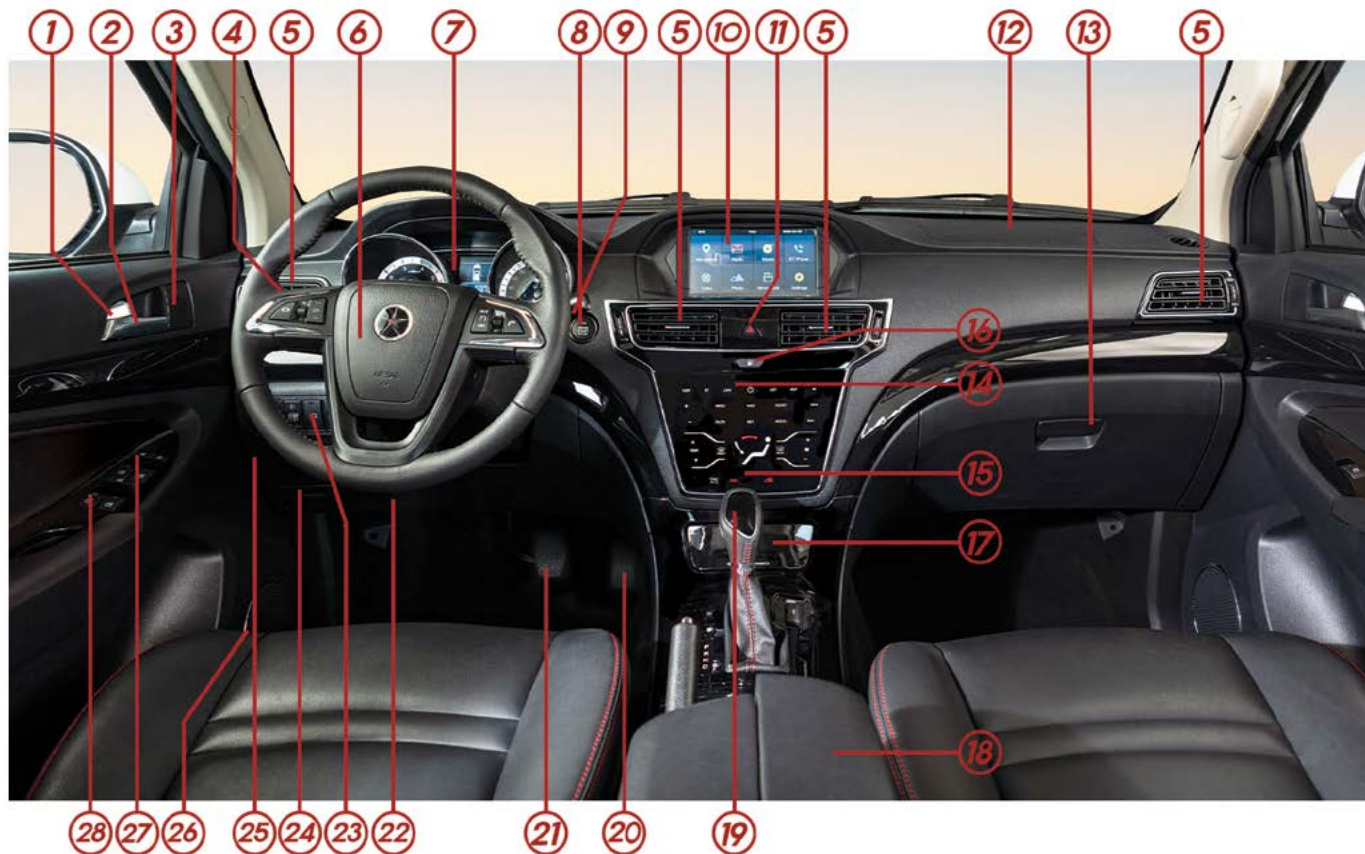

اتاق خودرو

- 15 کلید AC (تهویه مطبوع)
- 16 باز شدن درب باک سوخت
- 17 فنک
- 18 داشبورد
- 19 اهرم تعویض دنده
- 20 پدال گاز
- 21 پدال ترمز
- 22 تنظیم میل فرمان
- 23 کلیدها
- تنظیم آینه بغل
- چراغ جلو
- کنترل پایداری
- تنظیم چراغ جلو

- 1 قفل درب (داخلی)
- 2 دستگیره درب (داخلی)
- 3 بلندگو
- 4 کلید چراغ درب
- 5 دریچه هوا
- 6 غریبلک فرمان
- بوق
- کیسه هوای راننده
- دکمه صوت، تصویر، مکالمه تلفنی
- 7 صفحه کیلومتر
- 8 سوئیچ
- 9 کلید شیشه شوی جلو و برف پاک‌کن
- 10 نمایشگر
- 11 چراغ خطر
- 12 کیسه هوای سرنشین جلو
- 13 داشبورد
- 14 ضبط صوت/رادیو

24 کلید درب موتور

25 جعبه فیوز داشبورد

26 بلندگو

27 کلید قفل مرکزی

28 کلید شیشه بالابر برقی

چراغ‌ها و نشانگرهای صفحه کیلومتر

صفحه کیلومتر

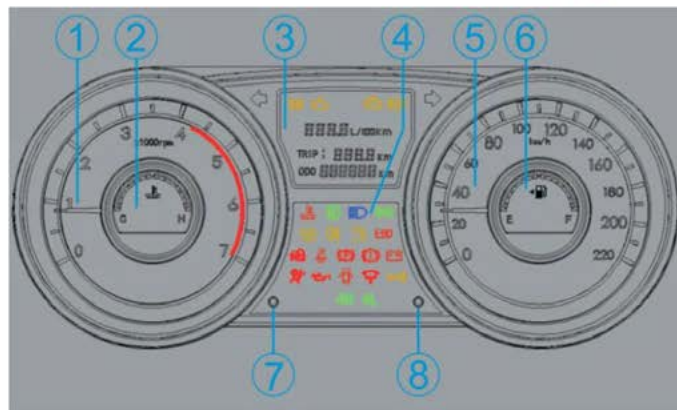

شکل ۱۱ صفحه کیلومتر

① دورسنج موتور

② دماسنج

③ نمایشگر

④ سیستم اطلاعات حرکت

⑤ سرعت‌سنج

⑥ درجه سوخت

⑦ کلید تنظیم ساعت

⑧ دکمه بازنشانی

توجه

وقتی سوئیچ در وضعیت ON قرار گیرد، چراغ صفحه کیلومتر روشن می‌شود. با کلید تنظیم نور می‌توانید میزان روشنایی آن را تنظیم کنید.

دورسنج موتور

دورسنج موتور دور موتور را برحسب rpm نشان می‌دهد. ناحیه قرمز رنگ نشان‌دهنده دور موتور بیش از اندازه است.

احتیاط

اگر نشانگر دورسنج در ناحیه قرمز قرار گیرد، باید فوراً خودرو را متوقف کنید؛ در غیر این صورت، موتور آسیب شدید می‌بیند.

دستور زیست‌محیطی

قبل از این که دور موتور به ناحیه قرمز رنگ برسد، راننده باید به دنده بالاتر برود تا در مصرف سوخت صرفه‌جویی شده و صدای موتور کاهش یابد.

دما سنج

نمایشگر وقتی کار می‌کند که سوئیچ در وضعیت ON باشد، لطفاً برای حفاظت از موتور، به توضیحات زیر درباره دما توجه فرمایید.

بخش دمای کم

اگر نشانگر نزدیک بخش C باشد، بدین معنی است که موتور به دمای کاری خود نرسیده است و نباید با دور موتور زیاد رانندگی کنید.

بخش عادی

در حالت رانندگی عادی، موتور به دمای کاری خود رسیده است. اگر دور موتور افزایش یابد، دمای موتور نیز بالاتر می‌رود. تا زمانی که چراغ هشدار  خاموش است هیچ مشکلی وجود ندارد.

چراغ هشدار 

اگر چراغ هشدار  روشن شود، بدین معنی است که دما بالا رفته یا میزان مایع خنک‌کننده کم شده است. اگر نشانگر از نیمه گذشته باشد، بدین معنی است که مایع خنک‌کننده خیلی داغ شده است. باید خودرو را متوقف کرده و موتور را خاموش کنید تا خنک شود. اگر چراغ هشدار پس از طی مسافت کوتاهی روشن شود، باید به نزدیک‌ترین مرکز خدمات مجاز مراجعه فرمایید.

سرعت سنج

سرعت سنج سرعت خودرو را برحسب کیلومتر بر ساعت (km/h) نشان می‌دهد.

درجه سوخت

وقتی که سوئیچ در وضعیت ON قرار گیرد، درجه سوخت میزان سوخت را نشان می‌دهد.

E-- خالی

F-- پر

وقتی میزان سوخت در باک کمتر از 10 لیتر باشد، نشانگر  روشن می‌شود و راننده باید سوختگیری کند.

 احتیاط

هرگز آنقدر رانندگی نکنید که باک سوخت کاملاً خالی شود زیرا دمای فیلتر کاتالیزوری آگزوز افزایش یافته و خراب می‌شود.

نمایشگر

نمایشگر وقتی کار می‌کند که سوئیچ در وضعیت ON باشد.

 -- مصرف سوخت لحظه‌ای

این مسئله یادآور اصلاح روش رانندگی است تا مصرف سوخت کاهش یابد. مصرف سوخت هر 30 دقیقه یکبار محاسبه می‌شود و در صورت توقف خودرو، آخرین میزان مصرف سوخت را نشان می‌دهد.

هشدار!



- قبل از باز کردن درب موتور، هشدارهای مربوط را مطالعه کنید و میزان روغن ترمز را بررسی کنید.
- اگر میزان روغن ترمز درست است، ممکن است در سیستم ABS اشکالی وجود داشته باشد. خودرو را به نزدیک‌ترین مرکز خدمات مجاز ببرید.

کلید تنظیم نور صفحه کیلومتر به صورت زیر کار می‌کند:

- این کلید 6 گام دارد. گام 5 بیشترین روشنایی و گام صفر کمترین روشنایی است. راننده می‌تواند میزان نور را بر اساس شرایط آب و هوایی مختلف تنظیم کند.

TRIP -- زمان یا مسافت پیموده شده را نشان می‌دهد.

با فشردن دکمه (شکل 1)، مسافت سنج صفر می‌شود.

ODO -- کل مسافت پیموده شده را نشان می‌دهد.

کلید تنظیم نور صفحه کیلومتر

با استفاده از این کلید می‌توان نور صفحه کیلومتر را تنظیم کرد تا با شرایط آب و هوایی مختلف مطابقت داشته باشد.

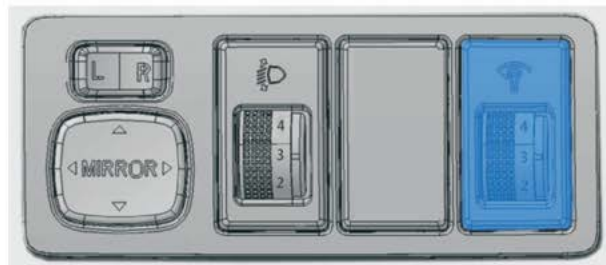

◀ شکل ۳ کلید تنظیم نور صفحه کیلومتر

توجه

- اگر این چراغ طی پیش‌گرمکن چشمک بزند، بدین معنی است که مشکلی در سیستم کنترل برق موتور وجود دارد و باید فوراً موتور را بررسی کنید.
- اگر هنگامی که سوئیچ روشن است این چراغ خاموش شود، بدین معنی است که مشکلی در سیستم پیش‌گرمکن وجود دارد و باید فوراً موتور را بررسی کنید.

چراغ نشانگر اشکال موتور

این چراغ بخشی از OBD است که اشکال در سیستم کنترل را نشان می‌دهد. در صورت بروز اشکال، این چراغ روشن می‌شود و باید به نزدیک‌ترین مرکز خدمات مجاز مراجعه کنید حتی اگر هنوز هم می‌توان رانندگی کرد.

وقتی سوئیچ در وضعیت ON باشد، چراغ نشانگر اشکال موتور روشن شده و پس از چند ثانیه خاموش شود. اگر غیر از این باشد، باید به نزدیک‌ترین مرکز خدمات مجاز مراجعه کنید.

چراغ نشانگر OBD

اگر اشکالی در سیستم آگزوز موتور وجود داشته باشد، این چراغ روشن می‌شود. وقتی سوئیچ در وضعیت ON باشد، چراغ نشانگر اشکال موتور روشن شده و پس از چند ثانیه خاموش شود. اگر غیر از این باشد، باید به نزدیک‌ترین مرکز خدمات مجاز مراجعه کنید.

چراغ‌های نشانگر

چراغ‌های نشانگر

چراغ‌های نشانگر نشان‌دهنده بعضی از وظایف و خطاها می‌باشند.



شکل E: صفحه کیلومتر

چراغ نشانگر پیش‌گرمکن 	صفحه 12 ←
چراغ نشانگر اشکال موتور 	صفحه 12 ←
چراغ نشانگر OBD 	صفحه 12 ←
چراغ هشدار ABS 	صفحه 13 ←
چراغ راهنمای چپ (گردش به چپ) 	صفحه 13 ←
چراغ راهنمای راست (گردش به راست) 	صفحه 13 ←

چراغ نشانگر پیش‌گرمکن

این چراغ در طول عمل پیش‌گرمکن روشن می‌ماند.

وقتی این چراغ خاموش شود می‌توانید موتور را روشن کنید.

چراغ راهنما

بر اساس جهت چرخش فرمان، چراغ راهنمای راست/ چپ چشمک می‌زند. اگر کلید چراغ خطر روشن باشد، هردو چراغ راهنما چشمک می‌زنند.
اگر یکی از چراغ‌های راهنما شکسته باشد، سرعت چشمک زدن چراغ دیگر دوبرابر می‌شود.

چراغ نشانگر ABS

از این چراغ برای کنترل سیستم ABS استفاده می‌شود.

وقتی سوئیچ در وضعیت ON باشد، چراغ نشانگر اشکال موتور روشن شده و پس از چند ثانیه خاموش شود. اگر غیر از این باشد، باید به نزدیک‌ترین مرکز خدمات مجاز مراجعه کنید.

موارد زیر نشان‌دهنده اشکال در سیستم ABS است:

- وقتی سوئیچ در وضعیت ON است، چراغ نشانگر ABS خاموش است.
- چراغ نشانگر ABS پس از چند دقیقه روشن می‌ماند.
- چراغ نشانگر ABS هنگام رانندگی روشن می‌شود.

هنوز می‌توان از سیستم ترمز متعارف استفاده کرد، اما سیستم ABS کار نمی‌کند. لطفاً به نزدیک‌ترین مرکز خدمات مجاز مراجعه فرمایید.

هشدار!

- قبل از باز کردن درب موتور، هشدارهای مربوط را مطالعه کنید و میزان روغن ترمز را بررسی کنید.
- اگر چراغ نشانگر سیستم ترمز و چراغ نشانگر ABS روشن باشند، خودرو را متوقف کرده و میزان روغن ترمز را کنترل کنید. اگر روغن ترمز کمتر از خط ADD است، خودرو را پارک کرده و با مرکز خدمات مجاز تماس بگیرید تا به کمک شما بیایند.
- اگر میزان روغن ترمز درست است، ممکن است در سیستم ABS اشکالی وجود داشته باشد. خودرو را به نزدیک‌ترین مرکز خدمات مجاز ببرید.

سیستم اطلاعات راننده

نشانگر قرمز

← صفحه 14	چراغ نشانگر سیستم خنک‌کننده	
← صفحه 15	چراغ نشانگر توزیع نیروی ترمز	EBD
← صفحه 15	چراغ نشانگر کمربند ایمنی	
← صفحه 15	چراغ نشانگر ترمز پارک	(P)
← صفحه 15	چراغ نشانگر اشکال ترمز	(!)
← صفحه 16	چراغ نشانگر شارژ باتری	
← صفحه 16	چراغ نشانگر اشکال کیسه هوا	
← صفحه 16	چراغ نشانگر فشار روغن	
← صفحه 17	چراغ نشانگر باز بودن درب	
← صفحه 17	چراغ نشانگر فیلتر سوخت (موتور دیزل)	

چراغ نشانگر سیستم خنک‌کننده

اشکال در سیستم خنک‌کننده باید فوراً رسیدگی شود.

اگر چراغ نشانگر سیستم خنک‌کننده چشمک بزند، بدین معنی است که مایع خنک‌کننده خیلی داغ شده یا مقدار آن خیلی کم شده است.

راننده با استفاده از صفحه کیلومتر می‌تواند از وضعیت رانندگی آگاه شود.



▲ شکل ۵: صفحه کیلومتر

این سیستم تعدادی از وظایف و بخش‌های خودرو را هنگام رانندگی یا وقتی سوئیچ در وضعیت ON باشد، بررسی می‌کند. اگر مشکلی در خودرو وجود داشته باشد، صدای بوق شنیده می‌شود و علامتی را روی صفحه کیلومتر نشان می‌دهد.



در صورت بروز اشکال، علائم به رنگ قرمز یا زرد ظاهر می‌شوند. نور قرمز به معنی خطر و نور زرد به معنی هشدار است.

چراغ نشانگر توزیع نیروی ترمز (EBD) (EBD)

وقتی سوئیچ در وضعیت ON قرار دارد، چراغ نشانگر توزیع نیروی ترمز روشن شده و پس از چند ثانیه خاموش می‌شود. اگر چنین نشود، خودرو را به نزدیک‌ترین مرکز خدمات مجاز ببرید.

چراغ نشانگر کمربند ایمنی

اگر راننده یا سرنشین جلو کمربند ایمنی خود را نبسته باشد، این چراغ روشن می‌شود و صدای بوق شنیده می‌شود. اگر سرعت به 10 km/h برسد، صدای بوق ادامه می‌یابد.

چراغ نشانگر ترمز پارک (P)

وقتی سوئیچ در وضعیت ON باشد و ترمز پارک کشیده شده باشد، این چراغ روشن می‌شود. اگر ترمز پارک آزاد شود، این چراغ خاموش می‌شود.

اگر هنگامی که این چراغ روشن است اقدام به رانندگی کنید، صدای بوق شنیده می‌شود تا به راننده هشدار دهد که باید ترمز پارک را آزاد کند.

چراغ نشانگر اشکال ترمز (!)

وقتی میزان روغن ترمز کم باشد، سیستم ABS اشکال داشته باشد، یا ترمز پارک کشیده شده باشد، این چراغ چشمک می‌زند.

چراغ نشانگر اشکال ترمز هنگامی روشن می‌شود که سوئیچ در وضعیت ON باشد، و پس از استارت زدن، این چراغ خاموش می‌شود. اگر خاموش نشود، بدین معنی است که میزان روغن ترمز خیلی کم است.

باید موتور را خاموش کرده و سطح مایع خنک‌کننده را کنترل کنید؛

- خودرو را متوقف کنید.

- موتور را خاموش کنید.

- سطح مایع خنک‌کننده را بازدید کنید.

- در صورت نیاز، مایع خنک‌کننده اضافه کنید.

- قبل از رفع اشکال، اقدام به رانندگی نکنید.

- در صورت نیاز، به تعمیرکار حرفه‌ای مراجعه کنید.

اگر میزان مایع خنک‌کننده کافی است، ممکن است فن اشکالی داشته باشد.

هشدار!

- اگر خودرو به دلیل مشکلات فنی متوقف شده است، خودرو را در محل ایمن پارک کرده و موتور را خاموش کرده و چراغ خطر را روشن کنید.
- اگر صدای خروج بخار آب یا مایع خنک‌کننده از محفظه موتور شنیده می‌شود، درب موتور را باز نکنید. ابتدا صبر کنید تا زمانی که دیگر بخار یا مایع خنک‌کننده خارج نشود.
- قبل از شروع به کار در محفظه موتور، صبر کنید، موتور را خاموش کنید تا خنک شود.

احتیاط!

وقتی سیستم خنک‌کننده اشکال دارد، اقدام به رانندگی نکنید، در غیر این صورت، موتور آسیب می‌بیند.



هشدار!

باید خودرو را به نزدیک‌ترین مرکز خدمات مجاز ببرید.

چراغ نشانگر فشار روغن

اشکال فشار روغن موتور باید فوراً رسیدگی شود.

اگر این چراغ چشمک بزند، بدین معنی است که فشار روغن خیلی کم است.

موتور را متوقف کرده و میزان روغن را بازدید کنید:

- خودرو را متوقف کنید.

- موتور را خاموش کنید.

- سطح روغن را بازدید کنید.

- در صورت نیاز، به مرکز خدمات مجاز مراجعه کنید.

اگر سطح روغن خیلی کم باشد، باید روغن اضافه کنید.

اگر در حالی که میزان روغن کافی است، این چراغ چشمک بزند، باید موتور را خاموش کرده و به مرکز خدمات مجاز مراجعه کنید.



توجه

چراغ هشدار میزان روغن را نشان نمی‌دهد. باید سطح روغن را به صورت منظم بازدید کنید.



هشدار!

● قبل از باز کردن درب موتور، هشدارهای مربوط را مطالعه کنید.

● اگر هنگام رانندگی، چراغ نشانگر اشکال ترمز روشن می‌ماند، بدین معنی است که میزان روغن ترمز خیلی کم است و خطرناک است. باید خودرو را متوقف کرده و به تعمیرکار حرفه‌ای مراجعه کنید.

● اگر هم چراغ نشانگر اشکال ترمز و هم چراغ نشانگر ABS چشمک می‌زنند، بدین معنی است که سیستم ABS اشکال دارد و باید خودرو را به نزدیک‌ترین مرکز خدمات مجاز ببرید.



چراغ نشانگر شارژ باتری

روشن شدن این چراغ به معنی اشکال در مولد برق یا دینام است.

این چراغ هنگامی روشن می‌شود که سوئیچ در وضعیت ON باشد. و پس از استارت زدن، این چراغ خاموش می‌شود.

اگر این چراغ هنگام رانندگی روشن شود، باید خودرو را متوقف کرده و به نزدیک‌ترین مرکز خدمات مجاز مراجعه کنید. باید تمامی لوازم برقی غیرضروری را خاموش کنید زیرا برق از باتری تأمین می‌شود.



چراغ نشانگر کیسه هوا

روشن شدن این چراغ به معنی اشکال در کیسه هوا و سیستم کشش کمر بند ایمنی است. وقتی سوئیچ در وضعیت ON قرار گیرد، این چراغ روشن شده و پس از چند ثانیه خاموش می‌شود. اگر چنین نشد، ممکن است اشکالی در سیستم کیسه هوا یا سیستم کمر بند ایمنی وجود داشته باشد.

چراغ نشانگر چراغ مه شکن عقب

وقتی چراغ مه شکن عقب روشن باشد، این چراغ روشن می شود.

چراغ نشانگر سوخت

وقتی سوخت داخل باک کمتر از 12 لیتر باشد، این چراغ روشن می شود و باید باک را پر کنید.

اگر سوخت درون باک بیش از 12 لیتر باشد اما این چراغ روشن بماند، باید خودرو را به نزدیک ترین مرکز خدمات مجاز ببرید.

چراغ نشانگر محور جلو! (فقط در مدل 4WD)

دیگر

	چراغ نشانگر چراغ مه شکن جلو	← صفحه 18
	چراغ نشانگر نور بالا	← صفحه 18
	چراغ نشانگر چراغ های کوچک	← صفحه 18
	چراغ نشانگر سرعت زیاد 4WD	← صفحه 18
	چراغ نشانگر سرعت کم 4WD	← صفحه 18

چراغ نشانگر باز بودن درب

وقتی همه درب ها بسته باشند و سوئیچ در وضعیت ON باشد، چراغ نشانگر درب خاموش است. اگر چنین نشود، دست کم یکی از درب ها باز مانده است.

چراغ نشانگر فیلتر سوخت

اگر سطح آب فیلتر سوخت به خط خطر برسد، این چراغ روشن می شود. در این صورت باید آب فیلتر سوخت را تخلیه کنید.

نشانگر زرد

	چراغ نشانگر گرمکن شیشه عقب و آینه بغل	← صفحه 17
	چراغ نشانگر چراغ مه شکن عقب	← صفحه 17
	چراغ نشانگر سوخت	← صفحه 17
	چراغ نشانگر محور جلو	← صفحه 17

چراغ نشانگر گرمکن شیشه عقب و آینه بغل

چراغ نشانگر گرم کن شیشه عقب و آینه بغل هنگامی روشن می شود که سوئیچ و دکمه گرمکن در وضعیت ON باشند. وقتی دکمه گرمکن در وضعیت OFF باشد، این چراغ



توجه

اگر راننده بخواهد از حالت E_H به E_L (یا برعکس) برود، باید خودرو را متوقف کند، پدال کلاچ را فشار دهد، و دکمه دنده را بچرخاند تا از حالت E_H به E_L (یا برعکس) برود.

چراغ نشانگر چراغ مه شکن جلو

اگر چراغ مه شکن جلو روشن باشد، این چراغ روشن می شود.

چراغ نشانگر نور بالا

اگر چراغ نور بالا روشن باشد، این چراغ روشن می شود.

چراغ نشانگر چراغ های کوچک

اگر سوئیچ در وضعیت ON باشد و چراغ های کوچک روشن باشد، این چراغ روشن می شود.

چراغ نشانگر سرعت زیاد $4H EWD$

وقتی خودرو از حالت دو چرخ محرک به حالت چهار چرخ محرک می رود، این چراغ روشن می شود. اگر پس از طی مسافتی، این چراغ روشن شود، بدین معنی است که مشکلی در کلاچ وجود دارد. باید از حالت چهار چرخ محرک به حالت دو چرخ محرک رفته و خودرو را به نزدیک ترین مرکز خدمات مجاز ببرید.

چراغ نشانگر سرعت کم $4L EWD$

وقتی خودرو از حالت دو چرخ محرک به حالت چهار چرخ محرک می رود، این چراغ روشن می شود. اگر پس از طی مسافتی، این چراغ روشن شود، بدین معنی است که مشکلی در کلاچ وجود دارد. باید از حالت چهار چرخ محرک به حالت دو چرخ محرک رفته و خودرو را به نزدیک ترین مرکز خدمات مجاز ببرید.

نمایشگر

نمایشگر، اطلاعات سیستم چندرسانه‌ای را نشان می‌دهد.

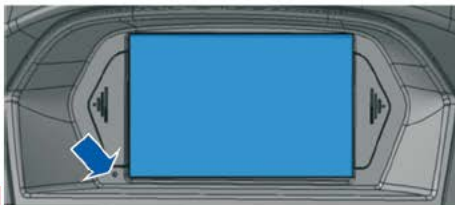

شکل ۴ نمایشگر

وقتی سیستم چندرسانه‌ای روشن شود، نمایشگر رابط منوی اصلی را نشان می‌دهد، که شامل رادیو، GPS، بلوتوث، ویدئو، و تنظیمات است.

نمایشگر خودرو از نوع لمسی است و تمامی وظایف را می‌توان با لمس صفحه نمایش یا دکمه‌ها انجام داد.

یک میکروفون زیر نمایشگر وجود دارد (شکل ۷) به طوری که هنگام استفاده از تلفن بلوتوث، صدای علائم صوتی را بشنویم.

یک کارت نقشه GPS بالای نمایشگر وجود دارد.



توجه

در دمای کمتر از 20°C نمی‌توان از نمایشگر استفاده کرد. وقتی دما خیلی کم باشد، سیستم صوتی و نمایشگر کار نمی‌کنند. باید دما را بالاتر از 20°C ببرید، سپس سیستم صوتی را روشن کنید.

سیستم صوتی

سیستم صوتی

سیستم صوت خودرو برای سرگرمی راننده و سرنشینان، پیمایش، و وظایف دیگر به کار می‌رود.

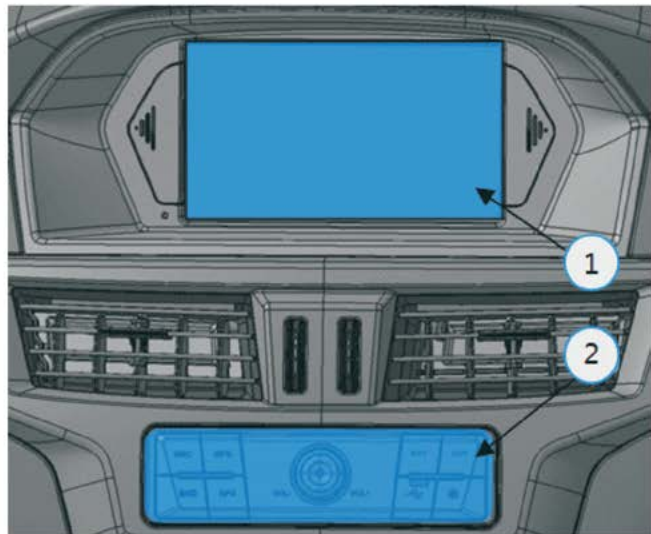

شکل ۶ سیستم صوت

① نمایشگر

② پنل کنترل

توجه

رابط USB برای تلفن موبایل و پخش MP3 است که برق ضعیفی مصرف می‌کند. نمی‌توان دستگاه‌های پرمصرف را متصل کرد، در غیر این صورت، رادیو آسیب می‌بیند.

نگهداری



شکل ۹ محل نصب کارت SD

محل نصب کارت SD در سمت چپ نمایشگر قرار دارد (که از بیرون دیده نمی‌شود) (شکل ۹). در صورت نیاز، می‌توانید آن را خریداری کرده و خودتان نصب کنید. برای این کار باید درپوش کوچک کنار نمایشگر را درآورید، کارت SD را درون محل کارت وارد کنید، سپس درپوش کوچک را سر جای خود قرار دهید.

نباید اجسام دیگر را روی درپوش پیمایش قرار دهید تا نمایشگر آسیب نبیند.

وقتی برای اولین بار از این سیستم استفاده می‌کنید، یا وقتی سیستم و دستگاه متصل به آن درست کار نمی‌کند، باید دکمه reset را بیش از ۵ ثانیه فشار دهید تا تنظیم بازنشانی شده و به حالت کارخانه برگردد. اگر مشکل حل نشد، باید به مرکز خدمات مجاز مراجعه کنید.

پنل کنترل سیستم صوتی

پنل کنترل شامل دکمه‌های عملیاتی سیستم صوتی است.

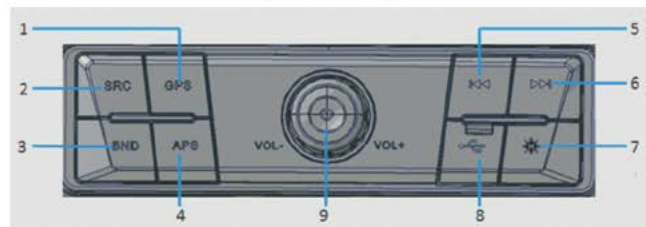

شکل ۸ پنل کنترل

عملکرد دکمه‌های پنل کنترل

۱	GPS	کلیدهای پیمایش (مسیریابی)
۲	SRC	کلید حالت
۳	BND	کلید FM/AM
۴	APS	نمایش و ذخیره ایستگاه
۵	پخش آهنگ قبلی	آهنگ قبلی
۶	پخش آهنگ بعدی	آهنگ بعدی
۷	تنظیم نور / خاموش کردن نمایشگر	تنظیم نور / خاموش کردن نمایشگر
۸	USB درگاه	درگاه USB
۹	روشن / خاموش / صدا	روشن / خاموش کردن سیستم صوتی و تنظیم حجم صدا

توجه 

برای کسب اطلاعات بیشتر به کتابچه راهنمای سیستم صوتی رجوع کنید.

بلندگو

یک بلندگوی قوی و چند بلندگوی کوچک روی هر درب و قاب‌های تزئینی داخلی خودرو وجود دارد.



◀ شکل ۱۱ بلندگوی فرکانس بالا



◀ شکل ۱۲ بلندگوی اصلی

دکمه‌های روی غریبک فرمان

با استفاده از دکمه‌های روی غریبک فرمان می‌توانید سیستم رادیو را کنترل کنید و تماس تلفنی برقرار کنید.

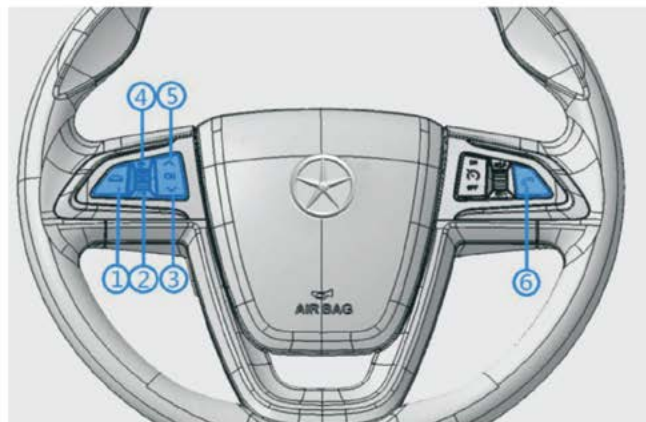

◀ شکل ۱۰ دکمه‌های روی غریبک فرمان

- ① پایان مکالمه
- ② کاهش حجم صدا
- ③ آهنگ بعدی
- ④ افزایش حجم صدا
- ⑤ آهنگ قبلی
- ⑥ برقراری تماس تلفنی

- اگر ریموت کنترل گم شود، برای غیرفعال کردن آن باید به مرکز خدمات مجاز مراجعه کنید. بنابراین، باید تمام سوئیچ‌ها را همراه داشته باشید. همچنین اگر سوئیچ گم شود، برای دریافت یک سوئیچ جدید باید به مرکز خدمات مجاز مراجعه کنید.

⚠ هشدار!
<ul style="list-style-type: none"> ● وقتی از خودرو خارج می‌شوید، سوئیچ را به همراه خود بیرون بیاورید، به‌ویژه وقتی کودکان درون خودرو باشند. ● وقتی خودرو در حال حرکت است، سوئیچ را خارج نکنید، زیرا فرمان قفل می‌کند و خیلی خطرناک است.

کلید مکانیکی پدکی

هر ریموت کنترل دارای یک کلید مکانیکی است که در زیر درپوش محافظه سوئیچ قرار دارد.

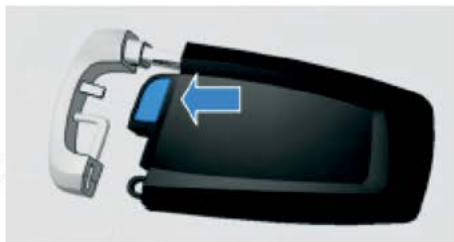

◀ شکل 14
دکمه قفل کلید مکانیکی

دکمه روی درپوش را فشار دهید و کلید مکانیکی را بیرون بکشید.

پس از استفاده، کلید مکانیکی را سر جای خود برگردانید و فشار دهید تا زمانی که صدای کلیک شنیده شود.

باز و بسته کردن

ریموت کنترل

ریموت کنترل

قابل استفاده در خودروهای مجهز به استارت دکمه‌ای

هر خودرو مجهز به دو ریموت کنترل است. این دو سوئیچ را می‌توان به کلیدهای اولیه و ثانویه تقسیم کرد. خودرو در هر زمان فقط یک ریموت کنترل را شناسایی می‌کند. برای استفاده از سوئیچ‌های اولیه و ثانویه، باید دکمه "باز شدن" (unlock) سوئیچ موردنظر را فشار دهید.



◀ شکل 13
ریموت کنترل

- با استفاده از ریموت کنترل می‌توانید درب خودرو را باز یا قفل کنید.

- با استفاده از ریموت کنترل می‌توانید میکروسوئیچ روی درب‌های جلو را فعال کرده و قفل درب‌ها را باز و بسته کنید.

- وقتی ریموت کنترل را به داخل خودرو ببرید، می‌توانید خودرو را با آن روشن کنید.

باز کردن و بستن قفل خودرو

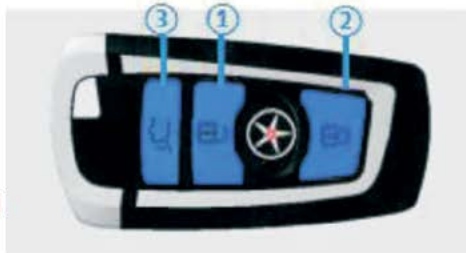

شکل 16. عملکرد دکمه‌ها

بازکردن

وقتی سوئیچ استارت در وضعیت OFF باشد، با فشردن دکمه ① (شکل 16)، قفل چهار درب باز خواهد شد، و چراغ‌های راهنمای راست و چپ دوبار چشم می‌زنند، و چراغ سقف روشن می‌شود. پس از باز شدن قفل، اگر طی 30 ثانیه هیچ اقدامی انجام نشود، چراغ سقف خاموش شده و درب‌ها خود به خود قفل می‌شوند. این طراحی به منظور جلوگیری از لمس اتفاقی دکمه باز شدن قفل است.

وقتی سوئیچ استارت در وضعیت ACC, ON یا START باشد، با فشردن دکمه ①، قفل درب‌ها باز نمی‌شود، اما چراغ ریموت دوبار چشمک می‌زند تا یادآوری کند که عمل باز کردن قفل در این حالت کار نمی‌کند.

قفل کردن خودرو

وقتی سوئیچ استارت در وضعیت OFF باشد، با فشردن دکمه ② (شکل 16)، چهار درب قفل خواهد شد، و چراغ‌های راهنمای راست و چپ یکبار چشم می‌زنند، و چراغ سقف خاموش می‌شود. اگر درب بسته نباشد، با فشردن

تعویض باتری ریموت کنترل

هر ریموت کنترل دارای یک باتری است که زیر درپوش محافظه کلید واقع شده است.



شکل 15. باز کردن درپوش

کلید یدکی را بیرون بیاورید. درپوش را با یک ابزار به آرامی باز کرده و باتری را درآورید و یک باتری جدید نصب کنید. توجه داشته باشید که سمت دارای علامت مثبت باتری به طرف بالا باشد.

پس از جایگذاری باتری، درپوش را مجدداً ببندید. درپوش را به آرامی فشار دهید تا صدای کلیک شنیده شود.

توجه

- باتری خراب باید طبق مقررات حفاظت از محیط زیست بازیافت شود و نباید مثل زباله‌های عادی دفع گردد.
- مشخصات باتری جدید باید مطابق با باتری اولیه باشد. مدل این باتری CR2032 است.



توجه

- وقتی درب‌ها و درب پشتی بسته است، از ریموت کنترل استفاده کنید.
- بهتر است پس از این که خودرو در معرض دید شما قرار گرفت، اقدام به استفاده از ریموت کنترل نمایید.
- پس از این که سوئیچ در وضعیت OFF قرار گرفت، سوئیچ را از جاسوئیچی خارج کرده و سپس از ریموت کنترل استفاده کنید.
- هنگامی که می‌خواهید درب خودرو را قفل کنید، قبل از دور شدن از خودرو، کنترل کنید که تمامی درب‌ها و درب پشتی قفل شده باشند.
- همیشه درب‌ها را با ریموت کنترل یا با میکروسوئیچ قفل کنید تا مطمئن باشید که خودرو وارد حالت هشدار می‌شود و از ورود غیرقانونی افراد دیگر جلوگیری می‌شود.

روش باز کردن درب با باتری تخلیه شده ریموت کنترل

- این یک روش اضطراری است.
- اگر باتری ریموت کنترل تخلیه شده باشد و با استفاده از ریموت کنترل یا میکروسوئیچ روی دستگیره درب‌های جلو نمی‌توانید درب را باز کنید، می‌توانید از روش اضطراری برای باز کردن درب‌ها استفاده کنید.
- کلید مکانیکی یدکی روی ریموت کنترل را درآورید. کلید را داخل سوراخ کلید درب‌های جلو چپ یا راست وارد کنید و در جهت عقربه‌های ساعت بچرخانید تا درب باز شود. در این زمان، آژیر هشدار خودرو فعال می‌شود. سریع سوئیچ استارت را در وضعیت ACC یا ON قرار دهید تا حالت هشدار لغو شود.

- دکمه ②، درب‌ها قبل می‌شود اما چراغ راهنما چشمک نمی‌زند تا به راننده یادآوری کند که درب را ببندد.
- وقتی سوئیچ استارت در وضعیت ACC, ON یا START باشد، با فشردن دکمه ②، قفل درب‌ها عمل نمی‌کند، اما چراغ ریموت دوبار چشمک می‌زند تا یادآوری کند که عمل قفل کردن در این حالت کار نمی‌کند.
 - هشدار قفل کردن خودرو
 - پس از قفل کردن خودرو با ریموت کنترل یا میکروسوئیچ، خودرو وارد حالت هشدار می‌شود.
 - دکمه باز شدن قفل یا میکروسوئیچ باعث لغو حالت هشدار می‌شود.
 - پس از این که خودرو وارد حالت هشدار شد، هرگونه اقدام باز کردن غیرقانونی درب (باز نکردن درب با استفاده از ریموت کنترل یا میکروسوئیچ)، آژیر هشدار خودرو به مدت 30 ثانیه به صدا درمی‌آید.
 - اگر آژیر توسط میکروسوئیچ به صدا درآمده باشد، می‌توانید با ریموت کنترل یا میکروسوئیچ، خودرو را باز کنید یا سوئیچ استارت را در وضعیت ACC یا ON قرار دهید تا حالت هشدار خودرو لغو شود.
 - باز کردن درب پشتی با کنترل
 - با فشردن دکمه ③، درب پشتی طی 20 ثانیه باز می‌شود.
 - اگر دکمه ③ را بیش از 20 ثانیه فشار دهید، درب پشتی دوباره قفل می‌شود.
 - علاوه بر این، درب محفظه بار با فشردن دکمه آبی روی دستگیره محفظه بار (شکل 20) نیز باز می‌شود.

قفل مرکزی

قفل مرکزی با کلید روی پنل کلیدهای روی قاب داخلی درب سمت راننده عمل می‌کند.



شکل 17
کلید قفل مرکزی

قفل کردن

- دکمه 2 را فشار دهید (شکل 17).

باز کردن

- دکمه 1 را فشار دهید.

توجه

قفل مرکزی با کلید روی دستگیره داخلی سمت راننده عمل می‌کند.



شکل 18
دستگیره داخلی روی درب

قفل کردن

- دکمه را در جهت 1 بچرخانید.

باز کردن

- دکمه را در جهت 2 بچرخانید.

اگر قفل مرکزی فعال باشد، موارد زیر ظاهر می‌شود:

- نمی‌توانید درب را از بیرون باز کنید.
- اگر درب قبل از فعال کردن قفل مرکزی باز باشد، هیچکدام از حالت‌های روی درب راننده کار نمی‌کنند.

توجه

وقتی سرعت خودرو به بیش از 20 km/h برسد، قفل مرکزی به‌طور خودکار فعال می‌شود.

هشدار!

- قفل مرکزی بدون توجه به روشن یا خاموش بودن سوییچ عمل می‌کند. کودکان را تنها داخل خودرو رها نکنید.

باز کردن درب از بیرون

باز کردن درب



شکل 19 دستگیره بیرونی

- قفل مرکزی را باز کنید.

- وقتی قفل مرکزی باز باشد، دستگیره را با چهار انگشت به سمت بیرون بکشید و دکمه دستگیره را با انگشت شست در جهت ① فشار دهید (شکل 19).

- دستگیره را با چهار انگشت در جهت ② بکشید (شکل 18).



از نقطه نظر مکانیکی، هنگام استفاده از دستگیره بیرونی، باید حتی الامکان به نزدیک قفل فشار وارد کنید.

باز کردن درب از بیرون

(مخصوص خودروهای مجهز به استارت دکمه‌ای)

باز کردن درب

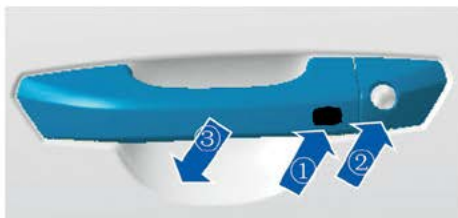

شکل 20 دستگیره بیرونی

قفل کردن درب با کلید هوشمند:

- میکروسوییچ ① (شکل 20) روی دستگیره بیرونی درب را فشرده و فوراً آن را رها کنید تا درب قفل شود.

- وقتی تمام درب‌ها همزمان قفل شود، چراغ راهنما یکبار چشمک می‌زند.

- اگر یک کلید هوشمند قانونی در خودرو باشد، قفل شدن انجام نمی‌شود.

باز کردن درب با کلید هوشمند:

- میکروسوییچ ① (شکل 20) روی دستگیره بیرونی درب را فشرده و فوراً آن را رها کنید تا درب باز شود.

باز کردن درب پشتی:

- دکمه ③ روی ریموت کنترل (شکل 16) را فشار دهید تا درب پشتی باز شود.

- ریموت کنترل را نزدیک درب پشتی ببرید. دکمه آبی روی دستگیره (شکل 21) را فشار دهید و درب پشتی را بکشید تا باز شود.

بستن درب پشتی:

- درب پشتی را به سمت پایین فشار دهید تا کاملاً بسته شود. ⚠️

⚠️ هشدار!

- پس از بستن درب پشتی، کنترل کنید که قفل شده باشد، زیرا ممکن است هنگام رانندگی ناگهان باز شود و باعث بروز حادثه گردد.
- وقتی درب پشتی باز است رانندگی نکنید، زیرا ممکن است گاز آگزوز وارد خودرو شده و باعث مسمومیت گردد.
- قبل از بستن درب پشتی مطمئن شوید که ریموت کنترل همراه شماست تا سوییچ در داخل خودرو نماند.

- وقتی تمام درب‌ها همزمان باز شود، چراغ راهنما دوبار چشمک می‌زند. وقتی درب باز شد، دستگیره را با چهار انگشت نگه دارید و دکمه دستگیره را با انگشت شست در جهت ② (شکل 20) فشار دهید و دستگیره را با چهار انگشت در جهت ③ (شکل 20) بکشید تا درب باز شود.

توجه

از نقطه نظر مکانیکی، هنگام استفاده از دستگیره بیرونی، باید حتی‌الامکان به نزدیک قفل فشار وارد کنید.

باز و بسته کردن درب پشتی

(مخصوص خودروهای مجهز به اسنارت دکمه‌ای)



◀ شکل 21

درب پشتی و کلید آن

قفل کودک

قفل کودک درب پشتی

اگر قفل کودک فعال باشد، سرنشینان نمی‌توانند درب پشتی را از داخل باز کنند. (مخصوص خودروهای مجهز به این امکان)



شکل 24 ◀
قفل کودک

فعال کردن

- قفل را تا انتها در جهت ② برانید.

غیرفعال کردن

- قفل را تا انتها در جهت ① برانید.

باز کردن اضطراری درب پشتی

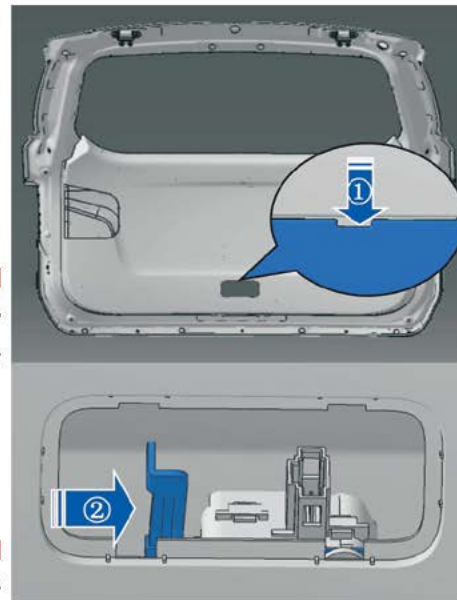

شکل 22 ◀
قاب تزئینی روی درب
پشتی

شکل 23 ◀
قفل درب پشتی

- درپوش (شکل 22) را پیدا کنید.

- درپوش ① را با یک ابزار باز کنید.

- اهرم را در جهت ② فشار دهید تا درب پشتی باز شود.

شیشه بالابر برقی

کلید شیشه بالابر برقی راننده

راننده می‌تواند کلید شیشه چهار درب را کنترل کند.

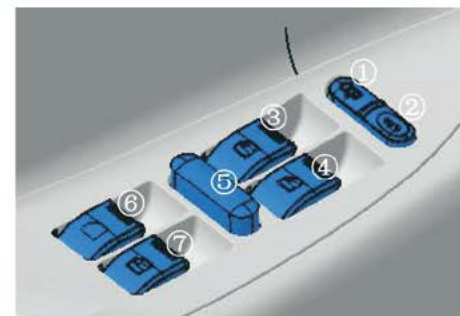

شکل 25

کلید شیشه بالابر برقی

کلید پنجره درب‌های جلو؛

③ کلید پنجره سمت راننده

④ کلید پنجره سمت سرنشین جلو

کلید پنجره درب‌های عقب؛

⑥ کلید پنجره درب عقب چپ

⑦ کلید پنجره درب عقب راست

سایر کلیدها:

① قفل مرکزی فعال

② قفل مرکزی غیرفعال

⑤ کلید قفل شیشه بالابر

عملکرد

- کلید پنجره را فشار دهید تا شیشه پایین بیاید. وقتی شیشه به انتها برسد، متوقف می‌شود.

- کلید پنجره را به بالا بکشید تا شیشه باز شود. وقتی شیشه به انتها برسد، متوقف می‌شود.

- کلید ③ برای پنجره سمت راننده و شیشه جلو با عملکرد لمسی است.

- کلید ① و کلید ② برای قفل مرکزی هستند.

- اگر کلید ⑤ خاموش باشد، پنجره سرنشین جلو و پنجره عقب کار نمی‌کند.

⚠ هشدار!

- وقتی از خودرو خارج می‌شوید، سوئیچ را همراه خود ببرید.
- هنگام بستن شیشه پنجره، مواظب باشید.



شکل 28
کلید سانروف

- پرده آفتابگیر به سمت ① باز می شود.
- کلید ② را فشار دهید تا سانروف باز شود.
- کلید ④ را فشار دهید تا سانروف به سمت بیرون برود.

بستن سانروف

- کلید ③ را فشار دهید تا سانروف بسته شود.
- پرده سانروف برخلاف جهت ① بسته می شود.

⚠ هشدار!

- هنگام کار با سانروف مواظب باشید.
- قبل از خروج از خودرو مطمئن شوید که سانروف بسته است.

📄 توجه

با فشردن هرکدام از کلیدهای ②، ③، ④، عملکرد باز یا بسته شدن سانروف متوقف می شود.

کلیدهای شیشه بالابر برقی روی سایر درب ها

هر درب دارای یک کلید پنجره است که طرز کار آن مشابه کلید پنجره سمت راننده است.

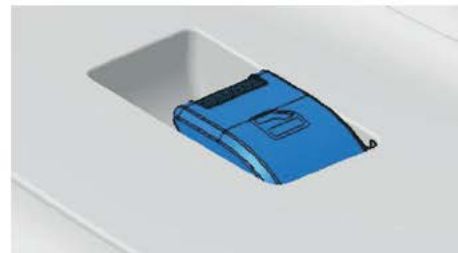

شکل 26
کلید شیشه بالابر برقی

سانروف

(مخصوص خودروهای مجهز به سانروف)

بازو بسته کردن



شکل 27
پرده آفتابگیر

چراغ‌ها و میدان دید

چراغ‌ها

روشن و خاموش کردن چراغ‌ها

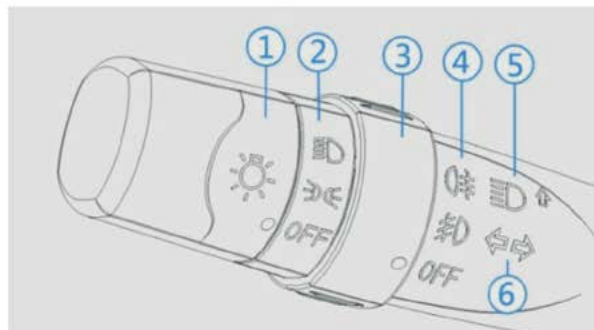

شکل 29 دسته راهنمای چندمنظوره

روشن و خاموش کردن چراغ‌ها به وسیله سوئیچ ترکیبی

① کلید چراغ جلو

② انتخاب چراغ جلو

③ کلید چراغ مه‌شکن

④ انتخاب چراغ مه‌شکن

⑤ نور بالا / نور پایین

⑥ چراغ راهنمای راست / چپ

کلید چراغ جلو ① را بچرخانید تا به حالت چراغ جلو برود:

- حالت OFF

چراغ‌های بیرون، چراغ‌های صفحه کیلومتر، چراغ‌های تابلو فرمان AC، و چراغ‌های سیستم صوتی همگی خاموش هستند.

- حالت 

چراغ‌های کوچک، چراغ جلو و چراغ ترکیبی عقب (لامپ هالوژن جلو و لامپ LED عقب) روشن می‌شوند.

چراغ‌های بیرون، چراغ‌های صفحه کیلومتر، چراغ‌های تابلو فرمان AC، چراغ‌های سیستم صوتی، و چراغ سوئیچ همگی روشن می‌شوند. علامت  روشن است.

- حالت 

چراغ جلو روشن می‌شود. با جلو و عقب بردن اهرم، نور بالا و نور پایین روشن می‌شوند. وقتی نور بالا روشن باشد، علامت  روشن می‌شود.

کلید چراغ مه‌شکن ③ را بچرخانید تا به حالت چراغ مه‌شکن برود.

- حالت OFF

چراغ مه‌شکن جلو و عقب خاموش هستند.

- حالت 

چراغ مه‌شکن جلو روشن و چراغ مه‌شکن عقب خاموش است. علامت  روشن می‌شود.

- وضعیت 3: برای بار مساوی روی محور جلو و عقب.
- وضعیت 2: راننده و سرنشین جلو سوار شده و محفظه بار سبک است.
- وضعیت 1: همه سرنشینان سوار هستند و محفظه بار خالی است.

! احتیاط

نور پایین را بر اساس شرایط بار واقعی تنظیم کنید. فاصله تابش نور را خیلی دور تنظیم نکنید، زیرا روی دید راننده مقابل تأثیر می‌گذارد.

اعلام خطر

هدف دستگاه اعلام خطر، جلب توجه سایرین در شرایط اضطراری است.



◀ شکل 31 تابلو فرمان؛ کلید هشدار چشمک می‌زند

- دکمه اعلام خطر (شکل 31) را فشار دهید تا سیستم اعلام خطر روشن یا خاموش شود.
 - وقتی سیستم اعلام خطر روشن باشد، تمامی چراغ‌های راهنما چشمک می‌زنند. علامت
- ↔ نیز چشمک می‌زند، حتی در صورتی که سوئیچ خاموش باشد.

- حالت

کلید چراغ مه‌شکن عقب یک کلید بازنشانی است، یعنی پس از چرخاندن، به حالت چراغ مه‌شکن جلو می‌رود، اگر چراغ مه‌شکن عقب روشن باشد، علامت **!** روشن می‌شود. بار دیگر کلید را بچرخانید. چراغ مه‌شکن عقب خاموش می‌شود. علامت **!** خاموش می‌شود.

تنظیم چراغ جلو

وقتی نور پایین روشن باشد، می‌توان فاصله تابش نور را بر اساس شرایط بار تنظیم کرد.



◀ شکل 30 تنظیم چراغ جلو

- حالت اولیه نور پایین در وضعیت 3 (شکل 30) است.
- نور پایین بر اساس شرایط بار، به‌صورت زیر تنظیم می‌شود،
- وضعیت 5: فقط راننده سوار شده و محفظه بار کاملاً پر است.
- وضعیت 4: راننده و سرنشین جلو سوار شده و محفظه بار کاملاً پر است.

- دسته راهنما به سمت جلو؛ نور پایین خاموش شده و نور بالا روشن می‌شود. علامت روشن می‌شود.

- دسته راهنما به سمت عقب؛ نور بالا خاموش شده و نور پایین روشن می‌شود.

- دسته راهنما به سمت عقب و رهاسازی خودکار؛ چراغ جلو چشمک می‌زند.

نکات قابل توجه درباره موارد فوق:

● چراغ‌های فوق وقتی عمل می‌کنند که موتور روشن باشد.

● وقتی گردش فرمان تمام شود، دسته راهنما خودبه‌خود به سر جای خود برمی‌گردد و چراغ راهنما خاموش می‌شود.

● با برگشت دسته راهنما به سمت عقب، تا زمانی که دسته راهنما رها نشده باشد، نور بالا روشن است، حتی اگر کلید چراغ جلو در وضعیت OFF باشد.

! احتیاط

هنگام استفاده از چراغ راهنما، رانندگان عبوری را گیج نکنید.

چراغ سقفی جلو

چراغ سقفی جلو



شکل 33
چراغ سقفی جلو



توجه

در شرایط زیر می‌توان سیستم اعلام خطر را روشن کرد:

● خودرو آخرین خودروی پشت ترافیک باشد.

● خودرو در حالت غیرعادی یا اضطراری کار می‌کند.

● خودرو ینک کشیده می‌شود یا ینک می‌گشند.

دسته راهنما و نور بالا

چراغ راهنما و نور بالا را می‌توان با دسته راهنما روشن کرد.

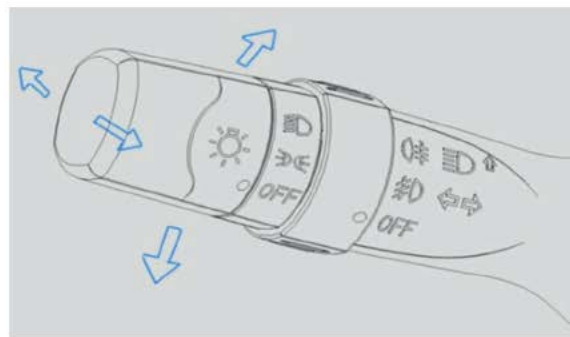

شکل 32: دسته راهنما و نور بالا

عملکرد دسته راهنما و نور بالا:

- دسته راهنما به سمت بالا؛ چراغ راهنمای راست روشن می‌شود. علامت چشمک می‌زند.

- دسته راهنما به سمت پایین؛ چراغ راهنمای چپ روشن می‌شود. علامت چشمک می‌زند.

عملکرد چراغ سقفی وسط:

- با فشردن دکمه OFF، چراغ خاموش می‌شود (شکل 34).
- با فشردن دکمه DOOR، چراغ به وضعیت باز بودن درب، حساس می‌شود.
- با فشردن دکمه ON، چراغ روشن می‌شود.

چراغ سقفی عقب

چراغ سقفی عقب برای استفاده توسط سرنشینان ردیف سوم است.



شکل 35

چراغ سقفی عقب

عملکرد چراغ سقفی عقب همانند چراغ سقفی وسط است (شکل 35).



احتیاط

وقتی راننده از خودرو خارج می‌شود، چراغ سقفی روشن می‌شود. باید وضعیت درب را بررسی کنید. اگر چراغ سقفی مدت طولانی روشن بماند، باتری تخلیه می‌شود.

چراغ سقفی جلو شامل قاب عینک، 2 چراغ، و کلید سانروف در بعضی از مدل‌ها می‌باشد (شکل 33).

عملکرد چراغ سقفی جلو:

- قاب شیشه‌ای را فشار دهید تا روشن شود. مجدداً آن را فشار دهید تا خاموش شود.
 - با فشردن دو کلید سانروف، دو چراغ روشن و خاموش می‌شوند.
 - با کلید سانروف می‌توانید آن را روشن و خاموش کنید.
- احتیاط: اگر درب کاملاً بسته نشده باشد، چراغ سقفی جلو روشن می‌ماند. چراغ‌های سقفی وسط و عقب نیز روشن می‌مانند اگر در وضعیت DOOR باشند.

چراغ سقفی وسط

چراغ سقفی وسط برای استفاده توسط سرنشینان ردیف دوم است.



شکل 34

چراغ سقفی وسط

کلید شیشه‌شوی برای کنترل دستگاه شیشه‌شوی است.

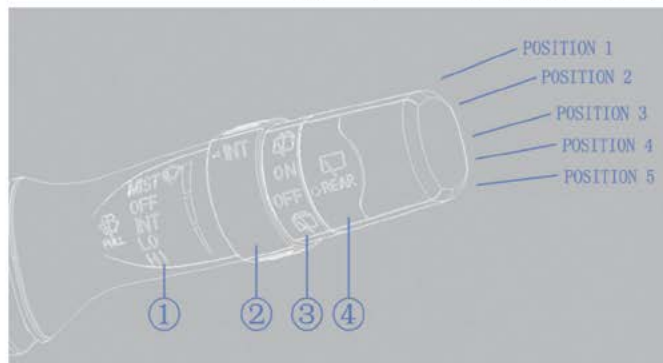

شکل 37 اهرم شیشه‌شوی

- ① تنظیم سرعت شیشه‌شوی جلو
- ② تنظیم سرعت برف پاک‌کن
- ③ اهرم سرعت برف پاک‌کن عقب
- ④ تنظیم سرعت برف پاک‌کن عقب

- برای انتخاب پنج سرعت برف پاک‌کن، اهرم را به سمت بالا یا پایین برانید (شکل 37).

استفاده از آفتابگیر باعث افزایش ایمنی می‌گردد.



شکل 36
آفتابگیر

آفتابگیر

با خارج کردن آفتابگیر از قاب نگهدارنده آن، می‌توان آفتابگیر سمت راننده و سرنشین جلو را چرخاند. ①

آینه

با باز کردن درپوش ②، آینه مشاهده می‌شود.

تعویض تیغه برف پاک‌کن جلو

اگر تیغه برف پاک‌کن سالم باشد، دید خوبی ایجاد می‌کند.

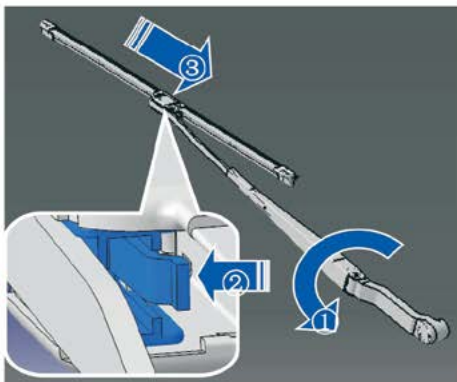

شکل 38
تیغه برف پاک‌کن
شیشه جلو

- بازوی برف پاک‌کن را در جهت ① تا کنید (شکل 38).

- گیره را با استفاده از ابزار یا انگشت در جهت ② فشار دهید.

- تیغه را در جهت ③ بیرون بکشید.

- تیغه جدید را در خلاف جهت ③ جا بزنید.

وضعیت 1	MIST	برف پاک‌کن یکبار عمل می‌کند، برای مواقعی که باران ریز می‌بارد.
وضعیت 2	OFF	برف پاک‌کن خاموش است.
وضعیت 3	INT	برف پاک‌کن با فاصله کار می‌کند. تعداد دفعات را می‌توان توسط دکمه INT انتخاب کرد.
وضعیت 4	LO	برف پاک‌کن بدون توقف با سرعت کم کار می‌کند.
وضعیت 5	HI	برف پاک‌کن بدون توقف با سرعت زیاد کار می‌کند.

- برای کنترل برف پاک‌کن عقب، انتهای اهرم 4 را بچرخانید.

حالت اولیه دکمه: برف پاک‌کن بسته است.	OFF	
شیشه‌شوی برف پاک‌کن عقب یکبار اسپری می‌کند و یکبار پاک می‌کند. پس از رها کردن دکمه، دکمه خودش به حالت OFF/ON می‌رود.		
برف پاک‌کن عقب کار می‌کند.	ON	

⚠ هشدار!

- برای اجتناب از جسیلندی، تیغه باید توسط پاک‌کننده مخصوص تمیز شود، مثلاً برای تمیز کردن آلودگی‌های سخت (مثل آثار حشرات)، اسفنج یا پارچه. در غیر این صورت، ممکن است تیغه خراب شود.
- برای ایمنی، تیغه برف پاک‌کن را سالی یکبار یا دوبار تعویض کنید.

آینه دید عقب

آینه دید عقب داخلی

آینه دید عقب برای مشاهده اتفاقات و وضعیت عقب خودرو است.

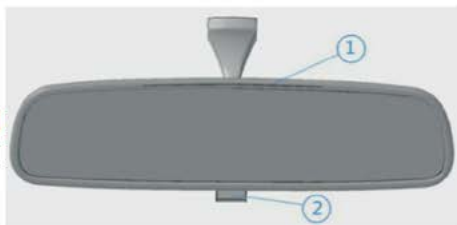

شکل 41 آینه دید عقب داخلی

- آینه و پایه نگهدارنده آن به یک سازه دوار متصل هستند. آینه ① را گرفته در وضعیت مناسب بچرخانید (شکل 41).

- گیره ② را طوری بچرخانید که تابش نور به سمت چشم شما نباشد.

تعویض تیغه برف پاک‌کن عقب

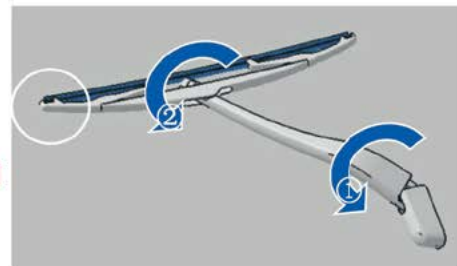

شکل 39 تیغه برف پاک‌کن شیشه عقب

- بازوی برف پاک‌کن را در جهت ① تا کنید (شکل 39).

- تیغه برف پاک‌کن را در جهت ② تا کنید.

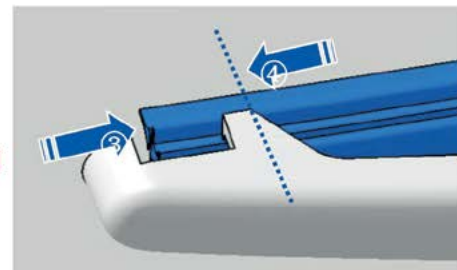

شکل 40 تیغه برف پاک‌کن عقب

- تیغه را در جهت ③ فشار دهید (شکل 40) تا انتهای آن از خط چین عبور کند. سپس تیغه قدیم را در جهت ④ درآورید.

- تیغه جدید را در جهت معکوس جا بزنید.



◀ شکل 43 کلید تا کردن آینه بغل

! احتیاط

- آینه محدب باعث افزایش میدان دید می‌شود، اما اجسام درون آینه کوچکتر از اندازه واقعی دیده می‌شوند. با آینه دید عقب باید فاصله بین خودروهای پشت سر را برآورد کنید.
- اگر قاب آینه بغل با دست جابه‌جا شده باشد، باید با دکمه برقی تنظیم شود تا به جای خود برگردد، و نباید با دست تنظیم شود. در غیر این صورت، مکانیزم آن آسیب می‌بیند.
- اگر آینه بغل کلید تا کردن نداشته باشد، می‌توان آن را با دست باز و بسته کرد.
- هنگام تمیز کردن خودرو در کارواش، آینه بغل را بخوابانید تا آسیب نبیند. آینه بغل برقی فقط باید با کلید آن باز و بسته شود.

i توجه

وقتی کلید آینه برقی خراب شود، باید آینه را با دست تنظیم کنید.

آینه بغل

آینه بغل به صورت برقی تنظیم می‌شود.

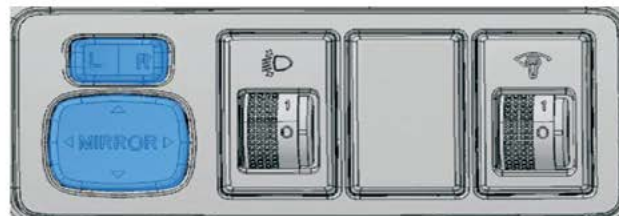

◀ شکل 42 کلید آینه بغل

کلید آینه بغل برای تنظیم زاویه آینه است.

عملکرد کلید آینه بغل:

- دکمه L/R (شکل 42) را فشار دهید تا آینه بغل راست / چپ انتخاب شود.
- لبه دکمه MIRROR (شکل 42) را فشار دهید تا آینه به سمت بالا / پایین یا چپ / راست برود تا زمانی که راننده بهترین دید را داشته باشد.
- عملکرد کلید خواباندن آینه بغل:
- این کلید فقط در بعضی از مدل‌ها وجود دارد. با این کلید می‌توانید آینه بغل را هنگام عبور از معابر باریک، تا کرده و سپس باز کنید.
- این کلید به طور خودکار بازنشانی می‌شود. وقتی یکبار آن را فشار دهید، آینه بغل تا می‌شود (شکل 43). اگر دوباره فشار دهید، آینه بغل باز می‌شود.

صندلی و چیدمان

صندلی جلو

(برای صندلی‌های دستی)

دکمه‌های تنظیم صندلی

برای تنظیم صندلی چند دکمه تنظیم وجود دارد.



شکل 44 دکمه‌های تنظیم صندلی راننده

① جلو و عقب بردن صندلی

② تنظیم ارتفاع صندلی

③ تنظیم زاویه پشتی

④ تنظیم ارتفاع پشتی (در بعضی مدل‌ها)

(برای صندلی‌های دستی)

تنظیم صندلی

تنظیم موقعیت صندلی

- دستگیره ① را به سمت بالا بکشید و صندلی را به جلو و عقب برانید تا در موقعیت مناسب قرار گیرد. سپس دکمه را رها کنید (شکل 44).

تنظیم ارتفاع صندلی

- دستگیره ② را فشار داده یا بکشید تا صندلی به بالا یا پایین برود.

تنظیم شیب پشتی صندلی

- پشتی را بدون فشار نگه دارید (به پشتی تکیه ندهید).

- دستگیره ③ را بکشید و شیب را به دلخواه تنظیم کنید.

هشدار!

● صندلی را فقط هنگامی تنظیم کنید که خودرو در حالت پارک باشد، زیرا ممکن است باعث تصادف شود.

● صندلی را در ارتفاع مناسب تنظیم کنید تا باعث بروز اشکال نشود.

● پشتی صندلی جلو نباید بیش از اندازه به سمت عقب خم شود، زیرا بر عملکرد کمربند ایمنی و کیسه هوا تأثیر می‌گذارد و خطرناک است.

تنظیم موقعیت صندلی

- کلید ① را به سمت جلو یا عقب فشار دهید.

تنظیم ارتفاع صندلی

- کلید ① را بچرخانید.

تنظیم شیب پشتی صندلی

- کلید ② را بچرخانید.

⚠ هشدار!

- صندلی را فقط هنگامی تنظیم کنید که خودرو در حالت پارک باشد، زیرا ممکن است باعث تصادف شود.
- حتی وقتی سوئیچ در وضعیت OFF باشد یا سوئیچ روی خودرو نباشد، می‌توان صندلی برقی را تنظیم کرد. بنابراین، نباید کودکان را درون خودرو تنها بگذارید تا از جراحات جلوگیری شود.
- صندلی را در ارتفاع مناسب تنظیم کنید تا باعث بروز اشکال نشود.
- پشتی صندلی جلو نباید بیش از اندازه به سمت عقب خم شود، زیرا بر عملکرد کمربند ایمنی و کیسه هوا تأثیر می‌گذارد و خطرناک است.

پشت‌سری

پشت‌سری صندلی‌های جلو

با تنظیم پشت‌سری متناسب با قد سرنشینان، علاوه بر این که از سرنشینان حفاظت می‌شود، آنها بهتر می‌توانند از کمربند ایمنی استفاده کنند.

صندلی برقی جلو

(برای صندلی‌های برقی)

دکمه‌های تنظیم صندلی

برای تنظیم صندلی چند دکمه تنظیم وجود دارد.

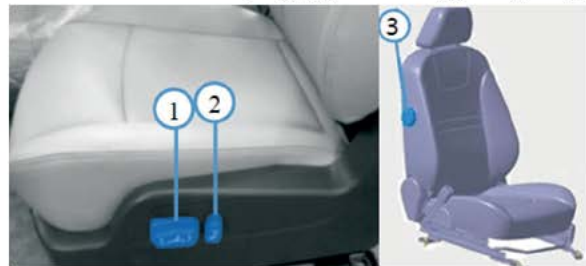

◀ شکل 45: دکمه‌های تنظیم صندلی جلو

محل کلیدها به طراحی و عملکرد صندلی بستگی دارد.

① جلو و عقب بردن صندلی (شکل 45)

② تنظیم زاویه پشتی

③ تنظیم ارتفاع پشتی (در بعضی مدل‌ها)

(برای صندلی‌های برقی)

تنظیم صندلی

موقعیت، زاویه و شیب صندلی را می‌توان به صورت برقی تنظیم کرد. قبل از تنظیم صندلی، به دستورات و هشدارها توجه کنید.

پشت‌سری‌های صندلی‌های عقب

از صندلی عقب می‌توان بدون پشت‌سری استفاده کرد.

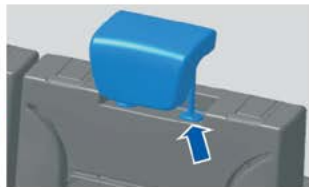

شکل 48

پشت‌سری صندلی‌های عقب

وقتی هیچ‌کس روی صندلی عقب سوار نشده باشد، می‌توان پشت‌سری را خواباند تا مانع دید عقب نشود.

- دکمه را فشار دهید، پشت‌سری را بخوابانید (شکل 48).

- پشت‌سری را بخوابانید تا زمانی که صدای کلیک شنیده شود.

پشت‌سری ردیف دوم

از صندلی ردیف دوم فقط می‌توان با پشت‌سری در بالاترین موقعیت خود استفاده کرد.



شکل 49

پشت‌سری ردیف دوم

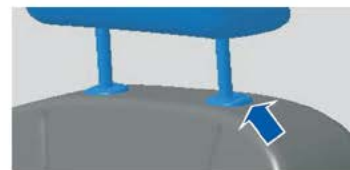

شکل 46

دکمه تنظیم پشت‌سری صندلی جلو



شکل 47

تنظیم و درآوردن پشت‌سری

روش تنظیم موقعیت پشت‌سری

- لبه پشت‌سری را نگه دارید.

- دکمه (شکل 46) را فشار دهید. پشت‌سری را به سمت بالا یا پایین برانید تا لبه فوقانی آن همتراز چشم‌ها یا قدری بالاتر قرار گیرد (شکل 47).

روش درآوردن پشت‌سری

- دکمه را فشار دهید.

- پشت‌سری را به سمت بالا بکشید.

روش جاگذاری پشت‌سری

- پشت‌سری را سر جای خود بگذارید تا ریل هادی آن صدای کلیک کند.

- ارتفاع پشت‌سری را متناسب با قد سرنشین تنظیم کنید.

صندلی عقب

تنظیم صندلی (صندلی ردیف دوم)

موقعیت صندلی و زاویه پشتی صندلی را می‌توان تنظیم کرد.



شکل 51
تنظیم زاویه پشتی صندلی

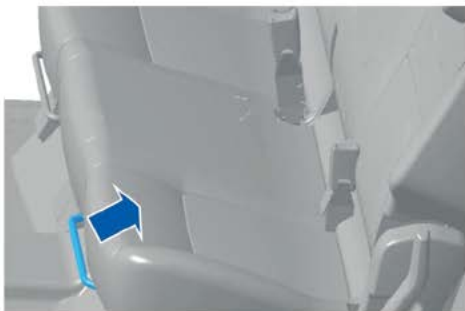

شکل 52
تنظیم موقعیت صندلی

وقتی هیچکس روی صندلی ردیف دوم سوار نشده باشد، می‌توان پشت‌سری را خواباند تا مانع دید عقب نشود.

روش نصب پشت‌سری در موقعیت Use

- لبه پشت‌سری را نگه دارید.

- دکمه (شکل 49) را فشار دهید. پشت‌سری را به سمت بالا یا پایین برانید تا در موقعیت Use قرار گیرد.

روش درآوردن پشت‌سری

- دکمه را فشار دهید.

- پشت‌سری را به سمت بالا بکشید.

روش جاگذاری پشت‌سری

- پشت‌سری را سر جای خود بگذارید تا ریل هادی آن صدای کلیک کند.

زیرآنجی

یک محفظه زیر زیرآنجی وجود دارد.



شکل 50
زیرآنجی و محفظه وسط صندلی

- دکمه (شکل 50) را فشار دهید تا محفظه باز شود.

خواباندن صندلی ردیف دوم

- دستگیره را به سمت بالا بکشید و صندلی را به سمت جلو بخواهانید (شکل 51).
- نوار کششی را بکشید تا قفل صندلی ردیف دوم باز شود (شکل 53).
- صندلی را به سمت جلو بخواهانید (شکل 54).

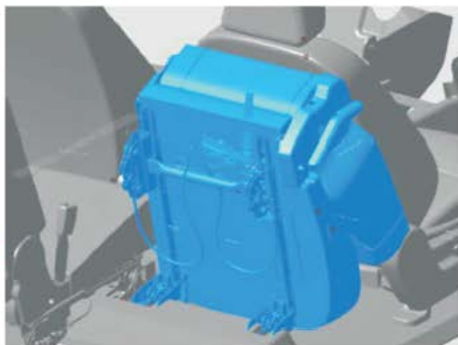

شکل 54

خواباندن صندلی
ردیف دوم به جلو

برگرداندن صندلی ردیف دوم

- پشتی صندلی را به سمت عقب برانید تا قفل شود.

برای راحتی سرنشینان ردیف سوم، می‌توان صندلی ردیف دوم را خواباند یا به جلو راند.

خواباندن پشتی صندلی و حالت تخت‌خوابی (صندلی ردیف سوم)

صندلی ردیف سوم برای سرنشینان با قد کمتر از 1/60 متر مناسب است.

تنظیم زاویه پشتی

- دستگیره را به سمت بالا بکشید. پشتی را به سمت عقب فشار دهید تا در موقعیت دلخواه قرار گیرد (شکل 51). دستگیره را رها کنید.
- دستگیره را به سمت بالا بکشید و اجازه دهید تا پشتی به سمت جلو بیاید. دستگیره را رها کنید. سپس پشتی را به سمت عقب برانید تا در موقعیت اولیه خود قرار گیرد.

تنظیم موقعیت صندلی

- دستگیره را به سمت بالا بکشید. سپس صندلی را به جلو یا عقب برانید (شکل 52).
- دستگیره را رها کرده و صندلی را قفلی جا به جا کنید تا قفل شود.

هشدار!

- صندلی را فقط هنگامی تنظیم کنید که خودرو در حالت پارک باشد، زیرا ممکن است باعث تصادف شود.
- صندلی را در ارتفاع مناسب تنظیم کنید تا باعث بروز اشکال نشود.

خواباندن صندلی (صندلی ردیف دوم)

در وضعیت خوابیده، سرنشینان می‌توانند به ردیف سوم دسترسی داشته باشند.

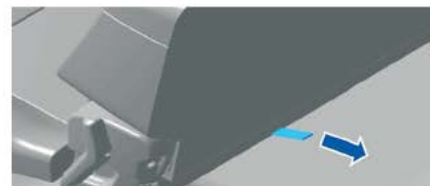

شکل 53

نوار کششی باز شدن
قفل ردیف دوم

باز کردن پشتی صندلی

- پشت سری را باز کنید تا قفل شود.

- دستگیره جانبی را بالا بکشید (شکل 55). پشت سری را تا انتها بخواهید.

حالت تختخوابی

- دستگیره داخلی را بالا بکشید (شکل 56) و تشک را تا انتها به سمت عقب برانید. سپس

پشت سری را تا کنید.

⚠ هشدار!

- هنگام خواباندن پشت سری و تشک مواظب باشید بدن شما مجروح نشود.
- با راندن پشت سری و تشک به سمت جلو، کنترل کنید که صندلی قفل شده باشد.

محفظه بار

قرار دادن بار در محفظه بار

بار باید در حالت ثابت قرار گیرد.

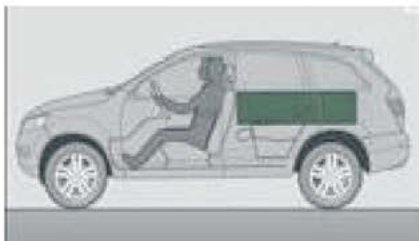

شکل 57

بارهای سنگین تر باید در کف و قسمت جلو قرار داده شود.

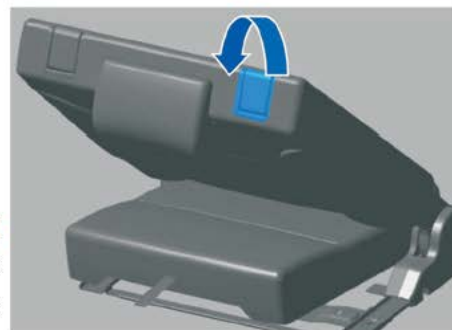

شکل 55
تا کردن پشتی صندلی
ردیف سوم

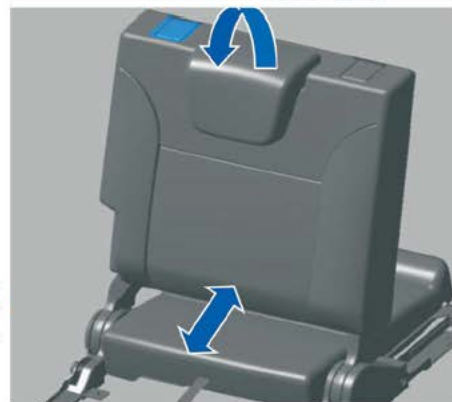

شکل 56
حالت تختخوابی

تا کردن پشتی صندلی

- دستگیره را به سمت بیرون بکشید (شکل 55) و پشتی صندلی را به سمت بالا بکشید تا قفل شود.

- پشت سری را بخواهید تا قفل شود.

باز کردن روکش بار

- هنگام باز کردن صندلی ردیف سوم، روکش بار نیز در همان جهت باز می‌شود.

جمع کردن روکش بار

- هنگام تا کردن صندلی ردیف سوم، روکش بار نیز در همان بسته می‌شود.

باربند سقفی

توجه: می‌توان بارهای حجیم را روی باربند قرار دارد.



◀ شکل 59
باربند سقفی

هنگام قرار دادن بار روی باربند باید به نکات زیر توجه داشته باشید:

- این خودرو مجهز به یک باربند سقفی با کمترین مقاومت هوا است. بنابراین، از یک تیر عرضی مناسب می‌توان به‌عنوان پایه باربند استفاده کرد.
- تیر عرضی به‌عنوان پایه باربند عمل می‌کند. هنگام بستن بار، دوچرخه، تخته موج‌سواری، چوب اسکی، و قایق باید از یک تیر عرضی دیگر نیز استفاده کنید.

برای عملکرد بهتر، به نکات زیر توجه فرمایید:

- بار باید به‌صورت یکنواخت توزیع شود.
- بارهای سنگین‌تر باید در کف و قسمت جلو قرار داده شود.
- به‌منظور افزایش فضای بار می‌توانید پشت‌سری را بخوابانید.

⚠ هشدار!

- ممکن است بار هنگام رانندگی حرکت کند و بر عملکرد خودروی در حال حرکت تأثیر بگذارد.
- در صورت ترمز اضطراری یا تصادف، ممکن است محموله شل به جلو پرتاب شده و به سرنشینان آسیب برساند.
- بار باید در محفظه بار قرار داده شود. بارهای سنگین باید توسط طناب مخصوص بسته شود.
- بارگیری بارهای سنگین بر مرکز ثقل خودرو تأثیر می‌گذارد، به‌طوری که ممکن است عملکرد خودرو تحت تأثیر قرار گیرد.
- همیشه به دستورات توجه داشته باشید.

روکش بار



◀ شکل 58
دو حالت روکش بار

جالیوانی

جالیوانی جلو

جالیوانی در جلوی زیرآرنجی قرار دارد.

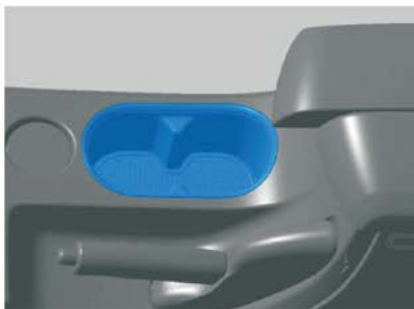

شکل ۶۰
جالیوانی جلو

حداکثر دو بطری را می‌توان در جالیوانی قرارداد (شکل ۶۰).

هشدار!

- هنگام رانندگی از قرار دادن نوشیدنی‌های داغ داخل جالیوانی خودداری کنید، زیرا ممکن است بریزد و باعث جراحت گردد.
- از لیوان‌های شیشه‌ای یا سرامیکی استفاده نکنید، زیرا ممکن است بشکنند و به سرنشینان آسیب برسانند.

احتیاط!

فقط باید از لیوان درب‌دار برای جالیوانی استفاده کنید، در غیر این صورت، آب به اطراف می‌پاشد و باعث آسیب دیدن دستگاه‌های الکترونیکی می‌گردد.

احتیاط!

- در صورتی که باریند سقفی دیگر یا نصب غیرمجاز باریند باعث آسیب دیدن خودرو شود، این خسارت جزو ضمانت محسوب نمی‌شود. بنابراین، مطالعه دستور استفاده از باریند خیلی مهم است.
- اگر میله محافظ برای باریند سقفی وجود نداشته باشد، نمی‌توان باریند سقفی را نصب کرد.

ظرفیت بارگیری

باری که روی سقف قرار می‌گیرد باید بسته شود؛ در غیر این صورت، بر عملکرد رانندگی تأثیر می‌گذارد.

ظرفیت بارگیری روی سقف 50 کیلوگرم است، که شامل مجموع وزن باریند و بار است.

اگر از یک باریند سقفی کوچکتر استفاده شود، ظرفیت بار نیز باید با آن مطابقت داشته باشد.

هشدار!

- بار روی سقف باید بسته شود تا باعث جراحات نگردد.
- نباید بار بیش از ظرفیت روی باریند سقفی قرار داد، در غیر این صورت، باعث بروز تصادف می‌گردد.
- اگر بار سنگین یا بزرگ روی سقف قرار گیرد، عملکرد رانندگی تحت تأثیر قرار می‌گیرد و ممکن است باعث بروز تصادف شود. روشن رانندگی و سرعت حرکت را باید بر اساس آن تنظیم کنید.

زیرسیگاری

زیرسیگاری جلو

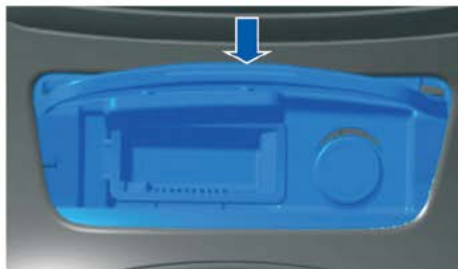

شکل ۶۲ ◀
زیرسیگاری جلو

باز کردن زیرسیگاری

- روکش را باز کنید (شکل 62).

بستن زیرسیگاری

- روکش را به آرامی فشار دهید تا به طور خودکار بسته شود.

هشدار! ⚠

از داخل کردن کاغذ به درون زیرسیگاری خودداری کنید، زیرا ممکن است آتش بگیرد.

جالیوانی عقب

جالیوانی عقب روی زیرآرنجی وسط قرار دارد.



شکل ۶۱ ◀
جالیوانی عقب

زیرآرنجی ردیف دوم را باز کنید (شکل 61).

هشدار! ⚠

- از قرار دادن نوشیدنی‌های داغ داخل جالیوانی خودداری کنید، زیرا ممکن است بریزد و باعث جراحت گردد.
- از لیوان‌های شیشه‌ای یا سرامیکی استفاده نکنید، زیرا ممکن است بشکنند و به سرنشینان آسیب برسانند.

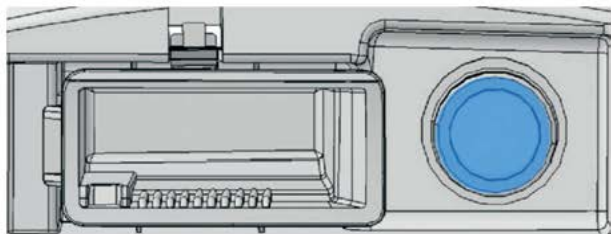

شکل ۶۴ زیرسیگاری و فندک

- دکمه فندک را فشار دهید (شکل ۶۴).
- وقتی فندک داغ شود (حدود ۱۰ ثانیه)، دکمه خودبه خود بالا می‌پرد.
- سپس فندک را بیرون آورده و سیگار را روشن کنید.

سوکت برق

سوکت برق ۱۲ ولت مستقیم (۱۲V+) ارائه می‌دهد.

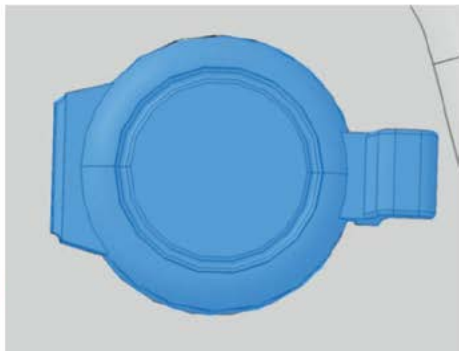

شکل ۶۵
سوکت برق

زیرسیگاری عقب



شکل ۶۳
زیرسیگاری عقب

باز کردن زیرسیگاری

- لبه روکش را به آرامی فشار دهید (شکل ۶۳).

هشدار!

از داخل کردن کاغذ، به درون زیرسیگاری خودداری کنید، زیرا ممکن است آتش بگیرد.

فندک و سوکت برق

فندک

فندک برای روشن کردن سیگار است.

آویز لباس



◀ شکل ۶۷
آویز لباس

⚠ هشدار!

- آویزان کردن لباس نباید مانع دید عقب راننده شود.
- فقط لباس‌های سبک را آویزان کنید و از آویزان کردن اجسام سنگین یا تیز خودداری کنید.

محفظه نگهدارنده اشیاء

محفظه نگهدارنده اشیاء روی قاب تزیینی درب قرار دارد.



◀ شکل ۶۸
محفظه نگهدارنده
اشیاء روی درب

یک سوکت برق در جعبه ابزار عقب سمت چپ برای سرنشینان ردیف سوم قرار دارد (شکل ۶۵).

داشبورد



◀ شکل ۶۶
بازکردن داشبورد

باز کردن داشبورد

- دکمه را فشار دهید تا داشبورد باز شود (شکل ۶۶).

بستن داشبورد

- روکش را به سمت بالا برانید و ببندید.

لطفاً به نکات زیر توجه فرمایید:

- وقتی تهویه مطبوع روشن باشد، دمای داخل خودرو خنک‌تر می‌شود. بدین ترتیب رطوبت روی شیشه پنجره‌ها از بین می‌رود. اگر دمای بیرون کمتر از صفر درجه سلسیوس باشد، حتی اگر سیستم تهویه مطبوع روشن باشد، رطوبت از بین نمی‌رود.
- وقتی دما و رطوبت بیرون زیاد باشد، قطرات آب ناشی از بخار روی کف ظاهر می‌شود که امری عادی است.
- برای روشن کردن تهویه مطبوع، دکمه را فشار دهید یا کلید بچرخانید. چراغ روی دکمه روشن خواهد شد.

روشن و خاموش کردن تهویه مطبوع		صفحه 51 ←
دما	Knob ①	صفحه 52 ←
سرعت باد	Knob ②	صفحه 52 ←
جهت باد	MODE	صفحه 53 ←
گردش هوای داخل		صفحه 54 ←
گردش هوای بیرون		صفحه 54 ←
تهویه مطبوع	A/C	صفحه 55 ←
گرمکن		صفحه 55 ←

فیلتر تهویه مطبوع

فیلتر تهویه مطبوع باعث جلوگیری از ورود گرد و غبار بیرون به داخل اتاق خودرو می‌گردد. این فیلتر هم در حالت درونی و هم در حالت بیرونی عمل می‌کند.

گرمایش و سرمایش

سیستم تهویه مطبوع

گرمایش و تهویه

(فقط در خودروهای مجهز به تهویه مطبوع)



شکل ۶۹ پنل فرمان تهویه مطبوع

سیستم تهویه مطبوع شامل گرمایش، تصفیه هوا، و تهویه است.

این سیستم می‌تواند تهویه هوا را مطابق با نیاز سرنشینان، دمای درجه هوا، سرعت دمنده، و مسیر هوا تنظیم کند.

- کارایی سیستم تهویه مطبوع وقتی افزایش می‌یابد که سانروف و پنجره‌ها بسته باشند. اما وقتی خودرو مدت زیادی زیر آفتاب باشد، دمای داخل خودرو بالا می‌رود. اگر پنجره باز باشد، زمان خنک شدن خودرو افزایش می‌یابد.
(برای خودروهای مجهز به تهویه مطبوع)

کلید کنترل تهویه مطبوع



شکل ۷۰
کلید تهویه مطبوع

- با فشردن دکمه ON سیستم تهویه مطبوع روشن شده و چراغ AC روشن می‌شود (شکل 70).
- با فشردن مجدد دکمه Off سیستم تهویه مطبوع خاموش شده و چراغ AC خاموش می‌شود.

- فیلتر تهویه مطبوع باید طبق راهنمای نگهداری تعویض شود تا عملکرد خوبی داشته باشد.
- اگر عملکرد فیلتر تهویه مطبوع به خاطر آلودگی بیش از حد کاهش یافته است، باید آن را تعویض کنید، حتی اگر زمان نگهداری فرانسیده باشد.

هشدار!

- تمیز نگه داشتن شیشه پنجره بدون یخ و رطوبت برای رانندگی ضروری است، زیرا کاهش دید باعث بروز تصادف می‌گردد.
- از تهویه مطبوع و گرمکن در صورت نیاز استفاده کنید.

احتیاط!

- اگر تهویه مطبوع از کار افتاده است، باید آن را خاموش کنید تا بیشتر آسیب نبیند و باید به تعمیرگاه مجاز مراجعه فرمایید.
- برای تعمیر سیستم تهویه مطبوع، دانش و ابزار تخصصی لازم است. بنابراین، اگر این سیستم خراب شده باشد، باید به تعمیرگاه مجاز مراجعه کنید.

توجه

- تهویه مطبوع باید باعث تمیز شدن هوا شده و هیچگونه یخ یا رطوبت روی شیشه‌ها نباشد.
- هوای خروجی از دریچه هوا به داخل اتاق خودرو از طریق دریچه خروجی روی قاب عقب خارج می‌شود. بنابراین این دریچه نباید با لباس مسدود شده باشد.

می‌رود. دما روی LCD نشان داده می‌شود. دمای هوای تهویه مطبوع نیز طبق آن تغییر می‌کند.

توجه داشته باشید که چون دمای محیط دائماً تغییر می‌کند، ممکن است LCD دمای داخل اتاق را درست نشان ندهد.

کلید سرعت باد

کلید سرعت باد برای تنظیم میزان باد خروجی از دریچه هوا است.



شکل ۷۳
کلید سرعت باد

وقتی تهویه مطبوع روشن باشد، کلید  (شکل 73) برای تنظیم میزان باد خروجی از دریچه هوا به کار می‌رود. اگر این کلید را در جهت عقربه‌های ساعت بچرخانید، دما بالا می‌رود. دما روی LCD نشان داده می‌شود.

وقتی سرعت خودرو کم باشد، دهنده با سرعت کمتر کار می‌کند.

برای اجتناب از ورود هوای آلوده به داخل خودرو، دکمه  را فشار دهید.

هشدار!

● اگر کلید سرعت باد مدت زیادی خاموش باشد، ممکن است شیشه عرق بزند و باعث تصادف گردد.

LCD روی کنترل تهویه مطبوع

LCD وضعیت را نشان می‌دهد.



شکل ۷۱
LCD کنترل تهویه مطبوع

با فشردن دکمه , LCD روشن می‌شود.

با فشردن مجدد دکمه , تهویه مطبوع متوقف شده و LCD خاموش می‌شود.

وقتی LCD روشن باشد، وضعیت کاری تهویه مطبوع، شامل دما، سرعت هوا، حالت چرخش، جهت باد، و تهویه مطبوع را نشان می‌دهد (شکل 71).

کلید دما "TEMP"

کلید دما برای تنظیم دمای داخل اتاق است.



شکل ۷۲
کلید TEMP

وقتی تهویه مطبوع روشن باشد، کلید TEMP (شکل 72) را بچرخانید تا دما تنظیم شود.

اگر این کلید را در جهت عقربه‌های ساعت بچرخانید، دما بالا



شکل ۷۶ ◀
وزش باد به سمت صورت و پا

پس از فشردن دکمه MODE، اگر علامت "◀" و "▶" (شکل 76) روشن شود، باد به سمت صورت و پاها می‌وزد و دریچه‌های ② و ③ باز می‌شوند.



شکل ۷۷ ◀
وزش باد به سمت پا

پس از فشردن دکمه MODE، اگر علامت "▶" (شکل 77) روشن شود، باد به سمت پاها می‌وزد و دریچه‌های ③ باز می‌شود.



شکل ۷۸ ◀
وزش باد به سمت پا و شیشه (گرمکن)

پس از فشردن دکمه MODE، اگر علامت "▶" و "◀" روشن شود، باد به سمت پاها و شیشه (گرمکن) می‌وزد و دریچه‌های هوای ① و ③ باز می‌شوند.

دکمه گردش هوای داخل "MODE"

دکمه MODE گردش هوای داخل، حالت گردش هوای داخل اتاق را کنترل می‌کند.



شکل ۷۴ ◀
دکمه MODE

با فشردن دکمه "MODE" (شکل 74) جهت گردش هوا عوض می‌شود. با فشردن مکرر این دکمه، جهت گردش هوا تغییر می‌کند.



شکل ۷۵ ◀
وزش باد به سمت صورت



پس از فشردن دکمه MODE، اگر علامت "▶" (شکل 75) روشن شود، باد به سمت صورت می‌وزد و دریچه‌های هوای ② باز می‌شود.

دکمه گردش هوای بیرون "  "

دکمه گردش هوای بیرون، باعث ورود هوای بیرون می‌شود.



◀ شکل ۸۰
دکمه هوای بیرون

با فشردن دکمه "  " چراغ نشانگر زردرنگ (شکل ۸۰) روشن می‌شود و حالت گردش هوای داخل "  " خاموش است. تهویه مطبوع در حالت گردش هوای بیرون کار می‌کند.



در این حالت، سیستم تهویه مطبوع هوای بیرون را به داخل اتاق می‌کشد.

دکمه گردش هوای داخل "  "

دکمه گردش هوای داخل، حالت گردش هوای داخل اتاق را کنترل می‌کند.



◀ شکل ۷۹
دکمه گردش هوای داخل

با فشردن دکمه "  " چراغ نشانگر زردرنگ (شکل ۷۹) روشن می‌شود و حالت گردش هوای بیرون "  " خاموش می‌شود. تهویه مطبوع در حالت گردش هوای داخل کار می‌کند.

در این حالت، سیستم تهویه مطبوع، هوای داخل اتاق را به گردش درمی‌آورد.

در این حالت، از ورود هوای آلوده به داخل اتاق جلوگیری می‌شود، مثل وقتی که از داخل تونل و ترافیک عبور می‌کنید.

دکمه گرمکن

دکمه گرمکن باعث گرم شدن شیشه جلو و شیشه عقب شده و یخ یا رطوبت را در مدت کوتاهی برطرف می‌کند.



شکل ۸۲
دکمه گرمکن

با فشردن دکمه "☼" چراغ نشانگر زردرنگ (شکل 82) روشن می‌شود. LCD علامت "☼" را نشان می‌دهد، و سیستم تهویه مطبوع در حالت گرمکن کار می‌کند. در حالت گرمکن، خودبه‌خود حالت گردش هوای بیرون فعال می‌شود. سپس هوا از دریچه هوای ① به سمت شیشه جلو جریان می‌یابد. با فشردن مجدد این دکمه، حالت گرمکن خاموش می‌شود. حالت گردش هوای داخل و جهت باد به حالت قبلی خود برمی‌گردد.

دکمه تهویه مطبوع "A/C"

دکمه تهویه مطبوع کار تهویه مطبوع را کنترل می‌کند.



شکل ۸۱
دکمه تهویه مطبوع

با فشردن دکمه "A/C" چراغ نشانگر زردرنگ (شکل 81) روشن می‌شود و سیستم تهویه مطبوع شروع به کار می‌کند. با فشردن مجدد این دکمه، سیستم تهویه مطبوع خاموش می‌شود. وقتی تهویه مطبوع روشن باشد، هوا با دمای کمتر می‌وزد، که به وضعیت کلید دما بستگی دارد. توجه داشته باشید که وقتی کلید سرعت باد "☼" خاموش باشد، سیستم تهویه مطبوع کار نمی‌کند.

دریچه هوا

تهویه مطبوع با وزش باد از طریق دریچه هوا، دما را تنظیم می‌کند.



شکل ۸۳ جهت‌های وزش باد

با استفاده از دکمه جهت باد "MODE" (شکل ۷۴) می‌توانید انتخاب کنید هوا از کدام دریچه خارج شود.

- ① هوا به سمت شیشه جلو و شیشه‌های درب جلو می‌وزد.
- ② هوا به سمت صورت سرنشینان می‌وزد.
- ③ هوا به سمت پای سرنشینان می‌وزد.

دریچه هوای ②



شکل ۸۴

تنظیم دریچه هوای ②

با تنظیم دکمه کنار دریچه هوای ② (شکل ۸۴)، دریچه هوا باز یا بسته می‌شود و میزان هوای خروجی نیز تنظیم می‌گردد.
با چرخاندن دکمه دریچه هوای ②، جهت وزش باد دریچه تنظیم می‌شود.

توجه 

وقتی تهویه مطبوع روشن باشد، هوا از دریچه هوای ② خارج می‌شود. بنابراین، نمی‌توان تمام دریچه‌ها را در یک زمان بست.

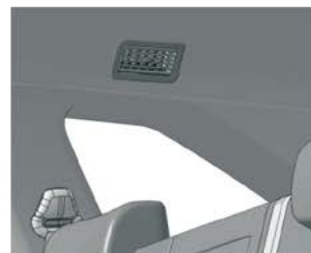

شکل ۸۵

دریچه هوای عقب



◀ شکل ۸۸
کنترل تهویه مطبوع صندلی عقب

← صفحه 57	سرعت باد	دکمه
← صفحه 58	دکمه تهویه مطبوع	کلید A/C

کلید سرعت باد عقب

کلید سرعت باد عقب برای کنترل میزان باد است.



◀ شکل ۸۹
کلید سرعت باد عقب

با چرخاندن دکمه (شکل ۸۹) در جهت عقربه‌های ساعت، سرعت باد تهویه مطبوع تغییر می‌کند، و برعکس.



◀ شکل ۸۶
دریچه هوای عقب راست

دریچه هوای عقب راست، بالای شیشه جانبی عقب قرار دارد (شکل‌های ۸۵ و ۸۶).



◀ شکل ۸۷
دریچه هوای صندلی عقب

با چرخاندن این دکمه، جهت وزش باد این دریچه تنظیم می‌شود (شکل ۸۷).

عملکرد تهویه مطبوع صندلی عقب

کنترل تهویه مطبوع صندلی عقب، حالت تهویه صندلی عقب را کنترل می‌کند.

کلید گرمکن

کلید گرمکن برای هدایت هوای گرم به سمت شیشه درب عقب است.



شکل ۹۱ کلید گرمکن

با گرم شدن شیشه، رطوبت از بین می‌رود و میدان دید بهتری فراهم می‌گردد.

عملکرد کلید گرمکن

- کلید گرمکن خودبه‌خود خاموش می‌شود. با یکبار فشار دادن روشن می‌شود. اگر دوباره آن را فشار دهید، خاموش می‌شود (شکل 91). وقتی یکبار آن را فشار دهید، سیم گرمکن روشن می‌شود و پس از 8-10 دقیقه خاموش می‌شود.

دکمه تهویه مطبوع عقب

دکمه تهویه مطبوع عقب برای کنترل عملکرد سیستم تهویه مطبوع عقب است.



شکل ۹۰

دکمه تهویه مطبوع عقب

با فشردن دکمه A/C (شکل 90)، نشانگر زردرنگ روشن می‌شود و سیستم تهویه مطبوع شروع به کار می‌کند.

با فشردن مجدد این دکمه، تهویه مطبوع خاموش شده و نشانگر نیز خاموش می‌شود.

وقتی تهویه مطبوع عقب کار می‌کند، هوای خنک‌تری از دریچه خارج می‌شود.

توجه داشته باشید که وقتی کلید "خاموش" باشد، تهویه مطبوع عقب کار نمی‌کند حتی اگر دکمه آن را فشار دهید.

در حالی که تهویه جلو کار نمی‌کند، تهویه عقب نیز کار نخواهد کرد.

رانندگی

سیستم فرمان

تنظیم ارتفاع فرمان

برای تنظیم ارتفاع غریبک فرمان



شکل ۹۲

جابه‌جایی میل فرمان

- دستگیره تنظیم زیر میل فرمان را بکشید و فرمان را به سمت جلو برانید (شکل ۹۲).
- ارتفاع فرمان را مطابق عادت خود تنظیم کنید.
- دستگیره تنظیم را بکشید و آن را قفل کنید.

هشدار!



- فقط هنگامی که خودرو در حالت توقف است باید فرمان را تنظیم کنید.
- برای حفظ امنیت، حتماً باید دستگیره تنظیم را قفل کنید؛ در غیر این صورت، ممکن است موقعیت فرمان هنگام رانندگی ناگهان تغییر کند.

START؛ چراغ نشانگر دکمه استارت به رنگ نارنجی است و موتور روشن می‌شود.



توجه

- وقتی ریموت کنترل در داخل خودرو باشد، اگر دکمه استارت را فشار داده و رها کنید، خودرو روشن می‌شود. ترتیب حالت‌های دکمه استارت عبارت است از: OFF-ACC-ON-OFF
- در هرکدام از حالت‌های روشن، با فشردن همزمان پدال کلاچ و دکمه استارت، موتور روشن می‌شود.

(برای خودروهای مجهز به این سیستم)

سیستم استارت ۲

دکمه استارت

دکمه استارت برای کنترل منبع برق اصلی خودرو است که می‌تواند موتور را روشن و خاموش کرده و فرمان را قفل کند.



شکل ۹۴ ◀

دکمه استارت

عملکرد دکمه استارت:

- OFF : چراغ نشانگر دکمه استارت خاموش است. اگر خودرو را با ریموت کنترل یا کلید دستگیره درب قفل کرده باشید، زیانه قفل باعث قفل شدن فرمان می‌شود.
- ACC : چراغ نشانگر دکمه استارت روشن و قرمز رنگ است و می‌توان از تجهیزات کم‌مصرف مثل چراغ‌های کوچک، رادیو و غیره استفاده کرد.
- ON : چراغ نشانگر دکمه استارت سبز رنگ است و می‌توان از تجهیزات پرمصرف مثل چراغ جلو استفاده کرد.

(مخصوص خودروهای مجهز به دکمه استارت)

روشن کردن موتور

سوئیچ در داخل جاسوییچی قرار ندارد و ریموت کنترل در داخل خودرو است. با فشردن دکمه استارت، موتور طی چند ثانیه روشن می‌شود.

روش استارت اضطراری وقتی باتری ریموت کنترل ضعیف باشد؛ ریموت کنترل را تا حد امکان در نزدیکی دکمه استارت قرار دهید. دکمه استارت را فشرده و رها کنید تا موتور روشن شود. در این زمان، استارت موتور قدری تأخیر دارد که امری عادی است. اگر موتور روشن نشد، دوباره تلاش کنید.

خاموش کردن موتور

با فشردن دکمه استارت، موتور خاموش می‌شود و کل خودرو به حالت خاموش می‌رود و قفل مرکزی باز می‌شود (اگر قفل مرکزی از قبل باز باشد، دیگر عمل نمی‌کند). چراغ سقف روشن می‌شود (اگر طی 30 ثانیه هیچ عملی انجام نشود، خودبه‌خود خاموش می‌شود).

⚠ هشدار!

- وقتی خودرو در حال حرکت است، موتور را خاموش نکنید.
- اگر موتور خاموش شود، سیستم فرمان برقی کار نمی‌کند. بنابراین، نیروی بیشتری برای چرخاندن فرمان لازم است، که ممکن است باعث تصادف ناشی از عدم چرخش فرمان شود.
- قبل از توقف کامل خودرو و کشیدن ترمز دستی، موتور را خاموش نکنید.

گروز کنترل

دکمه گروز کنترل

دکمه گروز کنترل برای کنترل سرعت خودرو است و می‌تواند عملکرد گروز را فعال و غیرفعال کند.

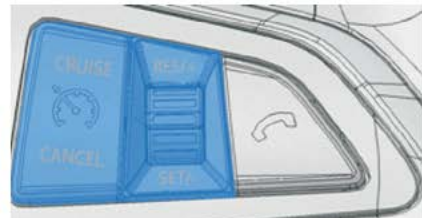

◀ شکل ۹۷

دکمه گروز کنترل

عملکرد دکمه گروز کنترل

- Cruise: فعال شدن گروز کنترل

- Cancel: غیرفعال شدن گروز کنترل

- RES+: افزایش سرعت گروز و بازیافت

- SET-: کاهش سرعت گروز و ذخیره‌سازی

دستورات مربوط به حالت گروز سرعت ثابت

فعال کردن حالت گروز سرعت ثابت

وقتی خودرو به سمت جلو حرکت می‌کند، دکمه گروز را فشرده و فوراً رها کنید. حالت گروز سرعت ثابت فعال می‌شود. اگر سرعت خودرو بیش از 40 km/h باشد و دنده 1 فعال نباشد، با فشردن دکمه SET- و رها کردن آن، خودرو با سرعت ثابت فعلی حرکت می‌کند و چراغ سبزینگ گروز روی صفحه کیلومتر روشن می‌شود و سرعت فعلی به‌عنوان سرعت گروز ذخیره می‌گردد.

یا، اگر سرعت خودرو بیش از 40 km/h باشد و دنده 1 فعال نباشد، با فشردن دکمه گروز به مدت 2 ثانیه و رها کردن آن، خودرو با سرعت ثابت فعلی حرکت می‌کند و چراغ سبزینگ گروز روی صفحه کیلومتر روشن می‌شود و سرعت فعلی به‌عنوان سرعت گروز ذخیره می‌گردد.

وقتی خودرو با سرعت گروز حرکت می‌کند، با فشردن پدال گاز می‌توانید سرعت را افزایش دهید. پس از رها کردن پدال گاز، سرعت خودرو به سرعت قبلی افت می‌کند. با وجود این، اگر سرعت فعلی خودرو 10 km/h از سرعت ذخیره شده بیشتر شود، عملکرد گروز کنترل پس از حداکثر 5 دقیقه غیرفعال می‌شود. در این صورت، با فشردن دکمه RES+ می‌توانید به سرعت قبلی برگردید یا با فشردن دکمه SET- می‌توانید سرعت جدید را ذخیره کنید.

ذخیره می‌شود و خودرو با سرعت ثابت جدید حرکت می‌کند.

تنظیم سرعت ثابت کروز

وقتی سرعت ثابت کروز آماده باشد و خودرو در حالت یکنواخت کروز حرکت می‌کند، برای افزایش سرعت، پدال گاز را فشار دهید و برای کاهش سرعت، پدال ترمز را فشار دهید. سپس دکمه SET- را فشار دهید. خودرو با سرعت کروز جدید حرکت می‌کند و این سرعت جدید در حافظه ذخیره می‌گردد.

هشدار!
<ul style="list-style-type: none"> ● استفاده نادرست از کروز کنترل باعث بروز تصادف می‌گردد. ● از سرعت ثابت کروز فقط وقتی می‌توان استفاده کرد که شرایط آب و هوایی مساعد باشد و در بزرگراه رانندگی می‌کنید. ● در حالت کروز، راننده نباید وظیفه رانندگی را رها کند.

قفل دیفرانسیل مکانیکی

شناسایی قفل دیفرانسیل

قفل دیفرانسیل در داخل محور عقب قرار دارد. خودروهای مجهز به قفل دیفرانسیل دارای پلاک قفل دیفرانسیل روی شیشه عقب هستند.



◀ شکل ۹۸
شناسایی قفل
دیفرانسیل

غیرفعال شدن موقت کروز کنترل

وقتی خودرو با سرعت کروز حرکت می‌کند و چراغ سبز رنگ کروز کنترل روشن است، با فشردن دکمه Cancel یا با فشردن پدال ترمز یا پدال کلاچ، خودرو از حالت کروز کنترل خارج می‌شود و چراغ نشانگر آن در صفحه کیلومتر نیز خاموش می‌شود. اما سرعت ذخیره شده کروز کنترل پاک نمی‌شود.

بازیافت سرعت ثابت کروز

وقتی پدال ترمز یا پدال کلاچ رها شود و سرعت خودرو بیش از 10 km/h باشد، با فشردن دکمه RES+ سرعت ذخیره شده بازیافت می‌شود و خودرو با سرعت ثابت حرکت می‌کند و چراغ سبز رنگ کروز روی صفحه کیلومتر روشن می‌شود.

خروج کامل سرعت ثابت کروز

وقتی خودرو با سرعت کروز حرکت می‌کند و چراغ سبز رنگ کروز کنترل روشن است، دکمه کروز را فشرده و فوراً رها کنید. خودرو از حالت سرعت ثابت کروز خارج شده و نشانگر آن در صفحه کیلومتر خاموش می‌شود و سرعت ذخیره شده پاک می‌شود.

افزایش سرعت ثابت کروز

با فشردن یکبار دکمه RES+، سرعت خودرو به میزان 1 km/h افزایش می‌یابد. اگر دکمه RES+ را فشرده و نگه دارید، سرعت خودرو دائماً افزایش می‌یابد. وقتی به سرعت لازم رسیدید، دکمه را رها کنید. سرعت جدید در حافظه ذخیره می‌شود و خودرو با سرعت ثابت جدید حرکت می‌کند.

کاهش سرعت ثابت کروز

با فشردن یکبار دکمه SET-، سرعت خودرو به میزان 1 km/h کاهش می‌یابد. اگر دکمه SET- را فشرده و نگه دارید، سرعت خودرو دائماً کاهش می‌یابد. وقتی به سرعت لازم رسیدید، دکمه را رها کنید. سرعت جدید در حافظه

توجه

- روغن دیفرانسیل برای اولین بار بعد از 50/000 کیلومتر یا 36 ماه باید تعویض شود. از آن به بعد، روغن دیفرانسیل باید هر 100/000 کیلومتر یا 36 ماه تعویض گردد.
- استفاده دائمی از قفل دیفرانسیل تحت بار سنگین باعث افزایش دمای محور عقب شده و باعث خرابی قطعات می‌گردد. توصیه می‌شود برای خنک شدن محور عقب، 5-3 کیلومتر با سرعت کم رانندگی کرده یا 10-5 دقیقه توقف کنید.
- هنگام استفاده از این امکان، هنگام انتقال گشتاور تحت بار سنگین، صدای ساییش فلز تیز شنیده می‌شود، که امری عادی است.
- در خودروهای مجهز به قفل دیفرانسیل، باید به کارکنان مرکز نگهداری خودرو یادآوری کنید که از قفل کردن و حرکت کردن با خودرو طی دوره نگهداری، خودداری کنند.

ترمز پارک

عملکرد

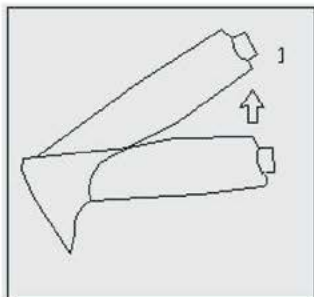

شکل ۱۰۰ ◀ فعال کردن ترمز پارک

(برای خودروهای مجهز به قفل دیفرانسیل)

فعال شدن قفل دیفرانسیل

قفل دیفرانسیل در کارخانه، در حالت قفل نشده تنظیم می‌شود. وقتی خودرو به واسطه کاهش اصطکاک روی یخ، برف، آب یا گل بلغزد و اختلاف سرعت بین چرخ‌های دو طرف به 120 rpm برسد، قفل دیفرانسیل فعال می‌شود و نیمی از محور دو طرف را قفل می‌کند و 100% نیروی محرکه را به چرخ‌هایی می‌دهد که دچار لغزش نشده‌اند. اثر جزئی انحراف فرمان روی گشتاور قفل، امری عادی است. وقتی سرعت خودرو بیش از 30 km/h باشد، قفل دیفرانسیل عمل نمی‌کند تا باعث قفل شدن اشتباه در سرعت‌های بالا نگردد.

غیرفعال شدن قفل دیفرانسیل

پس از قفل شدن، وقتی پدالی اصطکاک خود را مجدداً به دست آورد، یا سرعت خودرو به 30 km/h برسد، قفل دیفرانسیل خودبه‌خود غیرفعال می‌شود. اگر چرخ راست عقب قفل شود، برای باز شدن آن اندکی به راست بچرخید (شکل 99).

اگر برعکس حالت فوق عمل کنید، قفل دیفرانسیل به درستی باز نمی‌شود. شنیده شدن صدای جزئی هنگام باز شدن قفل محور عقب، امری عادی است.

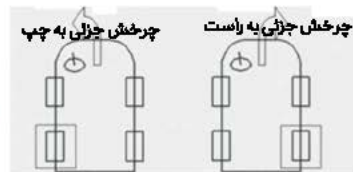

شکل ۹۹ ◀ نمودار باز شدن قفل

قفل چرخ عقب چپ قفل چرخ عقب راست

پارک کردن

برای جلوگیری از حرکت ناخواسته خودرو بعد از پارک کردن، مراحل زیر را انجام دهید:

پارک کردن

- با پدال ترمز، خودرو را متوقف کنید.
- ترمز پارک را بکشید.
- دنده را در حالت خلاص قرار دهید.

- موتور را خاموش کنید. 

پارک کردن خودرو در جاده شیب دار

- ترمز پارک را تا آخر بکشید و دنده را در حالت دنده 1 (در سریالایی) یا دنده عقب (در سراسیمبی) قرار دهید. وقتی خودرو را در جاده شیب دار پارک می‌کنید، بهتر است موقعیت چرخ‌ها در حالت مستقیم باشد.

هشدار 1

- هیچکس به خصوص کودکان نباید در یک خودروی قفل شده حضور داشته باشد. دسترسی به یک خودروی قفل شده در شرایط اضطراری بسیار مشکل‌تر است.
- کودکان را درون خودرو تنها نگذارید، زیرا ممکن است کودک ترمز پارک را غیرفعال کرده یا دنده را جابه‌جا کند، که باعث حرکت خودرو شده و منجر به تصادف خواهد شد.

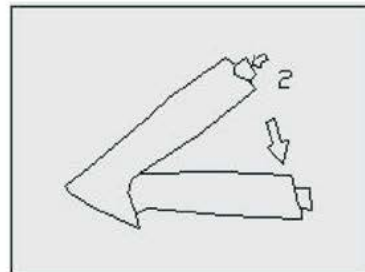

◀ شکل 1-1
غیرفعال کردن ترمز پارک

فعال کردن ترمز پارک

- ترمز پارک را بکشید. هنگام کشیدن ترمز پارک، دکمه را فشار ندهید (شکل 100).

غیرفعال کردن ترمز پارک

- در حالی که دسته ترمز پارک را به سمت پایین می‌رانید، دکمه را فشار دهید (شکل 101).

هشدار 1

قبل از شروع به رانندگی، باید ترمز پارک را غیرفعال کنید تا چراغ ترمز پارک خاموش شود. اگر ترمز پارک تا آخر آزاد نشود، باعث داغ شدن ترمز شده و روی سیستم ترمز اثر منفی می‌گذارد، و ممکن است باعث تصادف گردد.

گیربکس

نحوه تعویض دنده در گیربکس اتوماتیک
(مخصوص خودروهای مجهز به گیربکس اتوماتیک)

دستورات حالت حرکت



◀ شکل ۱۰۴ موقعیت دنده‌ها در گیربکس اتوماتیک

- S: حالت اسپرت؛ وقتی دسته دنده از دنده D به دنده S می‌رود، پیش‌فرض سیستم به دنده S تغییر می‌کند. وقتی دسته دنده به “+” یا “-” می‌رود، پیش‌فرض سیستم به دنده M تغییر می‌کند (حالت دستی جلو). برای برگشتن به دنده S، باید دسته دنده را به دنده D برده و سپس به دنده S ببرید. اگر می‌خواهید به دنده D برگردید، باید دسته دنده را به دنده D ببرید.

- قفل تعویض دنده: کلید باز کردن قفل الکترومغناطیسی دنده P. وقتی در این حالت باشد، با پیچ‌گوشی می‌توان به آرامی این قسمت را باز کرد و کلید سفید رنگ روی عملگر تعویض دنده را چرخاند که وقتی خودرو روشن نباشد یا وقتی شیر برقی دنده در حالت P باشد، می‌توان آن را به حالت N تغییر داد.



شکل ۱۰۵

دکمه تعویض

دستی- اتوماتیک

در فرایند تعویض دنده، در بعضی از دنده‌ها باید دکمه تعویض را فشار داده و نگه دارید تا دنده تعویض شود. دنده‌هایی که نیاز به فشردن و نگه داشتن دکمه تعویض دارند عبارت‌اند از: دنده P و دنده R برای سایر دنده‌ها نیازی به فشردن و نگه داشتن دکمه تعویض وجود ندارد.

سازوکار تعویض دنده در گیربکس اتوماتیک شامل تعویض دنده و نمایش شماره دنده می‌شود. شماره دنده روی دسته دنده نشان داده می‌شود (شکل 104).

معنی علامت نشان داده شده روی دسته دنده به شرح زیر است:

- P: دنده پارک؛ وقتی راننده خودرو را متوقف می‌کند، دنده باید به حالت P برود تا خودرو حرکت نکند و ایمن بماند. برای خروج از حالت P، باید سوئیچ را روشن کنید، ددال ترمز را فشار دهید، و دکمه دسته دنده را فشرده و نگه دارید (شکل 105).

- R: دنده عقب؛ برای جلوگیری از به خطر افتادن خودرو بر اثر استفاده نادرست از دنده عقب، وقتی دسته دنده وارد موقعیت R می‌شود، باید دکمه دسته دنده را فشار داده و نگه دارید.

- N: دنده خلاص

- D: حرکت به جلو

- +: افزایش دنده به صورت دستی؛ پس از قرار دادن دسته دنده در این موقعیت، دنده یک عدد بالاتر می‌رود (مشروط بر این که سرعت خودرو به وضعیت تعویض دنده رسیده باشد؛ در غیر این صورت، دنده افزایش نمی‌یابد). سپس دسته دنده به صورت خودکار بازنشانی می‌شود (به موقعیت S برمی‌گردد)، که شامل تعویض دنده‌های 1 تا 6 می‌شود.

- -: کاهش دنده به صورت دستی؛ پس از قرار دادن دسته دنده در این موقعیت، دنده یک عدد پایین‌تر می‌رود (مشروط بر این که سرعت خودرو به وضعیت تعویض دنده رسیده باشد؛ در غیر این صورت، دنده کاهش نمی‌یابد). سپس دسته دنده به صورت خودکار بازنشانی می‌شود (به موقعیت S برمی‌گردد)، که شامل تعویض دنده‌های 1 تا 6 می‌شود.

غیرفعال شدن

وقتی دنده در موقعیت دنده عقب نباشد، سیستم کمکی پارک غیرفعال می‌شود.

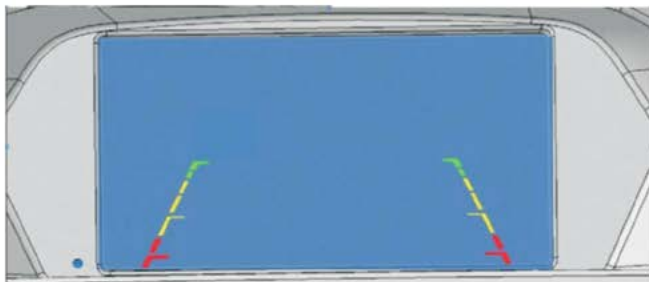

شکل ۱۰۲: نمایشگر دوربین دنده عقب

نمایشگر دوربین دنده عقب خط‌هایی به ۳ رنگ مختلف نشان می‌دهد تا یادآور فاصله بین خودرو و مانع باشد (شکل ۱۰۷).

- خط سبزرنگ: بدین معنی است که فاصله زیادی بین خودرو و مانع وجود دارد و رانندگی با دنده عقب مشکلی ندارد.

- خط زردرنگ: بدین معنی است که فاصله متوسطی بین خودرو و مانع وجود دارد و باید با احتیاط رانندگی کرد.

- خط قرمز رنگ: بدین معنی است که فاصله اندکی بین خودرو و مانع وجود دارد و ممکن است تصادف رخ دهد.



توجه

دوربین دنده عقب فقط برای کمک است و راننده باید به شرایط محیطی توجه کافی داشته باشد تا مرتکب تصادف نگردد.

سیستم کمکی پارک

سیستم کمکی پارک دنده عقب

دوربین دنده عقب

وقتی دنده عقب می‌روید، نمای پشت خودرو از داخل نمایشگر دوربین دنده عقب دیده می‌شود.



شکل ۱۰۶

محل قرار گرفتن دوربین دنده عقب

دوربین دنده عقب در سمت راست دستگیره درب عقب قرار گرفته است (شکل ۱۰۶).

فعال شدن

- وقتی خودرو به دنده عقب می‌رود، سیستم صوتی و تصویری فعال شده و نمای پشت خودرو را نشان می‌دهد.

- از دوربین دنده عقب باید به‌عنوان یک ابزار کمکی استفاده کرد. تصویر دوربین ممکن است تحت تأثیر نور، آلودگی، یا خرابی لنز قرار گیرد و باعث تصادف شود.
- در شرایطی که تصویر دوربین برفکی باشد (لنز کثیف یا خراب باشد)، از دوربین عقب برای پارک کردن استفاده نکنید، زیرا ممکن است باعث تصادف شود.
- به‌واسطه محدودیت فناوری، تصاویر دوربین، دو بُعدی است که نمی‌تواند احساس واقعی یا فاصله بین خودرو و مانع را دقیق نشان دهد، اگرچه خطوط جهت‌یابی نیز وجود دارند.
- در صورتی که زاویه نصب دوربین تغییر کرده باشد، تا زمانی که توسط تعمیرکار بازرسی و اصلاح نشده باشد، نباید از دوربین دنده عقب استفاده کرد.
- از دوربین دنده عقب فقط هنگامی استفاده کنید که درب پشتی بسته باشد. توجه کنید که اجسامی که روی درب پشتی قرار گرفته‌اند مانع لنز دوربین نشوند.

! احتیاط

- یخ روی لنز دوربین را با آب داغ ذوب نکنید، زیرا باعث شکستن لنز می‌شود.
- لنز را با مواد مورد استفاده برای پولیش، تمیز نکنید.

نکات ایمنی

نکات ایمنی برای دوربین دنده عقب

- توصیه می‌شود پارک کردن را در محلی بدون ترافیک یا در یک پارکینگ در شرایط آب و هوای مساعد تمرین کنید به طوری که با این سیستم و خط تراز آن آشنا شوید.
- نمای نشان داده شده روی نمایشگر ممکن است با شرایط واقعی خودرو متفاوت باشد و به شرایط جاده، رانندگی، محل توقف، و میزان بار بستگی دارد.
- نگهداری دوربین دنده عقب:
- لنز دوربین دنده عقب را با تمیزکننده‌های حاوی الکل تمیز کرده و با یا پارچه خشک کنید.
- برف روی دوربین را با یک پارچه پاک کنید.
- یخ روی دوربین را با اسپری ذوب‌کننده پاک کنید.

! هشدار

- دوربین دنده عقب جایگزین دید واقعی اطراف یا آینه عقب نمی‌باشد. راننده باید تمرکز کرده و به شرایط محیطی توجه داشته باشد.
- به‌واسطه محدودیت فناوری، دوربین نمی‌تواند تمامی اطراف خودرو را نشان دهد. باید به حضور کودکان و حیوانات در اطراف خودرو توجه داشته باشید.
- هنگام نگاه کردن به دوربین دنده عقب، از شرایط ترافیکی اطراف خودرو غافل نشوید.
- خودرو را فقط با تکیه به دوربین دنده عقب پارک نکنید. بعضی اجسام خاص مثل چوب یا کابل ممکن است به‌صورت واضح در نمایشگر مشاهده نشوند.

ایمنی در رانندگی

اصول پایه

اول ایمنی

ما بالاترین اهمیت را برای ایمنی شما قائل هستیم.

مسائل مهمی در ادامه برای حفظ ایمنی شما و سرنشینان ارائه شده است. خواهشمند است آن را با دقت مطالعه کرده و اجرا کنید.



هشدار!

- این کتابچه راهنما حاوی اطلاعات مهمی برای راننده و سرنشینان و اطلاعاتی مربوط به ایمنی راننده و سرنشینان است. تمامی بخش‌های این کتابچه راهنما را مطالعه فرمایید.
- این کتابچه راهنما را درون خودرو نگه دارید، به ویژه وقتی قصد دارید خودرو را بفروشید یا در اختیار دیگران قرار دهید.

تجهیزات ایمنی

تجهیزات ایمنی بخشی از سیستم حفاظت سرنشین است که باعث کاهش خطر و جراحات هنگام تصادف می‌گردد.

به منظور حفظ ایمنی راننده و سرنشینان، تجهیزات ایمنی باعث کاهش خطر جراحات هنگام تصادف می‌گردد. بعضی از تجهیزات ایمنی عبارت‌اند از:

● کمربند ایمنی سه نقطه‌ای

● قفل کمربند صندلی‌های جلو

● تنظیم‌کننده ارتفاع کمربند صندلی‌های جلو

● پشت‌سری تمامی صندلی‌ها

● محافظ سر و ستون مهره‌ها

● کیسه هوای جلو

● محل بستن صندلی کودک کنار صندلی ردیف دوم

● تنظیم ارتفاع پشت‌سری

تجهیزات ایمنی فوق با یکدیگر هماهنگ شده و بالاترین سطح حفاظت را برای شما و سرنشینان هنگام تصادف ایجاد می‌کنند. اما اگر موقعیت صندلی شما و سرنشینان درست نباشد یا از تجهیزات ایمنی به درستی استفاده نکنید یا آنها را به درستی تنظیم نکنید، کاربرد این تجهیزات بی‌فایده است.

بنابراین، اطلاعات زیر را مطالعه کنید تا بتوانید از تجهیزات ایمنی به درستی استفاده کنید؛ چرا این تجهیزات اینقدر مهم هستند، چگونه از ما محافظت می‌کنند، و ما به چه چیزهایی باید توجه داشته باشیم.

نکات و هشدارهای مهم در این کتابچه راهنما باید رعایت شود تا خطرات کاهش یابد.

همیشه به ایمنی توجه داشته باشید.

قبل از روشن کردن خودرو

به منظور اطمینان از ایمنی خودرو و سرنشینان، راننده باید به نکات زیر توجه داشته باشد:

- کنترل عملکرد چراغ‌ها و چراغ‌های راهنما

- قوانین ترافیکی و سرعت مشخص شده را رعایت کنید.
- سرعت را طبق شرایط جاده، شرایط ترافیک، و وضعیت آب و هوا تنظیم کنید.
- در سفرهای طولانی استراحت کافی داشته باشید و هر دو ساعت یکبار استراحت کنید.
- در حالت خستگی اقدام به رانندگی نکنید.

هشدار!

- اگر ایمنی رانندگی تحت تأثیر قرار بگیرد، خطر شدیداً افزایش می‌یابد.
- اجسام را روی داشبورد قرار ندهید، زیرا آن اجسام به داخل خودرو می‌افتند یا مانع دیدن جاده (هنگام سرعت گرفتن یا پیچیدن) می‌شود، که می‌تواند باعث بروز تصادف گردد.

تنظیم موقعیت صندلی

تنظیم موقعیت صندلی راننده

درست بودن موقعیت صندلی راننده برای حفظ ایمنی و راحتی راننده بسیار مهم است.

- کنترل فشار باد تایرها

- کنترل تمیز بودن شیشه‌ها

- بستن بار و اثاثیه درون خودرو

- دور کردن موانع فشردن پدال‌ها

- تنظیم آینه دید عقب، صندلی جلو و پشت‌سری مطابق با وضعیت بدن

- توصیه به سرنشینان برای تنظیم صندلی مطابق با وضعیت بدن آنها

- انتخاب صندلی کودک مناسب و بستن کمربند برای حفاظت از کودک

- نشستن در حالت مناسب و توصیه این نکته به سرنشینان

- بستن کمربند ایمنی و توصیه این به سرنشینان

عوامل منفی برای یک رانندگی ایمن

اساساً رانندگی ایمن به روش رانندگی و وضعیت سرنشینان بستگی دارد.

حفظ ایمنی سرنشینان از مسئولیت‌های راننده است. اگر ایمنی رانندگی رعایت نشود، نه

تنها راننده، بلکه سایر رانندگان حاضر در جاده نیز به خطر می‌افتند. بنابراین:

- هرگونه عامل مزاحم برای مشاهده جاده را کنار بگذارید، مثل گفتگو با سرنشینان یا پاسخگویی به تلفن.

- اگر توانایی رانندگی شما تحت تأثیر عواملی مثل دارو، الکل، مواد مخدر و غیره قرار گرفته است، اقدام به رانندگی نکنید.

- کنترل کنید که دست‌ها به بالاترین نقطه غریبک فرمان برسند.
- پشت‌سری را طوری تنظیم کنید که بالاترین نقطه پشت‌سری با بالای سر در یک راستا باشد (شکل ۱۰۹).
- پشتی صندلی را بالا بیاورید تا جایی که پشت شما کاملاً آن را لمس کند. کمربند ایمنی را ببندید.
- پاهای خود را طوری در کف اتاق قرار دهید که در هر زمان بتوانید فوراً وارد عمل شوید. صندلی راننده را تنظیم کنید.



شکل ۱۰۸
حداقل فاصله بین راننده و غریبک فرمان



شکل ۱۰۹
تنظیم پشت‌سری صندلی راننده

هشدار !
<ul style="list-style-type: none"> ● نشستن در وضعیت نادرست می‌تواند باعث ایجاد مشکلات جدی گردد. ● صندلی راننده را طوری تنظیم کنید که فاصله بین راننده و غریبک فرمان دست‌کم 25 سانتی‌متر باشد (شکل 108). در صورتی که فاصله کمتر از 25 سانتی‌متر باشد، هنگام بروز تصادف، کیسه هوا درست عمل نمی‌کند. ● هردو دست باید روی لبه خارجی غریبک فرمان قرار گیرد (موقعیت ساعت 3 و 9)، که باعث کاهش خطر انفجار کیسه هوا می‌گردد. ● به منظور کاهش خطر ناشی از ترمز اضطراری برای راننده، هنگام رانندگی نباید بیش از اندازه پشتی صندلی را به عقب بخواه‌انید. ● پشت‌سری را در موقعیت خوب تنظیم کنید تا حفاظت کافی داشته باشید.

تنظیم وضعیت نشستن سرنشین جلو

فاصله بین سرنشین جلو و داشبورد باید دست‌کم 25 سانتی‌متر باشد تا در صورت بروز تصادف، حداکثر حفاظت کیسه هوا ایجاد گردد.

بهمانطور حفظ ایمنی، توصیه می‌شود وضعیت راننده طبق مراحل زیر تنظیم شود تا خطر تصادف کاهش یابد:

- موقعیت غریبک فرمان را تنظیم کنید. فاصله بین غریبک فرمان و راننده باید دست‌کم 25 سانتی‌متر باشد (شکل 108).

- موقعیت جلو و پشت راننده را طوری تنظیم کنید که بتواند پدال گاز و پدال ترمز را با اندکی خم کردن زانوها، تا انتها فشار دهد.

تنظیم وضعیت نشستن سرنشینان عقب

سرنشینان عقب باید در وضعیت درست بنشینند و پاها را در فضای جاپایی قرار دهند و کمربند ایمنی را ببندند.

به منظور کاهش خطر جراحت ناشی از ترمز اضطراری، سرنشینان عقب باید شرایط زیر را رعایت کنند؛

- پاها را در فضای جاپایی قرار دهید.

- کمربند ایمنی را ببندید.

- اگر کودکی در خودرو سوار شده است، باید از صندلی کودک استفاده شود.

تنظیم پشت‌سری

تنظیم پشت‌سری سرنشینان از لحاظ ایجاد حفاظت بسیار مهم است که باعث کاهش خطر جراحت در اکثر تصادفات می‌شود.

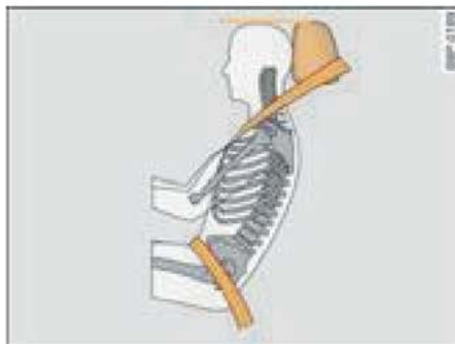

شکل ۱۱

تنظیم پشت‌سری
(نمای جانبی)

توصیه می‌شود وضعیت سرنشین جلو طبق مراحل زیر تنظیم شود تا خطر تصادف کاهش یابد:

- صندلی سرنشین جلو را حتی‌الامکان به سمت عقب برانید.

- پشتی صندلی را در حالت قائم نگه دارید و پشت خود را کاملاً به صندلی تکیه دهید.

- پشت‌سری را طوری تنظیم کنید که بالاترین نقطه پشت‌سری با بالای سر در یک راستا باشد.

- پای‌های خود را در فضای جلوی صندلی قرار دهید.

- کمربند ایمنی را ببندید.

- صندلی سرنشین جلو را تنظیم کنید.

هشدار!

- نشستن در وضعیت نادرست می‌تواند باعث ایجاد مشکلات جدی گردد.
- صندلی سرنشین جلو را طوری تنظیم کنید که فاصله بین سرنشین جلو و داشبورد دست‌کم 25 سانتی‌متر باشد تا هنگام بروز تصادف، حداکثر حفاظت ایجاد شود.
- پاها باید در فضای جاپایی باشند. پاها را روی داشبورد یا لبه پنجره یا روی صندلی نگذارید، زیرا باعث بروز تصادف یا جراحت ناشی از ترمز اضطراری می‌گردد و اگر کیسه هوا منفجر شود، باعث مرگ می‌شود.
- به منظور کاهش خطر جراحت سرنشین جلو در شرایط ترمز اضطراری، خیلی زیاد به پشت صندلی را عقب خم نکنید. فقط کمربند ایمنی را ببندید و در حالت عمودی تکیه دهید تا کیسه هوا و کمربند ایمنی بتوانند حداکثر ایمنی را ایجاد کنند. هرچه بیشتر به سمت عقب تکیه دهید، خطر بیشتری ایجاد می‌شود.
- پشت‌سری را در موقعیت درست تنظیم کنید تا حفاظت مناسب ایجاد شود.

وضعیت نشستن نادرست

نشستن در وضعیت نادرست می‌تواند باعث ایجاد مشکلات جدی گردد.

فقط در صورتی که کمربندی ایمنی درست بسته شده باشد می‌تواند بهترین حفاظت را ایجاد کند. نشستن در وضعیت نادرست شدیداً باعث کاهش حفاظت و افزایش خطر جراحات می‌گردد. حفظ ایمنی سرنشینان (به‌ویژه کودکان) برعهده راننده است.

کنترل کنید که همه سرنشینان در وضعیت درست نشسته باشند.

وضعیت نشستن شامل رعایت موارد زیر است. وقتی خودرو در حال حرکت است:

- داخل خودرو نایستید.
- روی صندلی نایستید.
- روی صندلی زانو نزنید.
- بیش از حد به پشتی صندلی را نخواستارید.
- به داشبورد نزدیک نشوید
- روی صندلی عقب دراز نکشید.
- در جلوی صندلی ننشینید.
- به پهلو به پشتی صندلی تکیه ندهید.
- به پنجره تکیه ندهید.
- پاها را از پنجره بیرون نگذارید.
- پاها را روی داشبورد نگذارید.

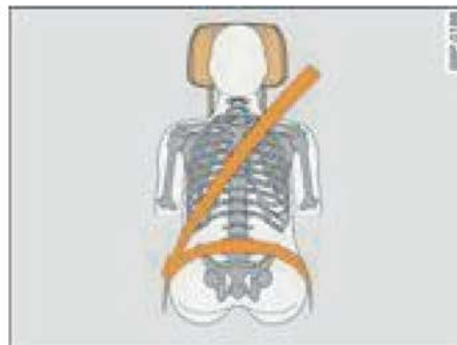

◀ شکل ۱۱۱
تنظیم پشت‌سری
(نمای جلو)

تنظیم درست پشت‌سری باعث ایجاد بهترین حفاظت می‌شود.

- پشت‌سری را طوری تنظیم کنید که بالاترین نقطه پشت‌سری با بالای سر در یک راستا باشد (شکل‌های 110 و 111).

هشدار!

- اگر پشت‌سری بیرون آورده شود یا درست تنظیم نشود، خطر جراحات خودروی در حال حرکت افزایش می‌یابد.
- اگر پشت‌سری تنظیم نشده باشد، باعث افزایش خطر فوت سرنشینان در صورت برخورد یا تصادف می‌گردد.
- اگر پشت‌سری تنظیم نشده باشد، باعث افزایش خطر جراحات در صورت ترمز اضطراری می‌شود.
- پشت‌سری را مطابق با هیكل سرنشین تنظیم کنید.

هشدار!

- اگر پدال‌ها درست حرکت نکنند، شرایط خطرناکی می‌تواند اتفاق بیفتد.
- از قرار دادن اجسام در فضای جاپایی راننده خودداری کنید. ممکن است اجسام به زیر پدال‌ها بلغزند و مانع حرکت پدال‌ها شده و باعث تصادف شود.

کفپوش سمت راننده

- کفپوش را طوری محکم کنید که مانع حرکت پدال‌ها نشود.
- کنترل کنید که کفپوش محکم و ثابت است و مانع حرکت پدال‌ها نمی‌شود.

هشدار!

- اگر پدال‌ها درست حرکت نکنند، ممکن است باعث تصادف شود.
- کنترل کنید که کفپوش محکم و ثابت است.
- از قرار دادن کفپوش یا فرش‌های دیگر روی کفپوش ثابت خودداری کنید، زیرا باعث کاهش فضای حرکت پدال‌ها شده و باعث تصادف می‌شود.

چیدمان بار

بار

- هرگونه بار یا کالا باید در فضای بار قرار گرفته و محکم بسته شده باشد.
- بارهایی که بسته نشده باشد، حرکت می‌کند و باعث تغییر مرکز ثقل آن شده و باعث اختلال در حرکت و ایمنی می‌گردد.
- کالاهای بارگیری شده باید به‌طور متعادل چیده شود.
- بارهای سنگین باید در قسمت جلو قرار گیرد.

- پاها را روی صندلی نگذارید.

- روی فضای جلوی صندلی نایستید یا چمباتمه نزنید.

- بدون بستن کمربند ایمنی ننشینید.

- در فضای حمل بار ننشینید.

هشدار!

- هرگونه نشستن در وضعیت نادرست باعث افزایش خطر می‌گردد.
- اگر کیسه هوا در تصادف منفجر شود، باعث فوت سرنشینان می‌گردد.
- در طول سفر در وضعیت درست بنشینید و از سرنشینان بخواهید همین کار را انجام دهند.

فضای پدال‌ها

پدال

هیچ چیز نباید مانع کنترل و حرکت پدال‌ها شود.

- کنترل کنید که پدال گاز و پدال ترمز تا آخر پایین می‌روند.

- کنترل کنید که پدال‌ها به جای اولیه خود برمی‌گردند.

کنترل کنید که کفپوش محکم و ثابت است و مانع کنترل پدال نمی‌شود.

در صورتی که اشکالی در مدار ترمز وجود دارد، پدال را مدت بیشتری تا انتها نگه دارید تا خودرو متوقف شود.

هشدار!



- بارهایی که بسته نشده باشد، حرکت می‌کند و باعث تغییر مرکز ثقل آن شده و باعث اختلال در حرکت و ایمنی می‌گردد.
- کالاهای سنگین باعث تغییر مرکز ثقل شده و منجر به تصادف می‌شود. بنابراین، باید حالت رانندگی و سرعت خود را متناسب با شرایط تنظیم کنید.
- وزن بار نباید از ظرفیت هر محور بیشتر باشد. بارگیری بیش از حد می‌تواند منجر به تصادف شده یا باعث خرابی خودرو گردد.
- اجازه ندهید کودکان در خودرو بازی کنند. پس از شروع به حرکت و پس از خروج از خودرو، درب‌ها را قفل کنید.

توجه



- تهویه به موقع باعث کاهش شب‌بم روی پنجره‌ها می‌گردد. هوا از طریق دریچه هوای واقع در قاب پوشش کنار فضای بار خارج می‌شود.
- تسمه باریند را از نزدیک‌ترین فروشگاه خریداری کنید.

مزیت اصلی کمربند ایمنی این است که کمربند انرژی جنبشی فرد را جذب می‌کند، درست همان کاری که بستر خودرو و سایر لوازم ایمنی مثل کیسه هوا انجام می‌دهند. این نظریه فیزیکی با تصادف خودروهای مجهز به کیسه هوا نیز مطابقت دارد. همیشه کمربند ایمنی را ببندید، حتی اگر می‌خواهید مسافت کوتاهی رانندگی کنید، و این کار را به سایر سرنشینان توصیه کنید. آمار تصادفات جاده‌ای نشان می‌دهد که بستن کمربند ایمنی باعث کاهش خطر جراحات و افزایش احتمال زنده ماندن در تصادفات شدید می‌شود. به‌ویژه به کودکان داخل خودرو باید توجه شود.

⚠ هشدار!
<ul style="list-style-type: none"> ● هم راننده و هم سرنشینان باید کمربند ایمنی را ببندند. ● زنان باردار باید کمربند ایمنی ببندند تا بتوانند از نوزاد خود نیز محافظت کنند.

نکات ایمنی مهم مرتبط با کمربند ایمنی

با بستن کمربند ایمنی، خطرات کاهش می‌یابد.

⚠ هشدار!
<ul style="list-style-type: none"> ● کمربند ایمنی بالاترین حفاظت را در وضعیت نشستن صحیح فراهم می‌کند. ● کمربند ایمنی باید طبق دستور بسته شود تا خطر تصادف کاهش یابد. ● کمربند را روی لبه‌های تیز قرار ندهید یا پیچ و تاب ندهید. ● از یک کمربند برای دو نفر استفاده نکنید.

کمربند ایمنی

اهمیت کمربند ایمنی

نوعه حفاظتی کمربند ایمنی

بین عموم مردم رایج است که در تصادف‌های کوچک، دست‌ها می‌توانند از بدن محافظت کنند. اما این تصویری نادرست است.



◀ شکل ۱۱۲

حفاظت کمربند ایمنی
از راننده هنگام ترمز
اضطراری

ثابت شده است که کمربند ایمنی در تصادفات باعث حفاظت مؤثر می‌گردد. بنابراین، در اکثر قوانین و مقررات کشورها قید شده است که هنگام رانندگی باید از کمربند ایمنی استفاده شود.

بستن صحیح کمربند ایمنی باعث می‌شود تا سرنشین در حالت نشستن مناسب قرار گیرد (شکل ۱۱۲) و باعث کاهش انرژی جنبشی فرد می‌شود. علاوه بر این، از حرکت ناگهانی که باعث جراحات شدید شود، جلوگیری می‌کند.



شکل ۱۱۳

یک خودرو به سمت
دیوار در حالی که
سرنشینان آن کمربند
ایمنی را نهسته‌اند.



شکل ۱۱۴

خودرو پس از برخورد
به دیوار

- کمربند را به اجسام سفت یا شکننده (مثل شیشه، قلم، غیره) نیندید زیرا باعث جراحت می‌شود.
- لباس‌های سنگین و گشاد (مثل پالتو یا بارانی) بر وضعیت نشستن و عملکرد کمربند ایمنی تأثیر می‌گذارند.
- کمربند ایمنی را تمیز نگه دارید. آلودگی بر عملکرد کمربند ایمنی تأثیر می‌گذارد.
- زیانه کمربند فقط باید درون قفل خودش قرار داده شود.
- کمربند ایمنی را به‌طور منظم کنترل کنید. در صورتی که کمربند خراب شده است، به مرکز خدمات مجاز مراجعه کنید.
- کمربند ایمنی را باز نکنید و خودتان نسبت به تعمیر آن اقدام نکنید.

عوامل موثر در تصادفات رانندگی

نظریه فیزیکی در تصادف شاخ به شاخ

نیروی ضربه بزرگی بر اثر تصادف ایجاد می‌شود که باید با آن مقابله شود.

در اینجا نظریه فیزیکی مربوط به تصادف شاخ به شاخ بیان می‌شود.

وقتی خودرو در حال حرکت است، سرنشینان دارای انرژی جنبشی هستند. مقدار انرژی جنبشی به سرعت خودرو و وزن سرنشینان بستگی دارد. در یک تصادف جاده‌ای باید با این نیرو مقابله شود.



◀ شکل ۱۱۶

سرنشین کمربند ایمنی را نیسته و به جلو پرتاب شده است.

در یک تصادف شاخ به شاخ، اگر سرنشین کمربند نیسته باشد، به جلو پرتاب می‌شود و به اجسام داخل خودرو، مثل فرمان، داشبوردها، و شیشه جلو برخورد می‌کند. حتی ممکن است سرنشین از خودرو به بیرون پرتاب شود. تمامی این موارد ممکن است منجر به مرگ شود.

بین عموم مردم رایج است که در تصادف‌های کوچک، دست‌ها می‌توانند از بدن محافظت کنند. اما این تصویری نادرست است. حتی یک ضربه کوچک می‌تواند باعث ایجاد نیروی زیاد شود. بسیار مهم است که سرنشینان ردیف عقب کمربند ایمنی خود را ببندند، زیرا ممکن است هنگام تصادف پرتاب شده و نه تنها زندگی خود، بلکه زندگی سایر سرنشینان را به خطر بیندازند.

روش بستن کمربند ایمنی

بستن کمربند ایمنی سه نقطه‌ای

اول کمربند را ببندید، سپس خودرو را روشن کنید.

عامل اصلی، سرعت خودرو است. به عنوان مثال، اگر سرعت خودرو از 25 km/h به 50 km/h افزایش یابد، انرژی جنبشی 4 برابر می‌شود. در این مثال، اگر سرنشین کمربند ایمنی را نیسته باشد، دیوار باید با کل انرژی جنبشی ناشی از تصادف مقابله کند، که باعث جراحت شدید یا حتی فوت می‌گردد.

حتی اگر سرعت خودرو بین 30 km/h تا 50 km/h باشد، نیروی ضربه وارده به بدن می‌تواند بیش از 10,000 نیوتن باشد، که در سرعت‌های بالاتر بیشتر هم می‌شود. یعنی اگر سرعت خودرو دو برابر شود، نیروی وارده به بدن 4 برابر می‌شود.

نیستن کمربند ایمنی به معنی این است که خودرو و سرنشین دو جسم مجزا هستند. بنابراین، هنگام تصادف، سرنشین با همان سرعت به جلو پرتاب می‌شود.

چه می‌شود اگر کمربند ایمنی نبندیم؟



اگر سرنشین کمربند ایمنی را نیسته باشد، ممکن است جانش به خطر بیفتد.

◀ شکل ۱۱۵

سرنشین کمربند ایمنی را نیسته و به جلو پرتاب شده است.

هر کمربند دارای یک قرقره جمع‌کننده است. اگر کمربند را به‌آرامی آزاد کنید، قرقره جمع‌کننده به‌راحتی کمربند را جمع می‌کند. اما هنگام ترمز اضطراری، قرقره جمع‌کننده، کمربند را قفل می‌کند. اگر سرعت خودرو زیاد باشد، در جاده‌های ناهموار، و پیچ جاده، قرقره جمع‌کننده قفل می‌شود.

 هشدار!
<ul style="list-style-type: none"> ● به روش جمع شدن درست کمربند دقت کنید. در غیر این صورت، باعث جراحت خواهد شد. ● زیانه کمربند باید درون قفل کمربند قرار گیرد. در غیر این صورت، وظیفه حفاظتی انجام نمی‌شود و خطر جراحت افزایش می‌یابد.

روش بستن کمربند ایمنی

روش بستن کمربند برای ایجاد حفاظت کمربند، خیلی مهم است.

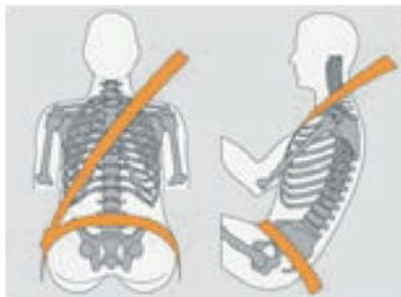

◀ شکل ۱۱۹

روش قرار گرفتن کمربند روی شانه و کمر



◀ شکل ۱۱۷

تنظیمات پشت‌سری و روش بستن کمربند



◀ شکل ۱۱۸

زیانه و قفل کمربند در صندلی راننده

- قبل از بستن کمربند ایمنی، صندلی و پشت‌سری را تنظیم کنید.
- زیانه کمربند را به درون قفل کمربند وارد کنید تا زمانی که صدای قفل شدن شنیده شود.
- قدری کمربند را به سمت بیرون بکشید تا مطمئن شوید که قفل شده است.

با استفاده از تجهیزات زیر می‌توانید کمربند را مطابق با بدن خود تنظیم کنید:

● تنظیم قلاب کمربند

● تنظیم ارتفاع صندلی جلو

هشدار!

- تسمه شانه کمربند ایمنی نباید روی گردن قرار گیرد، بلکه باید در وسط شانه قرار گرفته و نزدیک به بخش فوقانی بدن باشد. بخش کمر کمربند ایمنی باید روی قسمت جلوی لگن قرار گیرد و نباید روی شکم قرار گیرد.
- کنترل کنید کمربند ایمنی درست بسته شده باشد. در غیر این صورت، حتی یک تصادف کوچک باعث جراحات می‌گردد.
- اگر کمربند ایمنی خیلی شل بسته شده باشد، ممکن است باعث جراحات شود.

کنترل کنید که زنان باردار، کمربند ایمنی را بسته باشند.

- قبل از بستن کمربند ایمنی، صندلی جلو و پشت‌سری را تنظیم کنید.

- کمربند ایمنی را به آرامی بیرون کشیده و از روی سینه و لگن عبور دهید. تسمه لگن کمربند باید تا حد امکان پایین باشد تا به شکم فشار وارد نیاید (شکل ۱۲۰).

- زیانه کمربند را به درون قفل کمربند وارد کنید تا زمانی که صدای قفل شدن شنیده شود.

- قدری کمربند را به سمت بیرون بکشید تا مطمئن شوید که قفل شده است.

هشدار!

- زنان باردار باید توجه داشته باشند که تسمه کمر کمربند ایمنی باید تا حد امکان نزدیک لگن باشد تا به شکم فشار وارد نیاید.

روش بستن کمربند ایمنی برای زنان باردار

بستن کمربند ایمنی بهترین حفاظت را برای نوزاد متولد نشده فراهم می‌آورد.



◀ شکل ۱۲۰

روش بستن کمربند
ایمنی برای زنان باردار

تنظیم ارتفاع کمربند ایمنی

کمربند ایمنی سه نقطه‌ای از قسمت تسمه شانه متناسب با قد سرنشین تنظیم می‌شود.

باز کردن کمربند ایمنی

دکمه قرمز رنگ روی قفل کمربند ایمنی را فشرده و کمربند را از غلاف قفل خارج کنید.



شکل ۱۴۲

آزاد کردن زیانه از درون
غلاف قفل

- دکمه قرمز رنگ روی غلاف قفل را با انگشت فشار دهید. زیانه با نیروی فتر به بیرون می‌پرد.
- کمربند را با دست هدایت کنید تا به دور قرقره بپیچد و به تزئینات داخل خودرو آسیبی نرساند.

سیستم مهارکننده کمربند ایمنی

مهارکننده کمربند ایمنی

در خودروهای فول آپشن، کمربند راننده و سرنشین جلو مجهز به مهارکننده کمربند ایمنی است.

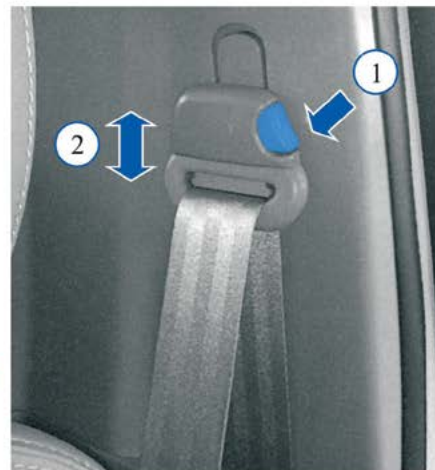

شکل ۱۴۱

تنظیمات قرقره کمربند
ایمنی

- دکمه ① برای چرخاندن قرقره و دکمه ② برای بالا و پایین بردن قرقره است.
- کمربند ایمنی را ناگهان بکشید تا ببینید آیا قرقره محکم شده است یا خیر.

توجه

- تسمه شانه کمربند ایمنی باید از وسط شانه عبور کند و نباید روی گردن قرار گیرد.
- ارتفاع کمربند ایمنی را با تنظیم محل قرقره تنظیم کنید تا بتوانید کمربند ایمنی را به راحتی ببندید.

در تصادف شدید از روبه‌رو، از بغل، یا از عقب، کمربند ایمنی ردیف جلو در جهت عکس پرتاب سرنشین سفت می‌شود تا محدوده حرکت کاهش یابد.
مهارکننده کمربند ایمنی در تصادفات جزئی و واژگونی خودرو عمل نمی‌کند.

هشدار! 

- راه‌اندازی، نگهداری، و پیاده‌سازی این سیستم فقط باید توسط مرکز خدمات مجاز انجام شود.
- این سیستم فقط یکبار در تصادف عمل می‌کند و پس از آن باید تعویض شود.

توجه 

پس از فعال شدن مهارکننده کمربند ایمنی، مقداری دود آزاد می‌شود که امری عادی است و ناشی از آتش گرفتن خودرو نمی‌باشد.

- چراغ نشانگر کیسه هوا خاموش می‌شود، اما وقتی سوئیچ روشن است، دوباره روشن می‌شود.

کیسه هوا

ویژگی های کیسه هوا

شرح کلی کیسه هوا

کیسه هوا یکی از سیستم‌های حفاظت ایمنی آماده به کار است. سیستم کیسه هوا پشتیبان کمربند ایمنی است. کیسه هوا باعث ایجاد حفاظت بیشتر برای سر و سینه راننده و سرنشین جلو در تصادف شدید از جلو می‌گردد. علاوه بر حفاظت عادی توسط کمربند ایمنی، باز شدن کیسه هوا باعث ایجاد حفاظت بیشتر و حفظ وضعیت درست سرنشین هنگام تصادف می‌گردد. کیسه هوا فقط در صورتی کار می‌کند که سوئیچ روشن باشد. حالت آماده به کار سیستم کیسه هوا به صورت الکترونیکی با نشانگر کیسه هوا نشان داده می‌شود.

سیستم کیسه هوا شامل قطعات زیر می‌باشد:

- واحد کنترل الکترونیکی (ECU)
 - کیسه هوای اصلی (روی غریب‌لک فرمان)، کیسه هوای جانبی (روی داشبورد)
 - سنسور کیسه هوا
 - نشانگر کیسه هوا روی کیسه هوا
- خطاهای زیر نشان دهنده وجود مشکل در کیسه هوا می‌باشند:
- وقتی سوئیچ روشن می‌شود، چراغ نشانگر کیسه هوا روشن نمی‌شود.
 - پس از گذشت 4 ثانیه از روشن شدن سوئیچ، چراغ نشانگر کیسه هوا خاموش نمی‌شود.

هشدار!

- کیسه هوا جایگزین کمربند ایمنی نمی‌باشد، و یکی از اجزای سیستم ایمنی آماده به کار است. کیسه هوا هنگامی کار می‌کند که کمربند ایمنی به درستی بسته شده باشد.
- کمربند ایمنی و کیسه هوا فقط در صورتی حفاظت می‌کنند که موقعیت صندلی به درستی تنظیم شده باشد.
- اگر کمربند ایمنی را نبسته باشید یا موقعیت صندلی را درست تنظیم نکرده باشید، هنگام تصادف، خطر صدمه دیدن بر اثر باز شدن کیسه هوا افزایش می‌یابد.
- قطعات کیسه هوا در بخش‌های مختلف خودرو قرار دارند. اگر هنگام تعمیر، بعضی از قطعات سیستم کیسه هوا باز و بسته شود یا چیزی در کیسه هوا تغییر کند، باعث عمل نکردن کیسه هوا می‌گردد.
- اگر سیستم کیسه هوا از کار بیفتد، باید به تعمیرگاه مجاز مراجعه فرمایید.
- نباید در قطعات سیستم کیسه هوا تغییری داده شود.
- بدون مراجعه به تعمیرگاه مجاز، شما نباید تغییری در خودرو اعمال کنید، زیرا باعث خراب شدن قطعات کیسه هوا می‌شود. اگر تایرها یا فنرها را تعویض کنید، بر سیستم کیسه هوا و سنسور اندازه‌گیری یا جمع‌آوری اطلاعات تأثیر می‌گذارد.
- شما نباید در سپر جلو یا جلوپنئی تغییری ایجاد کنید.
- سیستم کیسه هوا فقط یکبار عمل می‌کند. اگر سیستم کیسه هوا یکبار فعال شده باشد، باید آن را تعویض کنید و این تعویض باید توسط تعمیرگاه مجاز انجام شود و باید تأییدیه آن در کتابچه نگهداری درج گردد.

کیسه هوا در شرایط زیر باز نمی‌شود:

- وقتی سوئیچ خاموش باشد، حتی هنگام تصادف.
- میزان کاهش شتاب خودرو به سمت جلو خیلی کم باشد.
- تصادف جانبی
- تصادف از عقب
- واژگون شدن خودرو
- سرعت خودرو کمتر از سرعت تنظیم شده در ECU باشد.

توجه

- باز شدن کیسه هوا با آزاد شدن مقداری دود همراه است و نشانه آتش گرفتن خودرو نمی‌باشد.
- دود آزاد شده اثر تحریک‌کننده روی پوست دارد و جلوی دید را می‌گیرد و ممکن است باعث مشکل تنفسی شود، به‌ویژه در بیماران مبتلا به آسم یا افراد بیمار. در این حالت، باید آن افراد را از خودرو خارج کرد یا باید درب و پنجره‌ها را باز کرد تا هوای تازه وارد شود.
- در صورت تماس با دود آزاد شده از کیسه هوا، قبل از صرف غذا باید دست و صورت خود را با آب و صابون بشویید.
- چشم‌های خود را با دست نمالید یا زخم‌ها را با دست باز نکنید. اگر دود به داخل چشم شما رفته است، آن را با آب بشویید.

- قطعات سیستم کیسه هوا نباید تعمیر شوند، بلکه باید تعویض شوند. قطعات سیستم کیسه هوا قابل بازیافت نمی‌باشند.
- هنگام فروش خودرو، تمامی اطلاعات و اسناد سیستم کیسه هوا را به خریدار بعدی انتقال دهید.
- هنگام دور انداختن کیسه هوا و مهار کمریند ایمنی باید مقررات مربوطه را رعایت کنید.

فعال شدن کیسه هوا

- کیسه هوا در تصادف شدید عمل می‌کند.
- سیستم کیسه هوا برای راننده و سرنشین جلو طراحی شده است و در تصادفات شدید عمل می‌کند.
- سیستم کیسه هوا در برخورد جزئی، تصادف جانبی، برخورد از عقب، و واژگون شدن خودرو، عمل نمی‌کند. در این حالت، سرنشین توسط کمریند ایمنی حفاظت می‌شود.
- شرایط عملکرد کیسه هوا
- نمی‌توان محدوده‌ای کلی برای انواع تصادفات تعیین کرد، زیرا تفاوت‌های بسیاری بین تصادفات وجود دارد.
- باز شدن کیسه هوا به منحنی کاهش سرعت در تصادف بستگی دارد. واحد حسگر و کنترل داخلی خودرو، شدت تصادف را تشخیص داده و تصمیم به باز شدن کیسه هوا می‌گیرد. اگر سرعت خودرو کمتر از تنظیمات موجود در واحد کنترل باشد، حتی اگر خودرو تغییرشکل پیدا کرده باشد، کیسه هوا عمل نخواهد کرد.

عملکرد کیسه هوا

اگر کیسه هوا به طور کامل باز شود، باعث کاهش جراحات سر و بالاتنه می‌شود.



◀ شکل ۱۲۵

کیسه هوای باز شده

سیستم کیسه هوا برای راننده و سرنشین جلو طراحی شده است و در تصادفات شدید عمل می‌کند.

وقتی کیسه هوا باز شود، هوای زیادی وارد کیسه هوا شده و در جلوی راننده و سرنشین جلو باد می‌کند (شکل ۱۲۵). فرایند باد شدن کیسه هوا طی کسری از ثانیه تمام می‌شود و باعث حفاظت اضافی می‌گردد. سرنشین جلو بر اثر اینرسی حرکت به داخل کیسه هوا فرو می‌رود، که باعث کاهش خطر برخورد سر و بالاتنه می‌گردد.

هوای کیسه هوای باد کرده خود به خود از باد خارج می‌شود تا جلوی دید راننده را نگیرد.

نکات قابل توجه برای کیسه هوا

کیسه هوا جایگزین کمربند ایمنی نمی‌باشد.

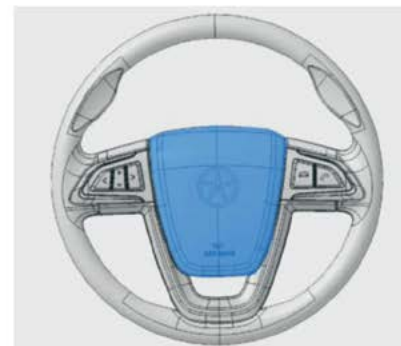

◀ شکل ۱۲۳

کیسه هوا داخل
گریپک فرمان

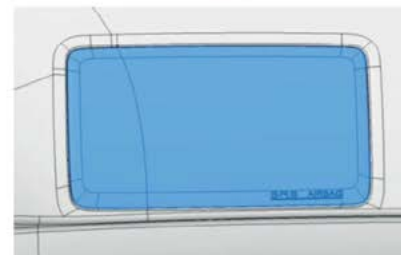

◀ شکل ۱۲۴

کیسه هوای سمت
سرنشین جلو

سیستم کیسه هوا مکمل کمربند ایمنی است و در تصادفات شدید از جلو، حفاظت اضافی برای سر و سینه راننده و سرنشین جلو ایجاد می‌کند.

هشدار!

- بسیار مهم است که راننده و سرنشین جلو فاصله 25 سانتی‌متری از غریبک فرمان و داشبورد را رعایت کنند (شکل ۱26). اگر حداقل فاصله رعایت نشود، سیستم کیسه هوا باعث حفاظت نمی‌گردد و هنگام باز شدن کیسه هوا، شما آسیب خواهید دید. علاوه بر این، باید صندلی جلو و پشت‌سری در موقعیت درست تنظیم شده باشند.
- اگر کمربند ایمنی را نچسبه باشید یا موقعیت صندلی درست نباشد، خطر جراحات بیشتر می‌شود حتی اگر کیسه هوا باز شود.
- هرگز اجازه ندهید کودکان در صندلی جلو بنشینند. اگر تصادف باعث باز شدن کیسه هوا شود، کودکان آسیب شدیدی می‌بینند یا حتی ممکن است فوت کنند.
- هرگز نباید شخص دیگر، یا اجسام یا حیوانات خانگی بین سرنشین جلو و کیسه هوا قرار گرفته باشد. هنگام باز شدن کیسه هوا، این فضا توسط کیسه هوا اشغال می‌شود و اگر چیز دیگری در این فضا قرار گرفته باشد، باعث آسیب دیدن سرنشینان یا حتی فوت آنها خواهد شد.
- نباید هیچ چیزی در فضای جلوی صندلی سرنشین جلو قرار داده شود. یا سرنشین جلو نباید چیزی را نگه دارد یا حمل کند. بر اثر تصادف جلو، این اجسام بر اثر اینرسی حرکت به جلو پرتاب شده و باعث آسیب دیدن سرنشینان خواهد شد.
- نباید اجسامی را روی سطح داشبورد در قسمت درپوش کیسه هوا یا روی غریبک فرمان بچسبانید یا قرار دهید. این دو مکان فقط باید با پارچه خشک یا مرطوب تمیز شوند. نباید لوازم چسبان مثل پایه جابجایی یا پایه تلفن و غیره را در این مکان‌ها بچسبانید.

دستورات مهم در رابطه با سیستم کیسه هوا

استفاده درست از سیستم کیسه هوا باعث کاهش خطر جراحات می‌گردد.

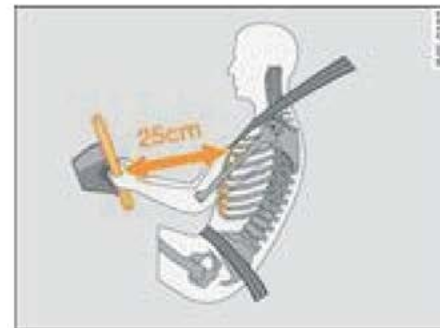

◀ شکل ۱۲۶

فاصله ایمن از غریبک فرمان



◀ شکل ۱۲۷

وضعیت گرفتن غریبک فرمان؛ موقعیت ساعت ۳ و ۹

دستورات مهم در رابطه با استفاده از صندلی کودک

استفاده صحیح از صندلی کودک باعث کاهش خطر جراحات می‌شود.



هشدار!

- تمامی سرنشینان (به‌ویژه کودکان) باید کمربند ایمنی را ببندند.
- کودکان با قد کمتر از 1/50 متر نباید بدون صندلی کودک، از کمربند ایمنی استفاده کنند، در غیر این صورت، باعث جراحات گردن و شکم آنها می‌شود.
- راننده و سرنشین جلو هرگز نباید کودکان و نوزادان را بغل کنند.
- صندلی کودک برای حفاظت از کودکان مورد استفاده قرار می‌گیرد.
- در هر صندلی کودک فقط باید یک کودک قرار گیرد.
- وقتی یک کودک در صندلی کودک سوار شده است، هرگز از او غافل نشوید.
- هرگز کودک را بدون حفاظت رها نکنید.
- هنگام رانندگی، هرگز اجازه ندهید کودکان در خودرو بایستند یا روی صندلی زانو بزنند.
- اگر بدن کودکان به سمت جلو خم شده باشد یا در وضعیت نادرست نشسته باشند، باعث افزایش خطر جراحات هنگام تصادف می‌گردد. به‌ویژه وقتی کودک در صندلی جلو سوار شده باشد، باید توجه بیشتری داشته باشید، زیرا ممکن است کیسه هوا در تصادف باز شود و باعث جراحات یا حتی فوت کودک گردد.
- نحوه بستن کمربند ایمنی خیلی مهم است تا بهتر عمل کند. توصیه می‌شود از صندلی کودک مناسب کودک خود استفاده کنید. اگر صندلی کودک به‌درستی بسته نشده باشد، ممکن است در اثر تصادف، باعث جراحات شود.
- وقتی کیسه هوای سرنشین جلو باز شده باشد، از قرار دادن صندلی کودک رو به عقب، در صندلی جلو خودداری کنید.

- نباید از پاک‌کننده‌های حاوی مواد حلال برای تمیز کردن داشبورد یا ماژول کیسه هوا استفاده شود. این مواد پاک‌کننده باعث نرم شدن صفحه دیپوش کیسه هوا می‌شوند. اگر کیسه باز شود، قطعه قطعه شدن پلاستیک دیپوش باعث جراحات سرنشینان خواهد شد.
- اگر چراغ هشدار کیسه هوای روشن شود، نشان‌دهنده وجود مشکلی در سیستم کیسه هوا است و باید فوراً به مرکز خدمات مجاز مراجعه فرمایید تا بازرسی و تعمیر شود.



توجه

هرگز نباید صندلی کودک روی صندلی مجهز به کیسه هوا قرار داده شود، زیرا در صورت باز شدن کیسه هوا، باعث جراحات شدید یا فوت کودک خواهد شد.

حفاظت و ایمنی کودک

نکات مهم

معرفی سیستم

آمار تصادفات نشان می‌دهد که نشستن کودک در صندلی عقب بهتر است و ایمنی بالاتری از نشستن در صندلی جلو فراهم می‌کند.

کودکان زیر 12 سال باید در صندلی عقب سوار شوند و باید از صندلی کودک استفاده شود. برای حفظ ایمنی، صندلی کودک باید پشت سر سرنشین جلو قرار گیرد.

اصل فیزیکی پیش گفته درباره تصادفات جاده‌ای به کودکان نیز اعمال می‌شود. در مقابل بزرگسالان، ماهیچه‌ها و استخوان‌های کودکان هنوز به‌خوبی رشد نکرده است، بنابراین کودکان آسیب‌پذیرترند.

به‌منظور کاهش خطر جراحات، کودکان فقط باید در صندلی کودک سوار شوند.

صندلی کودک گروه ۰/+

صندلی کودک مناسب و استفاده درست از آن باعث حفاظت از کودک می‌شود.

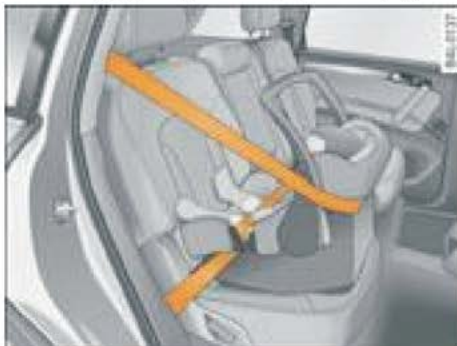

شکل ۱۲۸

صندلی کودک گروه ۰/+

این نوع صندلی برای کودکان کمتر از ۹ ماه یا وزن کمتر از ۱۰ کیلوگرم یا کمتر از ۱۸ ماه با وزن کمتر از ۱۳ کیلوگرم مناسب است. این صندلی‌ها را می‌توان در حالت خوابیده قرار داد (شکل ۱۲۸). هنگام نصب و استفاده از صندلی کودک باید از قوانین و دستورات سازنده پیروی کنید.



هشدار!

● وقتی کیسه هوای سرنشین جلو باز شده باشد، از قرار دادن صندلی کودک رو به عقب، در صندلی جلو خودداری کنید.

● اگر هم از صندلی کودک و هم از کمربند ایمنی استفاده می‌کنید، بیشتر دقت کنید. باید کنترل کنید که پیچ کمربند ایمنی کاملاً در سوراخ خود بسته شده باشد و بتواند گشتاور 50 Nm را تحمل کند، در غیر این صورت باعث فوت خواهد شد.

صندلی کودک

انواع صندلی کودک

فقط باید از صندلی‌های دارای مجوز قانونی استفاده کنید.

صندلی کودک باید مطابق با استاندارد GB ۲۲۸۸۷ باشد.

صندلی کودک در ۵ گروه تولید می‌شود:

گروه تولید	وزن	صفحه ←
صفر (۰)	۰-۱۰ کیلوگرم	صفحه ۸۹ ←
صفرپلاس (۰+)	۱۳ تا کیلوگرم	صفحه ۸۹ ←
یک (I)	۹-۱۸ کیلوگرم	صفحه ۹۰ ←
دو (II)	۱۵-۲۵ کیلوگرم	صفحه ۹۰ ←
سه (III)	۲۲-۳۶ کیلوگرم	صفحه ۹۰ ←



◀ شکل ۱۳۰

صندلی کودک گروه ۲ و ۳:
در جهت رو به جلو (دارای
پشت سری)



◀ شکل ۱۳۱

صندلی کودک گروه ۲ و ۳:
در جهت رو به جلو (بدون
پشت سری)

کودکان کمتر از ۱۲ سال با وزن بین ۱۵-۳۶ کیلوگرم و قد کمتر از ۱/۵۰ متر باید از این نوع صندلی به همراه کمربند ایمنی سه نقطه‌ای استفاده کنند. هنگام نصب و استفاده از صندلی کودک باید از قوانین و دستورات سازنده پیروی کنید.

صندلی کودک گروه ۱

کمربند ایمنی مناسب و استفاده درست از صندلی کودک باعث حفاظت از کودک می‌گردد.



◀ شکل ۱۲۹

نصب صندلی کودک

کودکان کمتر از ۴ سال با وزن بین ۹-۱۸ کیلوگرم باید از این نوع صندلی استفاده کنند (شکل ۱۲۹).

هنگام نصب و استفاده از صندلی کودک باید از قوانین و دستورات سازنده پیروی کنید.

⚠ هشدار!

وقتی کیسه هوای سرنشین جلو باز شده باشد، از قرار دادن صندلی کودک رو به عقب، در صندلی جلو خودداری کنید.

صندلی کودک گروه ۲

کمربند ایمنی مناسب و استفاده درست از صندلی کودک باعث حفاظت از کودک می‌گردد.

توجه

- UF: قابل استفاده برای هر نوع صندلی
- U: قابل استفاده برای صندلی مذکور در جدول
- X: غیر قابل استفاده

قابلیت کاربرد گروه‌های مختلف صندلی ایزوفیکس (ISOFIX) به شرح زیر است:

محل قرار گرفتن روی خودرو			مدل بستن	گروه تولید
سایر	صندلی جلو	صندلی وسط		
X	X	IL	E-ISO/R1	گروه 0L-10kg <
X	X	IL	E-ISO/R1	گروه 0L-13kg <
X	X	IUF	A-ISO/F3	گروه IL: 9kg-18kg
X	X	IUF	B-ISO/F2	
X	X	IUF	B1-ISO/F2X	

توجه

- IUF: قابل استفاده برای صندلی ISOFIX مخصوص
- IL: قابل استفاده برای صندلی ISOFIX مذکور در جدول
- UF: قابل استفاده برای هر نوع صندلی
- X: غیر قابل استفاده برای صندلی ISOFIX

هشدار!

تسمه شانه باید از وسط شانه عبور کند و نباید روی گردن قرار گیرد. تسمه کمر بند ایمنی باید روی باسن و نزدیک بدن قرار گیرد و نباید روی شکم قرار گیرد. در صورت انزوم، کمر بند ایمنی باید کمی سفت شود.

توجه

توصیه می‌شود از صندلی کودک دارای پشت‌سری استفاده شود.

طبقه‌بندی گروهی صندلی کودک

قابلیت کاربرد گروه‌های مختلف صندلی کودک به شرح زیر است:

محل قرار گرفتن روی خودرو			گروه تولید
سایر	صندلی جلو	صندلی وسط	
X	X	U	گروه 0L-10kg <
X	X	U	گروه 0L-13kg <
X	UF	UF	گروه IL: 9kg-18kg
X	UF	UF	گروه IIL: 10kg-25kg
X	UF	UF	گروه IIIL: 22kg-37kg

- میله ثابت صندلی را وارد غلاف مخروطی نصب شده کنید و باید دوبار صدای قفل شدن را بشنوید.

- هر دو طرف صندلی کودک را بکشید تا مطمئن شوید که قفل شده است.

- هنگام نصب و درآوردن صندلی کودک باید از دستورات سازنده پیروی کنید. نصب صندلی کودک ISOFIX در صندلی ردیف دوم بسیار آسان است. دستور نصب در کتابچه راهنمای صندلی آمده است.

وسیله نصب صندلی کودک ISOFIX نیز به آسانی قابل نصب است.

هشدار!

حلقه نصب برای نصب صندلی کودک ISOFIX ساخته شده است. بنابراین از سایر صندلی‌های کودک و کمری‌های ایمنی یا لوازم دیگر استفاده نکنید، زیرا باعث به خطر افتادن جان کودک می‌گردد.

صندلی کودک ثابت

روش بستن صندلی کودک

صندلی کودک را می‌توان در ردیف دوم نصب کرد.

هشدار!

- کودکان بر اساس سن، وزن، و قد خود، هنگام حرکت باید از سیستم حفاظت شخصی مناسب استفاده کنند.
- دستورات و هشدارهای فصل "دستورات مهم درباره استفاده ایمن از صندلی کودک" را مطالعه فرمایید.

وسیله نصب صندلی کودک در سیستم ISOFIX

نصب صندلی کودک در سیستم ISOFIX سریع و ایمن است.



◀ شکل ۱۳۲

صندلی ISOFIX را بکشید و به حلقه نصب متصل کنید.

کنترل می‌شود، فوراً باید سرعت خود را متناسب با شرایط جاده و شرایط ترافیک تنظیم کنید. به‌خاطر ایمنی ایجاد شده ناشی از این سیستم نباید به‌صورت خطرناک رانندگی کنید، زیرا ممکن است دچار تصادف شوید.

توجه

اگر خطایی در سیستم ABS روی دهد، چراغ نشانگر این مشکل را نشان می‌دهد. (صفحه 12)

حالت چهارچرخ-محرك (4WD)

وقتی چرخ‌ها در حالت چهارچرخ محرك قرار دارند. خلاصه

در حالت چهارچرخ-محرك، تمام چرخ‌ها به‌عنوان محركه عمل می‌کنند. در این حالت، نیروی محركه روی تمام 4 چرخ توزیع می‌شود.

حالت چهار-چرخ-محرك مطابق با طرح موتور پر قدرت است. عملکرد خودرو فوق‌العاده است چه در یک جاده معمولی یا در جاده برفی باشید، باید به دستورات ایمنی توجه داشته باشید.

تایر زمستانی

توصیه می‌شود از تایر زمستانی یا تایر تمام فصل برای رانندگی در زمستان استفاده کنید، زیرا باعث بهبود عملکرد ترمز می‌گردد.

فناوری هوشمند

سیستم ثبات خودرو

ترمز ABS

ترمز ABS از قفل شدن چرخ‌ها هنگام ترمز کردن جلوگیری می‌کند.

سیستم ABS باعث بهبود روش رانندگی می‌گردد. با وجود این، نباید با تکیه بر سیستم ABS فاصله ترمز کردن را کاهش دهید. به‌عنوان مثال، در جاده‌های شنی یا برفی، حتی اگر با مراقبت و آهسته رانندگی کنید، فاصله ترمز باید نسبتاً طولانی باشد.

حالت کارکرد سیستم ABS

وقتی سرعت به حدود 20 km/h برسد، یک فرایند تشخیص خودکار آغاز می‌شود. در این زمان می‌توان صدای کارکرد پمپ را شنید.

اگر محدوده سرعت یک چرخ نسبت به سرعت خودرو خیلی کم باشد، احتمال قفل شدن وجود دارد. در این صورت، فشار ترمز روی آن چرخ کاهش می‌یابد، که با صدای پدال ترمز در این فرایند تعدیل قابل تشخیص است و شما از آن مطلع می‌شوید (محدوده کنترل ABS). به‌منظور این که سیستم ABS بتواند بهترین کنترل در این محدوده را داشته باشد، باید پدال ترمز را فشار دهید. اما نباید مکرراً این کار را انجام دهید.

هشدار!

ترمز ABS چیزی ورای قوانین فیزیک نیست. به‌ویژه باید این نکته را در ترافیک یک‌نواخت یا جاده مرطوب در نظر داشته باشید. وقتی سیستم ABS وارد محدوده



◀ شکل ۱۳۳ کلید 4WD

کلید دوار 4WD برای تغییر وضعیت بین 2WD و 4WD است و چراغ مربوطه در صفحه کیلومتر روشن می‌شود.

وضعیت 2H

- 2WD: در شرایط عادی باید از این حالت استفاده شود. در این حالت، فقط چرخ‌های عقب، محرکه دارند.

وضعیت 4H

- 4WD پرسرعت: در این حالت، هر چهار چرخ، محرکه دارند و کنترل خودرو در سرعت‌های زیاد آسان‌تر است و برای جاده‌های ناهموار مناسب است.

وضعیت 4L

- 4WD کم‌سرعت: در این حالت، هر چهار چرخ، محرکه دارند و کنترل خودرو در سرعت‌های کم آسان‌تر است و برای جاده‌های ناهموار مناسب است.

زنجیر چرخ

اگر لازم است از زنجیر چرخ استفاده کنید، یک خودروی 4WD نیز به آن نیاز دارد. (صفحه 120)

تعویض تایر

باید از یک تایر با همان قطر استفاده شود و از تایر با عمق و عاج متفاوت استفاده نکنید. (صفحه 117)

⚠ هشدار!

- حتی اگر خودرو از نوع 4WD باشد، هنگام رانندگی باید تابع شرایط جاده و شرایط ترافیک باشید. به‌خاطر ایمنی ایجاد شده ناشی از این سیستم نباید به‌صورت خطرناک رانندگی کنید، زیرا ممکن است دچار تصادف شوید.
- توانایی ترمز کردن خودرو به چسبندگی تایر بستگی دارد. هیچ تفاوتی بین خودروی دو-چرخ-محرک و چهار-چرخ-محرک وجود ندارد، بنابراین به‌خاطر امکان شتاب‌گیری سریع، در جاده‌های صاف و برفی نباید خیلی تند رانندگی کنید، زیرا ممکن است باعث تصادف شود.
- توجه داشته باشید که در جاده‌های مرطوب، وقتی سرعت خیلی زیاد شود، چرخ‌های جلو ممکن است "شناور" شوند (پدیده اسکی روی آب). بنابراین، باید متناسب با شرایط جاده رانندگی کنید، زیرا ممکن است دچار تصادف شوید.

رفتن به حالت چهار-چرخ-محرک (4WD)

برای تغییر وضعیت بین حالت دو-چرخ-محرک (2WD) و حالت چهار-چرخ-محرک (4WD) از کلید 4WD استفاده می‌شود.

! احتیاط

- رفتن از 4L به 4H
- خودرو را متوقف کرده و موتور را روشن نگه دارید.
- کلید دوار را در وضعیت 4H قرار دهید. چراغ نشانگر 4H روشن می‌شود. حدود 10 ثانیه توقف کنید. سپس می‌توانید در حالت 4H رانندگی کنید.

! احتیاط

- اگر طی عملیات فوق، یکی از چراغ‌های نشانگر چشمک بزند، اندکی خودرو را به جلو یا عقب برانید تا دنده به خوبی درگیر شود. اگر چشمک زدن متوقف نشد، باید به نزدیک‌ترین مرکز خدمات مجاز مراجعه کنید.

- هرگز در یک جاده هموار از حالت 4WD استفاده نکنید. در حالت 4L در بزرگراه رانندگی نکنید، زیرا باعث فرسودگی کلاچ و سایر قطعات شده و مصرف سوخت افزایش می‌یابد و صدای مزاحم ایجاد می‌کند.
- هنگام حرکت با سرعت کم در بیابان، از دنده پایین و حالت 4L استفاده کنید.

i توجه

رفتن از 2H به 4H

- با رفتن از حالت 2H به 4H، چراغ نشانگر 4WD روشن می‌شود. هنگام تغییر وضعیت، سرعت نباید بیش از 70 km/h باشد و باید در حالت حرکت مستقیم باشید. پس از این جابه‌جایی، خودرو در حالت چهارچرخ-محرك حرکت خواهد کرد.

رفتن از 4H به 2H

- با رفتن از حالت 4H به 2H، چراغ نشانگر 4WD خاموش می‌شود. هنگام تغییر وضعیت، سرعت نباید بیش از 70 km/h باشد و باید در حالت حرکت مستقیم باشید. پس از این جابه‌جایی، خودرو در حالت دوچرخ-محرك حرکت خواهد کرد.

رفتن از 4H به 4L

- خودرو را متوقف کرده و موتور را روشن نگه دارید.
- کلید دوار را در وضعیت 4L قرار دهید. چراغ نشانگر 4L روشن می‌شود. حدود 10 ثانیه توقف کنید. سپس می‌توانید در حالت 4L رانندگی کنید.

! هشدار

- از حرکت غیرمتعارف در حالت 4WD در جاده‌های ناهموار خودداری کنید، زیرا باعث آسیب دیدن سیستم 4WD خواهد شد.
- در حالت 4WD، از کوبیدن روی ترمز، افزایش سرعت ناگهانی و دور زدن سریع خودداری کنید.
- وقتی سرعت از 80 km/h بیشتر است، نباید حالت محرکه را تغییر دهید.
- 4H: برای حرکت در جاده‌های مرطوب، یخ‌زده یا برفی با سرعت کمتر از 70 km/h است. در غیر این صورت، باعث فرسودگی کلاچ و سایر قطعات شده و مصرف سوخت افزایش می‌یابد و صدای مزاحم ایجاد می‌کند.
- 4L: برای حرکت در جاده‌های شیب‌دار، شنی، گلی، یا برفی با سرعت کمتر از 40 km/h است. در غیر این صورت، باعث فرسودگی کلاچ و سایر قطعات شده و مصرف سوخت افزایش می‌یابد و صدای مزاحم ایجاد می‌کند.

- فرسودگی لنت ترمز از درون سوراخ مشاهده روی کولیس قابل مشاهده است و ضخامت لنت ترمز را می توان با کولیس اندازه گرفت. اگر ضخامت کمتر از ۲mm باشد، لنت ترمز باید تعویض شود (شکل ۱۳۵). همچنین از روی نشانگر ساییدگی لنت ترمز می توان دریافت که باید لنت ترمز تعویض شود یا خیر.

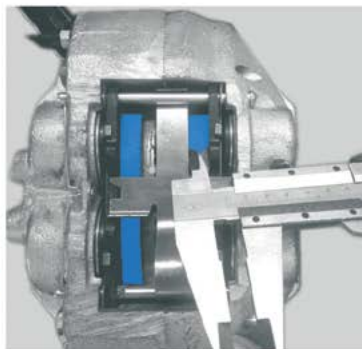

◀ شکل ۱۳۵
اندازه گیری ضخامت لنت ترمز

نگهداری و تمیزکاری

نگهداری ساده

بازرسی ترمز

فرسودگی کاسه ترمز، دیسک ترمز و لنت ترمز باید با اندازه گیری مستقیم بررسی شود.

ترمز دیسکی

- جهت درآوردن تایر، به (شکل ۱۲۴)، "تعویض چرخ ها" مراجعه کنید.
- ضخامت دیسک ترمز جلو را با کولیس اندازه بگیرید. اگر ضخامت ۲۳,۸mm باشد، دیسک ترمز باید تعویض شود (شکل ۱۳۴).

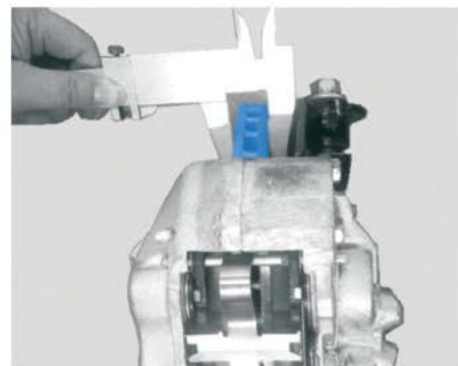

◀ شکل ۱۳۴ اندازه گیری ضخامت دیسک ترمز



توجه

یک صفحه هشدار نزدیک لنت ترمز روی گیره ترمز دیسکی نصب شده است. این صفحه هنگام ترمز کردن، به همراه لنت ترمز جابه‌جا می‌شود. وقتی لنت ترمز فرسوده شود تا حدی که نیاز به تعویض داشته باشد، صفحه هشدار با دیسک ترمز برخورد می‌کند و صدای جیرجیر می‌دهد تا به راننده یادآوری کند که لنت ترمز باید تعویض شود.

یک صفحه هشدار نزدیک لنت ترمز روی کفش ترمز کاسه‌ای نصب شده است. این صفحه هنگام ترمز کردن، به همراه لنت ترمز جابه‌جا می‌شود. وقتی لنت ترمز فرسوده شود تا حدی که نیاز به تعویض داشته باشد، صفحه هشدار با کاسه ترمز برخورد می‌کند و صدای جیرجیر می‌دهد تا به راننده یادآوری کند که لنت ترمز باید تعویض شود.

سوخت و سوخت‌گیری

بنزین

(مخصوص خودروهای بنزینی)

خودروهای بنزینی

برچسب نوع سوخت در سطح داخلی درپوش باک نصب شده است. خودروهای بنزینی مجهز به صافی بنزین هستند. فقط باید از بنزین بدون سرب #۹۲ و بالاتر استفاده شود. کیفیت بنزین از روی عدد اکتان آن تعیین می‌شود. اگر در شرایط اضطراری به بنزین مناسب دسترسی ندارید، می‌توانید از بنزین بدون سرب #۹۰ نیز استفاده کنید، اما کمی از قدرت خودرو کاسته می‌شود و فقط باید با سرعت متوسط وقتی بار موتور کم باشد، رانندگی کرد. در این حالت، نباید زیاد گاز بدهیم و به موتور فشار بیاوریم. تا حد امکان باید از بنزین بدون سرب بهتر استفاده شود.

! احتیاط

- در صورت استفاده از بنزین سرب‌دار در بلندمدت، مبدل کاتالیزور آگزوز آسیب خواهد دید.
- اگر از بنزین با درجه اکتان کمتر استفاده شود، باعث آسیب دیدن موتور می‌شود.

باز کردن درب باک

- دکمه را فشار دهید تا دریوش باز شود (شکل ۱۳۹).

- درب باک را به سمت چپ بچرخانید.

- درب باک را از بالا باز کنید (شکل ۱۴۰).

بستن درب باک

- درب باک را به سمت راست بچرخانید تا این که صدای قفل شدن شنیده شود.

- دریوش را ببندید تا قفل شود.

وقتی نازل بنزین خودبه خود به بیرون بیورد، بدین معنی است که باک بنزین پر شده است و باید سوخت‌گیری را قطع کنید، در غیر این صورت، محافظه انبساط باک پر از سوخت خواهد شد.

برچسب نوع سوخت در سطح داخلی دریوش باک نصب شده است.

هشدار!

- سوخت قابل اشتعال است و باعث سوختگی و جراحت شدید می‌شود.
- به منظور حفظ ایمنی، قبل از سوخت‌گیری، بخاری را خاموش کنید.
- هنگام سوخت‌گیری، از سیگار کشیدن خودداری کنید و هرگونه منبع آتش را دور کنید زیرا سوخت قابل انفجار است.
- باید به مقررات کاربرد، ذخیره‌سازی و حمل سوخت اضافی در داخل خودرو توجه داشته باشید.
- برای حفظ ایمنی، توصیه می‌شود سوخت یدکی همراه نبرید، زیرا در تصادف، ممکن است مخزن سوخت یدکی آسیب ببیند و سوخت به بیرون بریزد.

سوخت‌گیری

روش سوخت‌گیری

درب باک سوخت را باز کرده و سوخت‌گیری کنید.



◀ شکل ۱۳۹ دکمه باز کردن درب باک

عملکرد درب باک

- کلید درب بارک خودبه خود بازنشانی می‌شود. با فشار دادن کلید برقی، زبانه قفل جمع شده و دریوش باک باز می‌شود.



◀ شکل ۱۴۰
درب باک

دستور زیست محیطی

باک سوخت نباید بیش از اندازه پر شود، زیرا دمای آن افزایش می‌یابد و سوخت سرریز می‌کند.

قفل اضطراری درپوش باک

اگر کلید درپوش باک روی داشبورد خراب شود، می‌توانید درپوش باک را با دست باز کنید.

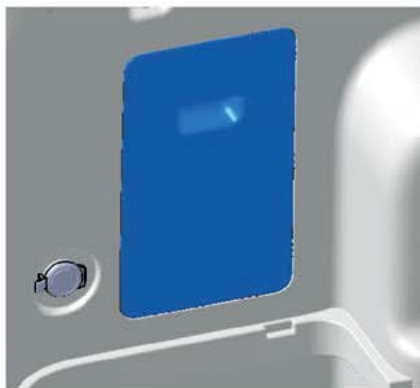

شکل ۱۴۱
درپوش جعبه ابزار

- درپوش جعبه ابزار را با دست فشار دهید تا باز شود.

- تحت شرایط خاص، در صورتی که می‌خواهید سوخت اضافی همراه ببرید، به نکات زیر توجه داشته باشید،
- ظرف سوخت را در داخل خودرو یا زیر خودرو قرار ندهید. سوخت بر اثر الکتریسیته ساکن ایجاد شده هنگام سوخت‌گیری آتش می‌گیرد و باعث انفجار می‌گردد. در هر بار سوخت‌گیری، باید ظرف سوخت را روی زمین بگذارید.
- نازل سوخت‌گیری باید تا حد امکان درون ظرف سوخت قرار گیرد.
- اگر ظرف سوخت فلزی است، باید با نازل سوخت در تماس باشد تا الکتریسیته ساکن تولید نشود.
- دقت کنید که سوخت در صندوق خودرو نریزد، زیرا بخار سوخت ممکن است منفجر شود.

احتیاط

- اگر سوخت روی رنگ خودرو بریزد، باید فوراً آن را پاک کنید، زیرا ممکن است رنگ آسیب ببیند.
- بدون سوخت کافی رانندگی نکنید. سوخت‌گیری نامنظم باعث می‌شود موتور روشن نشود. بدین ترتیب سوخت مشتعل نشده به درون آگزوز می‌رود و به تصفیه‌کننده کاتالیزوری آگزوز آسیب می‌رساند.
- اگر هنگام رانندگی با موتور بنزین، سوخت تمام شده باشد، پس از سوخت‌گیری دست‌کم باید ۳۰ ثانیه قبل از استارت زدن مجدد، منتظر بمانید. پس فرایند استارت زدن کمی طولانی‌تر از حالت عادی است. قبل از استارت زدن، باید یک دقیقه صبر کنید زیرا ابتدا باید سیستم سوخت هواگیری شود.

باز کردن درب موتور

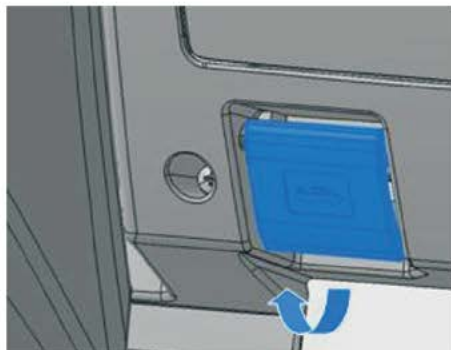

شکل ۱۴۳ ◀
محل دستگیره درب
موتور



شکل ۱۴۴ ◀
قلاب درب موتور

- قبل از باز کردن درب موتور، کنترل کنید که برف پاک‌کن خوابیده و خاموش باشد، در غیر این صورت، باعث آسیب دیدن رنگ خودرو می‌گردد.
- درب موتور را اندکی به بالا بکشید.
- قلاب را به سمت راست برانید تا قفل باز شود (شکل ۱۴۴).

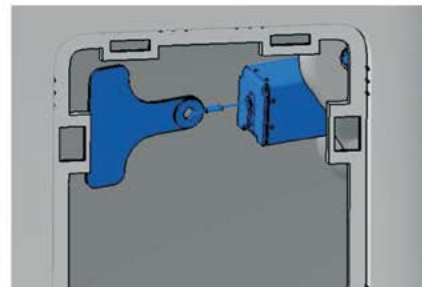

شکل ۱۴۲ ◀
محل کلید درپوش باک

- با باز شدن درپوش، کلید مکانیکی پلاستیکی متصل به یک سیم فلزی دیده می‌شود. سیم فلزی را به آرامی بکشید تا درپوش باز شود.

بازرسی موتور

درب موتور

قفل درب موتور

روش باز کردن درب موتور:

- دستگیره زیر سمت چپ داشبورد را در جهت فلش بکشید (شکل ۱۴۳).
- درب موتور توسط فنر باز می‌شود.

- وقتی موتور داغ است، به رادیاتور و فن دست نزنید. ممکن است فن ناگهان روشن شود.
- وقتی موتور داغ است، منبع انبساط آب رادیاتور را باز نکنید، زیرا سیستم تحت فشار است.
- به منظور حفاظت از صورت و دست‌های خود در برابر بخار یا آب داغ، هنگام باز کردن درب موتور باید از روپوش بلند استفاده کنید.
- هنگام بازدید در حالی که موتور روشن است، بعضی از قطعات (مثل فن رادیاتور و دستگاه استارت ولتاژ بالا) می‌توانند خطرآفرین باشند.
- وقتی موتور روشن است، از داخل محفظه موتور سوخت‌گیری نکنید، زیرا ممکن است خودرو حرکت کند و منجر به تصادف شود.
- در صورتی که سیستم سوخت یا لوازم برقی در حال کار باشند، باید به نکات زیر توجه کنید:
- سیگار نکشید.
- نزدیک آتش نروید.
- همیشه یک کپسول آتش‌نشانی دم دست داشته باشید.
- شبکه برق باتری و برق داشبورد را قطع کنید.

⚠ احتیاط

هنگام افزودن روغن دقت داشته باشید روغن اشتباه نریزید، زیرا باعث خراب شدن موتور می‌گردد.

- درب موتور را باز کنید.
- درب موتور را توسط جک‌ها در حالت باز نگه دارید.

⚠ هشدار!

اگر صدای خروج بخار آب یا مایع خنک‌کننده از محفظه موتور شنیده می‌شود، درب موتور را باز نکنید، زیرا ممکن است دچار سوختگی شوید. ابتدا صبر کنید تا زمانی که دیگر بخار یا مایع خنک‌کننده خارج نشود.

کار کردن در داخل محفظه موتور

هنگام کار در داخل محفظه موتور باید بسیار دقت کنید. هنگام کار درون محفظه موتور مثل بازرسی و افزودن روغن، احتمال جراحت، سوختگی، حادثه و آتش‌سوزی وجود دارد. بنابراین باید به دستورات هشدار و نکات ایمنی توجه داشته باشید. محفظه موتور خودرو یک ناحیه خطرناک است.

⚠ هشدار!

- موتور را خاموش کنید.
- سوئیچ را بیرون بیاورید.
- ترمز پارک را بکشید.
- صبر کنید تا موتور خنک شود.
- کودگان را از موتور دور کنید.
- از ریختن روغن به درون موتور داغ خودداری کنید، زیرا ممکن است آتش بگیرد.
- مواظب باشید لوازم برقی اتصال کوتاه نشوند، به‌ویژه اتصال کوتاه باتری.

دستور زیست محیطی

محفظه موتور

محفظه موتور

بعضی از قطعات مهم در اینجا نشان داده شده است.



- ① مخزن روغن فرمان هیدرولیک
- ② مخزن روغن ترمز
- ③ دهانه افزودن روغن موتور
- ④ میله اندازه‌گیری روغن موتور
- ⑤ منبع انبساط آب رادیاتور
- ⑥ مخزن شیشه‌شوی

بر اساس نوع خودرو، محل دهانه افزودن روغن موتور ممکن است متفاوت باشد.

برای اطمینان از نبود نشستی، باید سطح زمین را دائماً بازرسی کنید. اگر لکه روغن مشاهده شود، باید خودرو را به تعمیرگاه مجاز ببرید تا بازرسی شود.

توجه

در خودروهای راست فرمان، بعضی از قطعات در سمت مخالف محفظه موتور قرار دارند.

بستن درب موتور

- درب موتور را به پایین بیاورید تا جایی که فشار پایه فنری از بین برود.
- سپس درب موتور را از فاصله کم رها کنید تا قفل شود. درب موتور را فشار ندهید.

هشدار!

- به منظور حفظ ایمنی، هنگام رانندگی، درب موتور همیشه باید محکم بسته باشد. بنابراین، پس از قفل شدن درب موتور، باید آن را به سمت بالا بکشیم تا مطمئن شویم قفل شده است.
- اگر هنگام رانندگی معلوم شود قفل بسته نشده است، باید فوراً خودرو را متوقف کرده و درب موتور را ببندید، زیرا باعث تصادف می‌شود.

بازدید سطح روغن موتور

روغن موتور

خلاصه

توصیه می‌شود طبق کتابچه راهنمای نگهداری یا نشانگر صفحه کیلومتر، روغن موتور را تعویض کنید، برای تعویض روغن موتور به مرکز خدمات مجاز مراجعه فرمایید. دفعات دوره نگهداری در کتابچه راهنمای نگهداری ثبت شده است.

موتور بنزینی

برای خودروهای بنزینی تولید شرکت Dayun باید از روغن موتور 5W-40 API SL استفاده شود.

موتور دیزل

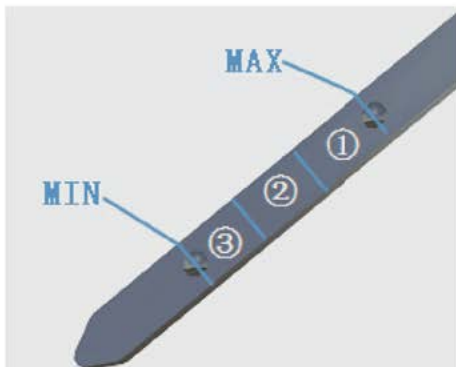

شکل ۱۴۶

علامت سطح روغن روی میله درجه روغن

بازدید سطح روغن موتور:

- خودرو را روی سطح افقی پارک کنید.
- اجازه دهید کمی موتور درجا کار کند تا به دمای عادی برسد. سپس موتور را خاموش کنید. 2 دقیقه صبر کنید.
- میله درجه روغن را بیرون بیاورید. میله را با یک پارچه تمیز پاک کرده و تا آخر وارد دهانه کنید.
- سپس میله درجه روغن را مجدداً بیرون بکشید و سطح روغن را مشاهده نمایید (شکل 138). در صورت نیاز، روغن اضافه کنید.

سطح روغن در ناحیه ①

- لازم نیست روغن اضافه کنید.

هشدار!

از سایر روغن‌های مغایر با مشخصات فوق یا روغن‌های معادل استفاده نکنید، زیرا باعث آسیب دیدن موتور می‌شود.

- در صورت نیاز، مجدداً روغن اضافه کنید.
- درپوش دهانه روغن موتور را ببندید و میله درجه روغن را سر جای خود بگذارید.

⚠ هشدار!
<ul style="list-style-type: none"> • هنگام افزودن روغن موتور دقت کنید روغن روی قطعات داغ نریزد، زیرا ممکن است باعث آتش سوزی شود. • اگر روغن موتور روی پوست شما ریخته است، باید آن را با آب و صابون بشویید.

⚠ احتیاط

- سطح روغن موتور نباید از ناحیه ① فراتر رود، در غیر این صورت، ممکن است روغن وارد تصفیه‌کننده آگزوز شود. اگر روغن از ناحیه ① فراتر رفت، به مرکز خدمات مجاز مراجعه کنید تا روغن اضافی را خارج کنند.
- از مخلوط کردن روغن‌های مختلف خودداری کنید، آسیب‌های ناشی از این عمل تحت پوشش ضمانت نمی‌باشد.

🌸 دستور زیست‌محیطی

- دقت کنید روغن روی زمین یا در مجاری فاضلاب نریزد.
- هنگام بازیافت ظروف روغن خالی، به قوانین و مقررات توجه داشته باشید.

② سطح روغن در ناحیه

- باید روغن اضافه کنید تا سطح روغن به ناحیه ① برسد.

③ سطح روغن در ناحیه

- باید روغن اضافه کنید تا سطح روغن به ناحیه ① برسد.

بر اساس حالت رانندگی و شرایط جاده، مصرف روغن می‌تواند به 0/5 لیتر بر 1000 کیلومتر برسد. قبل از رسیدن به 5000 کیلومتر، ممکن است مصرف روغن کمی بالاتر رود. بنابراین سطح روغن موتور را به‌طور منظم بازرسی کنید؛ ترجیحاً در هر بار سوخت‌گیری یا قبل از اقدام به رانندگی طولانی.

افزودن روغن موتور

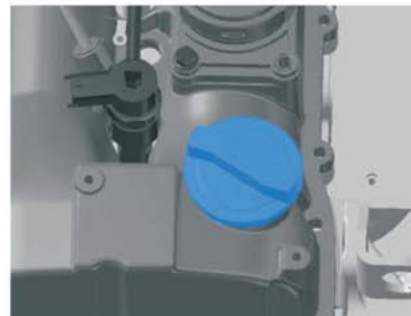

◀ شکل ۱۴۲
درپوش افزودن روغن
موتور

- درپوش دهانه افزودن روغن موتور را باز کنید (شکل ۱۴۷).
- نیم لیتر روغن موتور اضافه کنید.
- ۳ دقیقه بعد سطح روغن موتور را بازدید کنید.

● روغن سوخته را در ظرفی که از قبل آماده کرده‌اید، جمع‌آوری کنید. گنجایش این ظرف باید به اندازه‌ای باشد که تمام روغن موتور در آن جای بگیرد.



هنگام بازکردن پیچ تخلیه روغن با دست، زاویه دست شما باید به صورت افقی باشد تا روغن در طول دست شما جریان پیدا نکند.

سیستم خنک‌کننده

مبرد

از مبرد برای خنک کردن موتور استفاده می‌شود. ناخالصی موجود در مبرد باعث کاهش اثر خنک‌کنندگی در زمستان می‌گردد.

خودروها در کارخانه با مبرد بادوام پر می‌شوند و نیازی به تعویض آن نیست. مایع خنک‌کننده مخلوطی از آب و افزودنی‌هایی مثل G12+ است. این افزودنی‌ها دارای خاصیت ضدیخ مبتنی بر اتیلن گلیکول هستند.

افزودنی‌های مبرد:

نسبت افزودنی‌های مبرد به شرایط آب و هوایی که خودرو در آن کار می‌کند بستگی دارد. اگر نسبت افزودنی‌های ضدیخ خیلی کم باشد، مبرد یخ می‌زند و باعث اختلال در چرخه جایگزینی گرم و سرد می‌شود.

نسبت افزودنی‌های مبرد به شرایط آب و هوایی کشور یا منطقه بستگی دارد.

در شرایط عادی، نسبت 60% آب و 40% افزودنی رعایت می‌شود. نسبت مخلوط نه تنها باعث می‌شود تا دما در 25°C بماند و قابلیت ضدیخ داشته باشد، بلکه از خوردگی قطعات فلزی در سیستم خنک‌کننده جلوگیری می‌کند. علاوه بر این، از تشکیل رسوب جوش آوردن مبرد جلوگیری می‌کند.

تعویض روغن

تعویض روغن باید توسط متخصصین انجام شود.

اگر خودتان می‌خواهید روغن موتور را تعویض کنید، به کتابچه راهنمای نگهداری رجوع کنید.

توصیه می‌شود روغن را در مراکز خدمات مجاز تعویض کنید، زیرا در آنجا ابزار و لوازم مخصوص (مثل فیلتر روغن موتور) و افراد متخصص حضور دارند که مسئول بازیافت روغن سوخته می‌باشند.

اگر می‌خواهید خودتان روغن موتور را تعویض کنید، باید به دستورات زیر توجه داشته باشید.

هشدار!

- ابتدا صبر کنید تا موتور خنک شود، زیرا روغن داغ باعث سوختگی می‌شود.
- از عینک محافظ استفاده کنید تا پاشش روغن به شما آسیب نرساند.
- قبل از تعویض روغن، روغن سوخته قبلی باید طبق مقررات جمع‌آوری شود.
- اگر روغن با پوست شما تماس پیدا کرد، باید آن را با آب و صابون بشویید.

احتیاط!

از مخلوط کردن روغن‌های مختلف خودداری کنید. آسیب‌های ناشی از این عمل تحت پوشش ضمانت نمی‌باشد.

دستور زیست‌محیطی

- دقت کنید روغن روی زمین یا در مجاری فاضلاب نریزد.

بازدید سطح مبرد

سطح مبرد را می‌توان با چشم بازدید کرد.

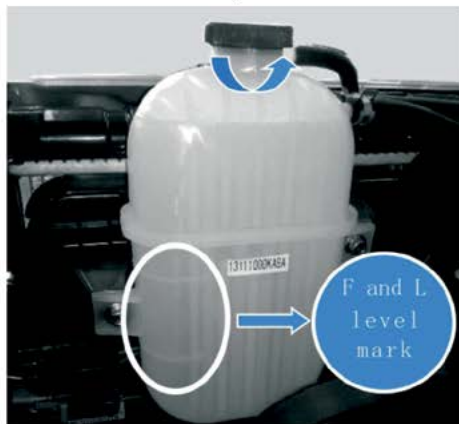

شکل ۱۴۸
علامت مخزن مایع مبرد

- موتور را خاموش کنید.
- صبر کنید تا موتور خنک شود.
- سطح مبرد را در مخزن مبرد علامت‌گذاری کنید. در حالتی که موتور خنک باشد، سطح مبرد باید بین علامت‌های L (حداقل) و F (حداکثر) باشد. در حالتی که موتور داغ باشد، سطح مبرد باید قدری بالاتر از علامت F باشد (شکل 148).

کشورهای معتدل

در فصل گرم یا در کشورهای معتدل، نباید به مبرد آب اضافه کنید زیرا از غلظت آن کاسته می‌شود. نسبت افزودنی‌های مبرد نباید از 40% کمتر باشد.

کشورهای سردسیر

اگر به واسطه شرایط آب و هوایی نیاز به تقویت قابلیت ضدیخ دارید، می‌توانید نسبت بیشتری از افزودنی‌های G12+ اضافه کنید. در نسبت 60%، دما تا 40°C پایین می‌آید. اما افزودنی‌های ضدیخ نباید از 60% بیشتر شود، زیرا باعث کاهش توانایی ضدیخ می‌شود و اثر خنک‌کنندگی آن کاهش می‌یابد.

کشورهای سوئد، نروژ، و فنلاند در منطقه سردسیر قرار دارند و قابلیت ضدیخ در کارخانه تا 35°C- می‌باشد. در این کشورها، نسبت افزودنی‌های مبرد می‌تواند دست‌کم 50% باشد.

⚠ احتیاط

- قبل از فرارسیدن زمستان، کنترل کنید که وضعیت افزودنی‌های مبرد مطابق با شرایط آب و هوایی باشد، به‌ویژه وقتی که در مناطق سردسیر رانندگی می‌کنید. بر اساس شرایط آب و هوایی، در صورت لزوم، نسبت ضدیخ را بیش از 50% و کمتر از 60% تنظیم کنید.
- فقط از افزودنی‌های G12+ یا TL-VW774F استفاده کنید. سایر افزودنی‌ها ممکن است بر مقاومت در برابر خوردگی تأثیر بگذارند و باعث نشستی و خرابی موتور شوند.
- افزودنی‌های G12+ را می‌توان با سایر افزودنی‌ها (G11 و G12) مخلوط کرد.

مبرد افزوده شده باید مطابق با مشخصات قبلی باشد. اگر افزودنی مبرد + G12 در دسترس نباشد، نباید سایر افزودنی‌ها اضافه شود. در این صورت، فقط باید آب اضافه کنید. سپس باید در اسرع وقت نسبت مناسب افزودنی‌های مبرد را اضافه کنید.

هنگام افزودن مبرد، فقط از مبرد جدید استفاده کنید.

فقط تا علامت F اضافه کنید. مبرد اضافی پس از گرم شدن، از سیستم خنک‌کننده روی درپوش مخزن شیر اطمینان سرریز خواهد کرد.

اگر مبرد بیش از اندازه کم می‌شود، باید مبرد را پس از سرد شدن موتور اضافه کنید تا باعث آسیب دیدن موتور نشود.

⚠ هشدار!

- سیستم خنک‌کننده تحت فشار قرار دارد. وقتی موتور داغ است، درب رادیاتور را باز نکنید زیرا احتمال سوختگی وجود دارد.
- افزودنی‌های مبرد برای سلامتی مضر است. بنابراین، باید افزودنی‌های مبرد را در ظرف اصلی نگهداری کنید تا کودکان نتوانند به آن دسترسی داشته باشند، زیرا باعث مسمومیت آنها می‌شود.

🌸 دستور زیست‌محیطی

اگر لازم است مایع مبرد تخلیه شود، نباید دوباره از آن استفاده کنید. مبرد را با ظرف خود طبق مقررات بازیافت و حفظ محیط زیست دور بریزید.

سطح مبرد را درست بازدید کنید.

یک چراغ روی صفحه کیلومتر برای کنترل سطح مبرد است.

علی‌رغم این مسئله، توصیه می‌شود سطح مبرد را به‌طور منظم بازدید کنید.

کم شدن سطح مبرد

دلیل اصلی کم شدن مبرد، نشستی است. باید فوراً به مرکز خدمات مجاز مراجعه کنید تا سیستم خنک‌کننده بازدید شود.

فقط افزودن مبرد کافی نیست.

اگر واشرهای سیستم خنک‌کننده سالم‌اند، کم شدن مبرد می‌تواند ناشی از جوش آوردن مبرد و سرریز آن از سیستم خنک‌کننده باشد.

⚠ احتیاط

نباید درزگیر رادیاتور یا مبرد مخلوط شود، زیرا باعث کاهش عملکرد سیستم خنک‌کننده می‌شود.

افزودن مبرد

هنگام افزودن مبرد بسیار دقت کنید.

- موتور را خاموش کنید.

- صبر کنید تا موتور خنک شود.

- روی درپوش مخزن مبرد یک تکه پارچه بیندازید (شکل ۱۴۰). سپس درپوش را باز کنید.

- به مقدار لازم مبرد اضافه کنید.

- درب مخزن مبرد را ببندید.

فن رادیاتور

فن رادیاتور به صورت خودکار کار می‌کند.

نیروی محرکه فن رادیاتور توسط تسمه سه‌گوش از موتور تأمین می‌شود. سرعت فن بر اساس ترکیبی از گرانی و دمای مبرد تنظیم می‌شود.

علاوه بر این، بر اساس مدل موتور یا تجهیزات مربوطه (مثل دنده اتوماتیک، قلاب یدک‌کش) باعث روشن شدن فن کمکی می‌شود، که با دمای مبرد و دمای موتور کنترل می‌شود.

وقتی موتور خاموش شود، فن کمکی به مدت 10 دقیقه کار می‌کند، حتی اگر سوئیچ خاموش شود. فن رادیاتور خودبه‌خود کار می‌کند.

● دما به واسطه اثر گرمایی محصول افزایش می‌یابد.

● دمای محفظه موتور نیز به واسطه تابش نور خورشید افزایش می‌یابد.



هشدار!

هنگام کار کردن در محفظه موتور، بدانید که فن‌ها خودبه‌خود کار می‌کنند. بنابراین، می‌تواند خطرناک باشد.

روغن ترمز

بازدید سطح روغن ترمز

روغن ترمز با چشم بازدید می‌شود.



شکل ۱۴۹

علامت روی مخزن

روغن ترمز

سطح روغن ترمز در مخزن را بازدید کنید (شکل 149). این میزان همیشه باید بین ADD (حداقل) و MAX (حداکثر) باشد.

در خودروهای راست‌فرمان، مخزن روغن ترمز در سمت مخالف محفظه موتور قرار دارد. با وجود این، اگر سطح روغن ترمز طی دوره کوتاهی شدیداً کاهش می‌یابد و زیر علامت ADD قرار می‌گیرد، ممکن است نشتی وجود داشته باشد. اگر سطح روغن ترمز خیلی پایین باشد، چراغ ترمز روشن می‌شود. در این صورت، باید فوراً به مرکز خدمات مجاز مراجعه کنید تا سیستم ترمز بازدید شود.



توجه

از روغن ترمز توسط سیستم کلاچ و ترمز استفاده می‌شود.

تعویض روغن ترمز

روغن ترمز باید توسط متخصصین تعویض شود.

روغن ترمز قابلیت جذب آب دارد. بنابراین، می‌تواند رطوبت هوای اطراف را جذب کند. اگر میزان رطوبت روغن ترمز زیاد باشد، باعث خوردگی سیستم داخلی ترمز می‌شود. علاوه بر این، نقطه جوش روغن ترمز شدیداً کاهش می‌یابد، که بر اثر ترمز در شرایط خاص تأثیر می‌گذارد.

اگر خودتان می‌خواهید روغن ترمز را تعویض کنید، به کتابچه راهنمای نگهداری رجوع کنید.

توصیه می‌شود روغن را در مراکز خدمات مجاز تعویض کنید، زیرا در آنجا ابزار و لوازم مخصوص (مثل فیلتر روغن موتور) و افراد متخصص حضور دارند که مسئول بازیافت روغن سوخته می‌باشند.

فقط باید از روغن ترمز اصلی استفاده شود. مرکز خدمات مجاز با سازنده روغن ترمز DOT۴ آشنایی دارد. روغن ترمز باید جدید باشد.



هشدار!

- درب ظرف اصلی را ببندید و از روغن ترمز خوب نگهداری کنید. از تماس کودکان با روغن ترمز خودداری کنید، زیرا ممکن است دچار مسمومیت شوند.
- روغن ترمز کهنه باعث ایجاد حباب در سیستم ترمز می‌شود. این حباب‌ها بر اثر ترمز تأثیر گذاشته و ایمنی را از بین می‌برد و باعث تصادف می‌شود.
- از روغن ترمز مناسب استفاده کنید. مخلوط کردن روغن ترمزهای مختلف باعث ایجاد واکنش شیمیایی می‌شود. بنابراین روغن‌های برندهای مختلف را با هم مخلوط نکنید.



احتیاط

دقت کنید روغن ترمز روی رنگ خودرو نریزد، زیرا باعث خوردگی رنگ می‌شود.

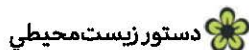

دستور زیست محیطی

روغن ترمز را با ظرف خود طبق مقررات بازیافت و حفظ محیط زیست دور بریزید.

باتری

خلاصه

کار کردن با باتری نیازمند دانش حرفه‌ای از باتری است.

این باتری نیازی به نگهداری طی بازرسی دوره‌ای ندارد.



توجه

توصیه می‌شود پس از 5 سال، باتری را تعویض کنید.

در مواقعی که کیسه هوا باز شده باشد، برای حفظ ایمنی، باتری را از شبکه برق داشبورد جدا کنید.

جدا کردن باتری

با جدا کردن باتری، بعضی دستگاه‌ها (مثل شیشه بالابر) کار نمی‌کند. بنابراین، به منظور اجتناب از این مشکل، فقط در مواقع لزوم باتری را از شبکه برق داشبورد جدا کنید.

پارک طولانی

اگر می‌خواهید خودرو را به مدت چند روز یا چند هفته پارک کنید، باید سیستم برقی را قطع یا خاموش کنید. با انجام این کار، مصرف برق کاهش می‌یابد و باعث طولانی شدن عمر استارت می‌گردد.

رانندگی در زمستان

باتری در فصل زمستان بار سنگین‌تری بر دوش می‌کشد. لذا وقتی دمای بیرون پایین باشد، قدرت استارت باتری کاهش می‌یابد. بنابراین، توصیه می‌شود قبل از فرارسیدن فصل زمستان، باتری را بازرسی کرده و در صورت نیاز، شارژ کنید.



هشدار!

- هنگام کار با باتری و لوازم الکترونیکی، احتمال جراحات، خوردگی، و آتش‌سوزی وجود دارد.
- از عینک محافظ استفاده کنید. دقت کنید که مواد الکترولیت یا ذرات سر با چشم، پوست و لباس شما تماس پیدا نکنند.
- الکترولیت باتری دارای قدرت خوردگی قوی است. از عینک و دستکش محافظ استفاده کنید. باتری را واژگون نکنید، زیرا ممکن است الکترولیت از سوراخ بیرون بیاید. اگر الکترولیت به چشم شما پاشید، فوراً با آب بشویید و نزد پزشک بروید. اگر الکترولیت روی پوست یا لباس شما پاشید، فوراً با آب فراوان و صابون بشویید. اگر الکترولیت خورده شود، باید فوراً به پزشک مراجعه کنید.
- وجود هرگونه شعله یا جرقه ممنوع است. از چراغ سیار استفاده نکنید. سیگار نکشید. از کابل و لامپ گازی به‌خاطر تخلیه الکتریکی استفاده نکنید. الکترودهای باتری را اتصال کوتاه نکنید، زیرا انرژی زیادی آزاد می‌شود و احتمال جراحات و انفجار وجود دارد.
- باتری گاز منفجره آزاد می‌کند. باتری باید در یک فضای باز یا دارای تهویه قرار داده شود.



هشدار!

- هرگونه کار با باتری نیازمند دانش حرفه‌ای است. برای انجام کار به مرکز خدمات مجاز مراجعه کنید، زیرا احتمال خوردگی و انفجار وجود دارد.
- درب باتری را باز نکنید. نباید خودتان نسبت به تعویض الکترولیت باتری اقدام کنید، زیرا احتمال انفجار وجود دارد.

- اگر می‌خواهید خودرو را مدتی طولانی پارک کنید، باید فرایند ضد یخ روی باتری اعمال کنید تا از یخ زدن باتری جلوگیری شود.

شارژ کردن باتری

- هرگونه کار با باتری نیازمند دانش حرفه‌ای است.
- قبل از کار کردن روی باتری، دستورات این فصل را مطالعه فرمایید.
- تمام لوازم برقی را خاموش کنید. سوئیچ را درآورید.
- درب موتور را باز کنید.
- روکش قرمز رنگ روی قطب مثبت را باز کنید.
- گیره الکتروند دستگاه شارژ را طبق ضوابط مربوطه به سر ترمینال باتری متصل کنید (قرمز به سر ترمینال مثبت، با فیوز 150 آمپر، و دیگری به ترمینال منفی).
- کابل برق دستگاه شارژ را به پریز برق متصل کرده و دستگاه را روشن کنید.
- پس از پایان فرایند شارژ، دستگاه شارژ را خاموش کرده و کابل را از پریز برق درآورید.
- دستگاه شارژ را از گیره الکتروند جدا کنید.
- روکش قرمز رنگ روی ترمینال مثبت را ببندید.
- درب موتور را ببندید.

- الکتروولیت و باتری باید دور از دسترس کودکان باشد.
- قبل از کار کردن با باتری، تمام لوازم برقی را خاموش کنید، سوئیچ را بیرون بیاورید، و کابل منفی باتری را جدا کنید. هنگام تعویض لامپ‌های رشته‌ای، چراغ‌ها را خاموش کنید.
- قبل از جدا کردن باتری، باید سیستم دزدگیر را غیرفعال کنید، زیرا باعث فعال شدن دزدگیر می‌شود.
- برای جدا کردن باتری از شبکه برق خودرو، ابتدا باید کابل منفی را جدا کنید و سپس کابل مثبت را.
- برای متصل کردن مجدد باتری، تمام لوازم برقی را خاموش کنید، ابتدا کابل مثبت را متصل کنید و سپس کابل منفی را. هرگز جای کابل‌ها را عوض نکنید، زیرا باعث آتش سوزی می‌شود.
- اگر باتری یخ زده است، قبل از شارژ کردن باید صبر کنید تا یخ آن ذوب شود، زیرا احتمال انفجار و جراحت وجود دارد. اما توصیه می‌شود باتری تعویض شود. اگر باتری ضعیف شده باشد، در دمای صفر درجه یخ می‌زند.
- شیلنگ هواکش همیشه باید روی باتری نصب شده باشد.
- از باتری خراب استفاده نکنید، زیرا احتمال انفجار وجود دارد. باتری خراب را به موقع تعویض کنید.

! احتیاط

- وقتی سوئیچ روشن است یا موتور در حال کار است، باتری را جدا نکنید، زیرا باعث آسیب دیدن لوازم برقی و قطعات الکترونیکی می‌شود.
- باتری را مدت طولانی زیر نور مستقیم آفتاب قرار ندهید، زیرا باتری بر اثر تابش اشعه فرابنفش خراب می‌شود.

⚠️ احتیاط

- توجه داشته باشید که شیلنگ تهویه باید به سوراخ جانبی باتری متصل باشد، در غیر این صورت، گاز یا الکترولیت باتری سرریز می‌کند.
- جاباتی و ترمینال باتری همیشه باید محکم باشند.
- قبل از کار کردن روی باتری، دستورات این فصل را مطالعه فرمایید.

🌸 دستور زیست‌محیطی

باتری حاوی مواد زیان‌آور مثل اسید سولفوریک و سرب است. بنابراین، باتری ضایعاتی باید طبق مقررات مربوطه بازیافت شود و نباید با آن مثل زباله‌های عادی برخورد کنید. هرگز به باتری ضربه نزنید زیرا ممکن است اسید سولفوریک از باتری خارج شود.

اگر باتری یخ زده است، باید تعویض شود. اگر باتری ضعیف شده باشد، در دمای صفر درجه یخ می‌زند. اگر باتری یخ زده است، قبل از شارژ کردن باید صبر کنید تا یخ آن ذوب شود. اما توصیه می‌شود دوباره از آن استفاده نکنید زیرا پوسته باتری بر اثر یخ زدن ترک می‌خورد که می‌تواند باعث نشتی الکتروود باتری شود.

شارژ کردن باتری

قبل از شارژ کردن باتری، باید به دستورات سازنده توجه داشته باشید. وقتی از جریان شارژ ضعیف استفاده می‌کنید (مثلاً با یک دستگاه شارژ کوچک)، لازم نیست کابل‌های باتری را جدا کنید. هنگام شارژ کردن، باتری را متصل نکنید.

شارژ سریع باتری

به دلایل فنی، برای شارژ سریع نباید از دستگاه شارژ با ولتاژ خروجی بیش از 14/8 ولت استفاده کنید.

⚠️ هشدار!

اگر باتری یخ زده است آن را شارژ نکنید، زیرا خطر انفجار وجود دارد.

تعویض باتری

مشخصات باتری جدید باید همانند باتری قدیمی باشد.

باتری جدید باید دارای همان ظرفیت باشد. ولتاژ (12 ولت)، شدت جریان، ساختمان و درپوش آب‌بندی. باتری باید مطابق با استاندارد TL82506 (نسخه دسامبر 1997 یا بعد از آن) و VW75073 (نسخه اگوست 2001 یا بعد از آن) باشد.

چرخ‌ها و تایرها

چرخ‌ها

خلاصه

- در صورت استفاده از تایرهای جدید، 500 کیلومتر اول را باید با احتیاط رانندگی کنید.
 - هنگام حرکت روی سنگ جدول و موارد مشابه، باید خیلی آهسته برانید زیرا سنگ جدول دارای زوایای قائمه است.
 - همیشه کنترل کنید که تایر سوراخ نشده باشد، باد کرده نباشد، ترک نداشته باشد، و تورفتگی نداشته باشد. هرگونه اجسام خارجی روی سطح خارجی تایر را جدا کنید.
 - چرخ یا تایر معیوب را فوراً تعویض کنید.
 - از تماس تایر با روغن خودداری کنید.
 - اگر درپوش والو گم شده است، باید یک درپوش والو جدید نصب کنید.
 - قبل از درآوردن چرخ، آن را علامت‌گذاری کنید به طوری که جهت چرخش اولیه آن معلوم باشد.
 - هنگام انبار کردن چرخ‌ها، آنها را در جای خشک و خنک و تاریک نگهداری کنید.
- تایر جدید

قابلیت چسبندگی تایر جدید کمتر است، لذا در 500 کیلومتر اول، باید با سرعت متوسط و با دقت رانندگی کنید.

به واسطه خصوصیات ساختاری و طراحی عاج تایر، عمق عاج تایرهای جدید با هم فرق دارند (که به نوع تایر و سازنده بستگی دارد).

عیوب پنهان

معایب تایرها و چرخ‌ها همیشه قابل مشاهده نیست. اگر خودرو در جاده‌های ناهموار یا بیابانی حرکت کند، تایرها آسیب می‌بینند. اگر شک دارید، که تایر آسیب دیده است، باید فوراً توقف کرده و تایرها را بازرسی کنید. اگر عیب تایر از بیرون مشخص نیست، باید به رانندگی ادامه دهید و به نزدیک‌ترین مرکز خدمات مجاز مراجعه کنید تا بازرسی شود.

علامت‌گذاری جهت چرخش تایر

جهت چرخش تایر را با فلش علامت‌گذاری کنید. تایر را باید مطابق با جهت چرخش آن نصب کنید تا از پدیده اسکی روی آب جلوگیری شده، چسبندگی خودرو به جاده افزایش یابد، باعث کاهش صدا، افزایش عمر سرویس، جلوگیری از فرسودگی، و بهینه‌سازی عملکرد تایر گردد.

نصب قطعات تزئینی روی رینگ

رینگ‌های آلومینیومی سبک دارای قطعات تزئینی قابل تعویض هستند که توسط گیره به رینگ متصل شده‌اند. اگر می‌خواهید آن قطعات تزئینی را تعویض کنید، به مرکز خدمات مجاز مراجعه فرمایید.

عمر تایر

فشار درست باد تایر و روش رانندگی متعادل باعث طولانی شدن عمر تایر می‌شود. مشخصات باد تایر روی قاب چرخ اصلی نوشته شده است (شکل 139).

فشار باد تایر و میزان بار خودرو

فشار باد تایر باید متناسب با بار خودرو باشد. توصیه می‌شود فشار باد تایر را هنگامی که حداکثر بار روی خودرو قرار دارد، تنظیم کنید.

اما اگر می‌خواهید احساس راحتی کنید، می‌توانید فشار باد را در حد متوسط (با حداکثر 3 سرنشین) تنظیم کنید. اگر می‌خواهید حداکثر بار را در شرایط محلی داشته باشید، باید فشار باد تایر را تا حداکثر میزان مجاز افزایش دهید.

اگر فشار باد تایر خیلی زیاد یا خیلی کم باشد، باعث کوتاه شدن عمر تایر شده و بر کنترل رانندگی تأثیر می‌گذارد. به ویژه در سرعت‌های زیاد، فشار باد تایر خیلی مهم است. بنابراین، باید فشار باد تایر را دست‌کم ماهی یکبار یا قبل از اقدام به سفر طولانی، بازرسی کنید.

همچنین باید به لاستیک ژاپاس توجه داشته باشید. لاستیک ژاپاس باید در حالت باد شده درون خودرو قرار داشته باشد.

روشی رانندگی

رانندگی با سرعت زیاد در سرپیچ جاده و ترمز ناگهانی باعث فرسودگی سریع‌تر تایر می‌شود.

بالانس کردن چرخ

چرخ‌های یک خودروی جدید، بالانس شده است، اما رانندگی باعث خارج شدن چرخ‌ها از حالت بالانس می‌شود، که با کشیدن یا لرزش فرمان مشخص می‌گردد.



شکل ۱۵۰
فشار باد تایر

- فشار باد تایر را دست‌کم ماهی یکبار بازرسی کنید.
- فشار باد تایر را فقط در حالت سرد بازرسی کنید. وقتی تایر داغ است، فشار باد را کم نکنید.
- فشار باد تایر به میزان بار خودرو بستگی دارد.
- سرپیچ جاده از سرعت زیاد بپرهیزید.
- هر از گاهی فرسودگی تایرها را بازرسی کنید.



شکل ۱۵۱
علائم فرسودگی تایر

در تایر نو، الگوی تزیینی تایر و عاج تایرها در جهت چرخش، به ارتفاع 1/6 میلی‌متر است (شکل 151). میزان فرسایش این برجسب به نوع محصول و به فاصله توزیع الگوهای تایر از نوع 6 خط و 8 خط بستگی دارد.

برجسب‌های جانبی روی تایر (مثل حروف TWI یا علامت مثلث) نشان‌دهنده محل علائم فرسودگی تایر است.

در کنار علائم فرسودگی، عمق عاج را نشان می‌دهد که به معنی فرسایش مجاز تایر بر اساس حداقل وزن قانونی است (این قوانین در بعضی از کشورها ممکن است متفاوت باشد).

هشدار!

- وقتی فرسایش تایر به علائم فرسایش برسد، تایر باید تعویض شود، در غیر این صورت، باعث تصادف می‌گردد.
- به‌ویژه در جاده‌های مرطوب و برفی، از تایرهای دارای عاج بلند استفاده کنید.
- هنگام رانندگی در جاده‌های مرطوب، خطر ایجاد پدیده اسکی روی آب، وجود چاله عمیق در پیچ جاده، و کاهش قدرت ترمز وجود دارد. اگر عمق عاج تایر کم باشد، باعث کاهش ایمنی حرکت می‌گردد.

از آنجا که بالانس نبودن چرخ‌ها بر سیستم فرمان، فدربندی، و فرسایش تایر تأثیر می‌گذارد، باید مجدداً چرخ‌ها را تراز کنید. علاوه بر این، پس از نصب تایر جدید یا پس از تعمیر آن، چرخ مربوطه باید تراز شود.

معایب تراز نبودن چرخ

اگر چرخ‌ها و شاسی تراز نباشد، نمتنها باعث فرسایش بیش از اندازه تایرها می‌شود، بلکه بر ایمنی رانندگی نیز تأثیر می‌گذارد. اگر فرسایش تایر به صورت عادی نمی‌باشد، باید به مراکز خدمات مجاز مراجعه کرده و تراز چرخ‌ها را بررسی کنید.

هشدار!

- فشار باد تایر باید متناسب با بار خودرو باشد.
- رانندگی طولانی با سرعت بالا باعث کاهش مکرر باد تایر و تغییر شکل تایر می‌گردد. همچنین باعث داغ شدن بیش از اندازه تایرها می‌شود، که می‌تواند باعث از بین رفتن عاج تایر و خطر تصادف گردد.

دستور زیست‌محیطی

فشار کم باد تایر باعث افزایش مصرف سوخت می‌گردد.

توجه

اگر فشار باد تایر خیلی زیاد یا خیلی کم باشد، باعث کوتاه شدن عمر تایر شده و بر کنترل رانندگی تأثیر می‌گذارد.

علائم فرسودگی تایر

مشاهده این علائم حاکی از این است که تایر فرسوده شده است.

رینگ و تایر از بخش های مهم خودرو است. تایرها و رینگ های تأیید شده کارخانه برای مدل مربوطه مناسب اند، و نقش مهمی در راحتی و ایمنی حرکت ایفا می کنند.

دانستن اطلاعات تایر برای انتخاب تایر مناسب. لازم است. مثلاً روی دیواره تایر رادیال اطلاعات زیر درج شده است: ۲۴۵/۷۰ R۱۷۱۱۰ T

که به معنی زیر است:

عرض تایر (mm)	۲۴۵
نسبت ارتفاع به عرض تایر (%)	۷۰
ساختار شعاعی تایر (رادیال)	R
قطر رینگ (اینچ)	۱۷
پارامترهای ظرفیت بار	۱۱۰
سرعت مجاز خودرو	T

توجه داشته باشید که اگرچه اندازه اطلاعات روی تایرها ممکن است یکسان باشد، مثلاً اندازه ۲۴۵/۷۰ R۱۷۱۱۰ T، اما اندازه واقعی تایرهای مختلف ممکن است با اندازه اسمی آنها متفاوت باشد یا شکل آنها خیلی بزرگ باشد. بنابراین، هنگام خرید و تعویض تایر، به منظور تأیید اندازه واقعی باید از اندازه محصولات تایر آگاه باشیم.

تعویض چرخ

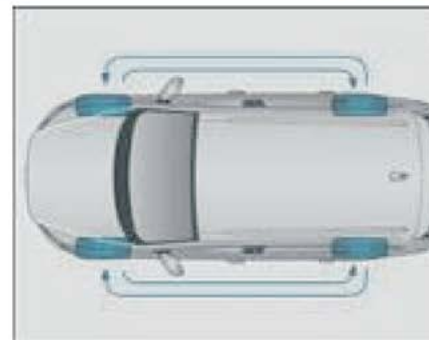

شکل ۱۵۲ ◀

تعویض چرخ

طبق شکل 152، می توان چرخ های جلو و عقب را به طور منظم تعویض کرد تا فرسایش زیاد نشود. این کار باعث افزایش عمر تایرها می گردد.

تایر یا چرخ جدید

هنگام انتخاب تایر و چرخ جدید باید به موارد زیر دقت کنید:

- برای هر چهار چرخ، از تایرهای یکسان استفاده کنید.
- تا حد امکان، فقط یک تایر را تعویض نکنید و دست کم دو تایر روی یک محور را با هم تعویض کنید.
- از تایر با اندازه مؤثر بزرگتر استفاده نکنید.
- اگر نمی خواهید از ترکیب تایر و رینگ کارخانه ای استفاده کنید، قبل از خرید تایر یا رینگ جدید، با مرکز خدمات مجاز مشورت کنید.

هشدار!

- کنترل کنید که تایر دارای تاییدیه‌های لازم می‌باشد. تایر یدکی را نه تنها از لحاظ اندازه، بلکه از لحاظ اندازه اسمی باید همانند خریداری کنید. اختلاف درجه آزادی به تایر یا خودرو آسیب می‌زند، و بدین ترتیب بر ایمنی ترافیک تأثیر می‌گذارد و باعث تصادف می‌شود. علاوه بر این، ممکن است گواهینامه رانندگی اعتبار خود را از دست بدهد.
- برای انجام عملیات اضطراری روی تایر به مراکز خدمات مجاز مراجعه فرمایید. در صورتی که استفاده از یک تایر خاص مجاز نباشد، باعث ابطال گواهینامه رانندگی خواهد شد. علاوه بر این، ممکن است باعث خسارت یا تصادف گردد.
- اگر بیش از 6 سال از تاریخ تولید یک تایر گذشته باشد، فقط باید از آن تایر در شرایط اضطراری استفاده کنید و باید با احتیاط رانندگی کنید.

دستور زیست محیطی

تایر فرسوده را طبق مقررات معدوم کنید.

توجه

اگر فشار باد تایر خیلی زیاد یا خیلی کم باشد، بر عمر تایر و خصوصیات رانندگی اثر معکوس می‌گذارد.

- از تایرهای دست دوم با سابقه نامعلوم استفاده نکنید.
- به دلایل فنی، نباید از رینگ سایر خودروها استفاده کنید. بعضی مواقع، حتی اگر مدل خودرو یکسان باشد، نمی‌توان رینگ‌ها را با هم تعویض کرد.

اگر چنین نباشد، می‌تواند بر وضعیت درجه آزادی دوران تایر تأثیر بگذارد. لذا ممکن است تایرها، شاسی، بدنه و لوله‌ها به واسطه ایجاد اصطکاک، آسیب ببینند و این مسئله بر ایمنی رانندگی تأثیر می‌گذارد. علاوه بر این، ممکن است گواهینامه رانندگی بر اثر عدم تطابق با حداکثر اندازه اسمی، باطل شود.

اندازه تایر تأیید شده توسط شرکت Dayun مطابق با خودروی شما می‌باشد. اما اگر مجبور شدید از تایر دیگری استفاده کنید، باید از فروشنده بخواهید بر اساس سازنده تایر، کتباً به شما اثبات کند که آن مدل تایر مناسب خودروی شماست و آن سند را نزد خود نگه دارید. اگر می‌خواهید بدانید چه نوع تائیری روی خودروی شما نصب شده است، به مرکز خدمات مجاز مراجعه کنید.

در یک خودروی چهار چرخ محرک، تمامی چهار چرخ باید دارای یک تایر مشابه باشند تا در بلندمدت به سازوکار محرکه ناشی از اختلاف سرعت تایرها آسیبی نرسند. در نتیجه، به خاطر خرابی تایرها مجبور می‌شوید از لاستیک زاپاس استفاده کنید.

اگر مدل لاستیک زاپاس با تایرهای روی چرخ‌ها تفاوت دارد (مثلاً تایرهای زمستانی یا تایرهای پهن)، از لاستیک زاپاس فقط باید برای مدتی کوتاه در صورت خراب شدن تایرهای اصلی استفاده کرد و باید خیلی با احتیاط رانندگی کرد. در این صورت، لاستیک زاپاس باید در اسرع وقت تعویض گردد.

توصیه می‌شود برای کار روی تایرها به مرکز خدمات مجاز مراجعه کنید، زیرا این مراکز مجهز به ابزارها و لوازم خاص و کارکنان متخصص و مسئول برای کار روی تایرهای فرسوده می‌باشند.

اگر الگوی تایر فرسوده شده و به 4 میلی متر رسیده باشد، تایرهای زمستانی قابلیت کارکردی خود را از دست می دهند.

اگر تایرهای زمستانی فرسوده شده باشند، حتی اگر عمق عاج آنها بیش از 4 میلی متر باشد، قابلیت کارکردی خود را از دست می دهند.

طبق علامت سرعت روی تایر، حدود سرعت زیر برای تایرهای زمستانی مناسب اند:

۱۶۰ km/h	Q
۱۸۰ km/h	S
۱۹۰ km/h	T
۲۱۰ km/h	H
۲۴۰ km/h (با توجه به محدودیت سرعت)	V

مه‌ره چرخ

مه‌ره چرخ باید با رینگ چرخ، سازگار باشد.

رینگ و مه‌ره چرخ با هم ساخته می شوند. بنابراین هر بار که رینگ عوض می شود (مثلاً تبدیل به رینگ زمستانی)، باید از مه‌ره مربوط به همان چرخ با بلندی و شکل مناسب استفاده کنید.

ثابت ماندن درست چرخ باعث بهبود عملکرد ترمز می گردد.

برای آگاهی از روش تعویض تایر و رینگ به مراکز خدمات مجاز مراجعه فرمایید.

مه‌ره چرخ باید تمیز باشد و به آسانی بسته شود.

تایر زمستانی

استفاده از تایر زمستانی در جاده‌های یخی و برفی باعث بهبود عملکرد رانندگی می گردد.

- فقط از تایرهای زمستانی با ساختار دایره طولی استفاده کنید.

- هر چهار چرخ باید مجهز به تایر زمستانی شود.

- فقط از تایرهای زمستانی تأیید شده استفاده کنید.

- حداکثر سرعت مجاز برای تایر زمستانی کمتر است و الگوی تزیینی تایر باید عمق کافی داشته باشد.

- فشار باد تایر را پس از نصب چرخ‌ها کنترل کنید.

در زمستان از تایرهای زمستانی استفاده کنید زیرا باعث بهبود عملکرد رانندگی می شود.

تایرهای تابستانی به خاطر طراحی عاج عریض خود دارای ساختار متفاوتی هستند و قابلیت ضد لغزندگی آنها در برف و یخ ضعیف است.

در خودروهای چهار چرخ محرک، قوانین استفاده از زنجیر چرخ فرقی ندارد. زنجیر چرخ فقط باید روی چرخ‌های عقب نصب شود.

هشدار!



هرگز با تایر زمستانی که بیش از حد فرسوده شده است، با سرعت زیاد حرکت نکنید، زیرا ممکن است خودرو از کنترل خارج شده و باعث تصادف شود.

دستور زیست محیطی

پس از پایان فصل سرما، به موقع از تایرهای تابستانی استفاده کنید، زیرا خودرو با تایرهای تابستانی عملکرد بهتری روی جاده‌های بدون برف و یخ دارد، صدای چرخش کمتری ایجاد می‌شود، فرسایش تایر کمتر است، و مهم‌تر از همه این که مصرف سوخت کمتر می‌شود.

زنجیر چرخ

زنجیر چرخ باعث بهبود عملکرد رانندگی خودرو روی برف می‌گردد.

- زنجیر چرخ را فقط روی چرخ‌های عقب نصب کنید.

- حداکثر سرعت با زنجیر چرخ باید 50 km/h باشد.

در جاده‌های برفی، زنجیر چرخ باعث بهبود درگیر شدن و عملکرد ترمز می‌شود. به دلایل فنی، از زنجیر فقط باید روی بعضی از رینگ‌ها استفاده شود.

از زنجیر چرخ سبک استفاده کنید. میزان ضخامت آن (با احتساب بست‌های آن) نباید از 15 میلی‌متر بیشتر باشد. اگر منطقه برفی به پایان برسد، باید زنجیر چرخ را باز کنید. در تونل‌ها که برف و یخ وجود ندارد، زنجیر چرخ بر عملکرد رانندگی تأثیر می‌گذارد و باعث فرسایش زودرس تایرها می‌گردد.

هشدار!
مثلت احتیاط در بزرگراه‌های معمولی باید در فاصله 50 متری و در آزادراه‌ها باید در فاصله 150 متری قرار داده شود.

کپسول آتش‌نشانی

کپسول آتش‌نشانی در سمت چپ درب عقب قرار گرفته است و با باز کردن درپوش آن با ابزار مناسب می‌توان آن را بیرون آورد.



◀ شکل ۱۵۴
محل کپسول آتش‌نشانی

مثلت احتیاط

(مخصوص خودروهای مجهز به مثلت احتیاط)

مثلت احتیاط

مثلت احتیاط در سمت راست صندلی راننده قرار دارد و با باز کردن درب آن، می‌توان آن را بیرون آورد.



◀ شکل ۱۵۳
محل مثلت احتیاط
پیشرفته

وقتی خودرو در گل گیر کند، باید منتظر کمک بمانید تا به تعمیرگاه بروید. ابتدا باید چراغ‌های چشمک‌زن را روشن کنید. سپس باید مثلت احتیاط را در پشت خودرو قرار دهید.

جعبه مثلت احتیاط را باز کرده و آن را بیرون بیاورید (شکل 153).

- مثلت احتیاط پیشرفته را باز کنید.

- پس از استفاده، مثلت احتیاط را به سر جای خود برگردانید.

توجه

- خرید، نصب و استفاده از کپسول آتش‌نشانی باید مطابق با مقررات حاکم باشد.
- همیشه به تاریخ اعتبار کپسول آتش‌نشانی توجه داشته باشید. اگر دوره اعتبار کپسول آتش‌نشانی سپری شده باشد، ممکن است اثر عادی خود را نداشته باشد.

جعبه ابزار

جعبه ابزار

جعبه ابزار در سمت چپ قاب درب عقب قرار دارد و با یک تسعه بسته شده است و با باز کردن درپوش آن با ابزار مناسب می‌توان آن را بیرون آورد.



شکل ۱۵۵
محل جعبه ابزار

پس از کشف آتش، فوراً باید از کپسول آتش‌نشانی استفاده کنید. چراغ‌های چشمک‌زن را روشن کرده و کپسول آتش‌نشانی را بیرون بیاورید و آتش را خاموش کنید.

- درپوش سمت چپ عقب را با ابزار مخصوص باز کرده و کپسول آتش‌نشانی را بیرون بیاورید (شکل ۱۵۴).

- کپسول را از بالا به سمت آتش بگیرید و پین ضامن کپسول را به پایین فشار دهید. اهرم فشاری کپسول را فشار داده و به سمت ریشه آتش بپاشید تا آتش خاموش شود.

- پس از استفاده، کپسول آتش‌نشانی را به سر جای خود برگردانید.

قبل از استفاده از کپسول آتش‌نشانی، باید با نحوه استفاده از آن آشنا باشید. دستورات روی کپسول آتش‌نشانی را با دقت بخوانید. کپسول آتش‌نشانی در حالت آماده به کار است، اما شما باید به صورت دوره‌ای (دست‌کم هر دو سال یکبار) به مرکز خدمات مجاز مراجعه کنید تا کپسول آتش‌نشانی بازرسی شود.

هنگام خرید یک کپسول آتش‌نشانی جدید، باید دقت کنید که با پایه نصب آن مطابقت داشته باشد.

هشدار!

کپسول آتش‌نشانی یک کالای مصرفی است. پس از تمام شدن، باید به نزدیک‌ترین مرکز خدمات مجاز مراجعه کرده و یک کپسول جدید خریداری کنید.

- در حالتی که خودرو روی جک قرار دارد، نباید موتور را روشن کنید، زیرا ممکن است باعث تصادف شود.
- اگر می‌خواهید زیر خودرو کار کنید، باید زیر خودرو را بلوک‌های مناسب قرار دهید، زیرا ممکن است مجروح شوید.

لاستیک زاپاس

لاستیک زاپاس در انتهای خودرو و در زیر خودرو قرار دارد.



◀ شکل ۱۵۷
محل لاستیک زاپاس



◀ شکل ۱۵۸
بیرون آوردن لاستیک زاپاس

جعبه ابزار حاوی ابزارهای زیر است:

- آچار چرخ
- دسته جک
- میله رابط دسته جک
- چهارسو
- پیچ‌گوشته چاک‌دار

جک

جک در سمت چپ پنل کنترل قرار دارد و با باز کردن درپوش آن می‌توانید جک را بیرون بیاورید.



◀ شکل ۱۵۶
محل جک

هنگام استفاده از جک، باید میله جک را باز کنید تا بتوانید جک را در محل ثابت قرار دهید.

⚠ هشدار!

- برای استفاده از جک، ابتدا باید خودرو را در محلی محکم پارک کنید. برای باز کردن جک، از دسته جک استفاده کنید.

- اگر خودرو با پدک کش حمل شده است، ابتدا خودرو را از پدک کش جدا کنید.
- ابزار لازم را بیرون بیاورید.

 هشدار!
<ul style="list-style-type: none"> ● اگر خودرو بر اثر خرابی تایر در وسط جاده متوقف شده است، باید چراغ‌های چشمک‌زن را روشن کرده و مثلث احتیاط را باز کنید. با این کار، نه تنها از خودتان، بلکه از سایر افراد حاضر در جاده نیز محافظت می‌کنید. ● در صورت لزوم، می‌توانید از مانع برای چرخ استفاده کنید تا از حرکت ناخواسته خودرو جلوگیری شود.

تعویض چرخ

- روش تعویض چرخ
- قبل از بالا بردن خودرو، ابتدا باید مهره‌های چرخ را در خلاف عقربه‌های ساعت باز کنید.
- چک را زیر خودرو قرار دهید.
- مهره‌های چرخ را در خلاف عقربه‌های ساعت باز کنید.
- چرخ معیوب را درآورده و لاستیک زاپاس را نصب کنید.
- روپوش چرخ را با استفاده از پیچ‌گوشی درآورید (شکل 159).
- روپوش را روی لاستیک زاپاس قرار دهید (شکل 160).
- مهره‌های چرخ را ببندید.
- خودرو را پایین بیاورید.
- مهره‌های چرخ را کاملاً سفت کنید.

بیرون آوردن لاستیک زاپاس (شکل 157)

- دسته چک را درون سوراخ بیرون آوردن لاستیک زاپاس تا انتهای بالابر وارد کنید.
- آن را در خلاف عقربه‌های ساعت بچرخانید تا لاستیک زاپاس بیرون بیاید.
- نصب روی چرخ (شکل 158)
- برای تعویض چرخ، ابتدا باید روپوش چرخ را باز کنید. دقت کنید که وزنه تراز جدا نشود.
- دسته چک را درون سوراخ بیرون آوردن لاستیک زاپاس تا انتهای بالابر وارد کنید.
- آن را در جهت عقربه‌های ساعت بچرخانید تا لاستیک زاپاس بیرون بیاید.

تعویض چرخ

مرحله آماده‌سازی

- تعویض چرخ نیاز به آماده‌سازی اولیه دارد.
- برای تعویض چرخ، باید در پارکینگ‌های تعبیه شده در جاده به دور از ترافیک پارک کنید.
- سطح زمین باید تراز باشد.
- ابتدا باید همه سرنشینان پیاده شوند و از منطقه خطر فاصله بگیرند (مثلاً به پشت گارد ریل بروند).
- جلو چرخ‌های جلو مانع بگذارید. ترمز پارک را بکشید و دسته دنده را در دنده 1 یا دنده عقب قرار دهید تا خودرو ناخواسته به حرکت درنیاید.

مهره‌های چرخ باید تمیز باشند و به راحتی بسته شوند. هنگام نصب چرخ باید به جهت چرخش و الگوهای روی تایر توجه داشته باشید.

⚠ هشدار!

قبل از این که خودرو روی جک بالا برود، باید مهره‌های چرخ را شل کنید.

بالا بردن خودرو

برای درآوردن چرخ، باید خودرو روی جک قرار گیرد.



◀ شکل ۱۶۱
محل قرار گرفتن جک



◀ شکل ۱۶۲
جک



◀ شکل ۱۵۹
بیرون آوردن روپوش چرخ



◀ شکل ۱۶۰
جاگذاری روپوش چرخ

تایر دارای الگوی جهت‌دار

تایرهای دارای الگوی جهت‌دار باید طبق جهت چرخش نصب شوند. چرخش تایر باید طبق جهت فلش باشد تا چسبندگی تایر به جاده بهتر شود، صدای چرخش کاهش یابد، فرسودگی تایر کم شود، و در برابر آب مقاوم باشد.

اگر تایر به واسطه آسیب‌های موجود نتواند طبق فلش نصب شود، روی جاده‌های مرطوب باید با احتیاط رانندگی کنید. در این صورت، تایر در شرایط عادی کار نمی‌کند. برای بهره‌برداری از تمام مزیت‌های تایر، تایر آسیب دیده باید در اسرع وقت تعویض شود و باید کنترل کنید که جهت چرخش تایر مطابق با قوانین باشد.

کار اضافی

چند کار دیگر پس از تعویض چرخ باید انجام شود:

- ابزارها و جک را سر جای خود بگذارید.
- فشار باد تایر را در اسرع وقت تنظیم کنید.
- مهره‌های چرخ را سفت کرده و گشتاور چرخ (140 Nm) را بررسی کنید.
- تایرهای معیوب را در اسرع وقت تعویض کنید.

توجه

- اگر هر یک از مهره‌ها خوردگی دارد، باید قبل از بررسی گشتاور چرخ، آن را تعویض کنید.
- گشتاور را با احتیاط بررسی کنید تا دچار جراحی نشوید.

- دسته جک را آماده کرده و جک را بالا ببرید.

- نقاط قرار گرفتن جک مشخص شده است (شکل 162).

اگر از جک چرخ‌دار یا جک هیدرولیک درون تعمیرگاه استفاده می‌کنید، باید به نقاط قرار گرفتن جک توجه داشته باشید (شکل 161).

اگر جک روی سایر نقاط قرار گیرد، ممکن است بدنه خودرو، سیستم فرمان، سیستم فنربندی، موتور، سیستم ترمز، و مسیر سوخت آسیب ببیند.

اگر جک روی زمین عادی قرار گیرد باعث افتادن خودرو از روی جک می‌شود. بنابراین، جک باید روی زمین محکم قرار گیرد یا در صورت لزوم باید یک صفحه سفت و ثابت (مثل آجر یا کاشی) زیر جک قرار داده شود.

هشدار!

- برای جلوگیری از لغزیدن پای جک، باید اقدامات مناسب انجام دهید، زیرا ممکن است مجروح شوید.
- اگر جک در محل مشخص شده قرار داده نشود، باعث خرابی خودرو می‌شود. اگر جای جک محکم نباشد، ممکن است خودرو از روی جک بیفتد و دچار جراحی شوید.

احتیاط

قبل از بالا بردن خودرو، بهتر است جلوی چرخ‌های ثابت، بلوک بگذارید تا خودرو حرکت نکند. در جاده شیب‌دار حتماً باید از بلوک استفاده شود.

احتیاط !

تعمیر فیوز، مجاز نیست. استفاده از فیوز با آمپر بالاتر، مجاز نیست، زیرا باعث آتش‌سوزی و خرابی سیستم برق می‌شود.

توجه i

اگر فیوز جدید در مدت کوتاهی بسوزد، برای بازرسی دستگاه‌های الکترونیکی باید در اسرع وقت به مرکز خدمات مجاز مراجعه کنید.

جعبه فیوز در سمت چپ داشبورد

لیست بعضی از لوازم یا تجهیزات اختیاری مورد استفاده در مدل‌های خاص، روی برچسب جعبه فیوز درج شده است. مشخصات فیوز جدید دقیقاً باید مطابق با فیوز قبلی باشد، در غیر این صورت، باعث بسته نشدن درپوش جعبه فیوز می‌شود.

فیوز و لامپ

فیوز

تعویض فیوز

پس از سوختن فیوز، باید آن را تعویض کنید.

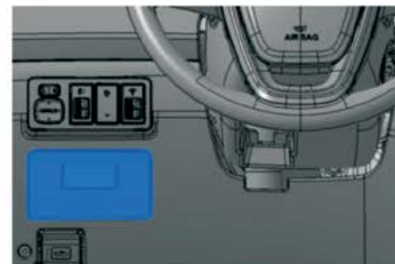

◀ شکل ۱۶۳

جعبه فیوز در سمت چپ داشبورد

- باید ببینید فیوز سوخته مربوط به کدام مدار است.
- دستگاه مربوطه را خاموش کرده و سوئیچ را خاموش کنید.
- درپوش جعبه فیوز را باز کنید (شکل ۱۶۳).
- گیره پلاستیکی زردرنگ را از جعبه فیوز درآورید. فیوز معیوب را درون آن گیره قرار داده و بیرون بکشید.
- هر فیوز باید با فیوز دیگری با شدت مشابه تعویض شود.
- هر یک از مدارهای خودرو با یک فیوز محافظت می‌شود. جعبه فیوز در سمت چپ داشبورد قرار دارد (شکل ۱۶۳). علاوه بر این، درپوش جعبه فیوز در داشبورد دارای برچسب با علامت فیوز است.

اگر می‌خواهید یک لامپ را خودتان تعویض کنید، باید بدانید آن را چگونه بیرون بیاورید، زیرا لامپ‌ها بسیار شکننده هستند و باعث مجروح شدن شما می‌شوند.

مدل لامپ

برای تعویض لامپ‌های قدیمی، فقط باید از همان مدل لامپ استفاده کنید. این مشخصات روی جعبه لامپ درج شده است.

نوع لامپ (12 ولت)	کد لامپ
چراغ جلو، نور پایین (هالوژن)	۵۵W(H۱)
چراغ جلو، نور بالا (هالوژن)	۵۵W(H۱)
چراغ کوچک	۷۵W
چراغ راهنمای جلو	LED
چراغ مه‌شکن جلو	۵۵W(H۳)
چراغ راهنمای عقب	PY۲۱W
چراغ دنده عقب	W۱۶W
چراغ مه‌شکن عقب	W۲۱W

هشدار!



- وقتی موتور در حال کار است یا داغ است، اقدام به تعویض لامپ نکنید، زیرا باعث سوختگی بدن شما می‌شود.

لامپ‌ها

تعویض لامپ

لامپ باید توسط افراد حرفه‌ای تعویض شود.

لامپ‌های روشنایی بیرون خودرو را می‌توانید خودتان تعویض کنید.

• چراغ جلو، نور پایین (لامپ هالوژن)

• چراغ جلو، نور بالا (لامپ هالوژن)

• چراغ‌های کوچک

• چراغ مه‌شکن

• چراغ درب عقب

• چراغ عقب کنار چراغ راهنما

• چراغ مه‌شکن عقب

چراغ‌های زیر باید توسط تعمیرکار حرفه‌ای تعویض شوند:

• چراغ راهنمای درون چراغ جلو

• چراغ راهنمای درون آینه بغل

• چراغ کوچک عقب و چراغ ترمز

• چراغ ترمز سوم (بالا)

تعویض لامپ‌ها باید توسط افراد حرفه‌ای انجام شود، زیرا محل قرار گرفتن لامپ‌ها بسته است و فضای کوچکی برای انجام کار وجود دارد.

اگر فکر می‌کنید که نمی‌توانید یک لامپ را تعویض کنید، به مرکز خدمات مجاز مراجعه فرمایید.

- قبل از تعویض لامپ، لامپ جدید را آماده کنید.
- حباب لامپ را در دست نگیرید. برای گرفتن لامپ از پارچه یا کاغذ استفاده کنید، زیرا اثر انگشت روی شیشه لامپ باقی می‌ماند. این اثر پس از گرم شدن باعث ایجاد لکه می‌شود و جلوی نور لامپ را می‌گیرد.

تعویض لامپ جلو

تعویض لامپ نور پایین

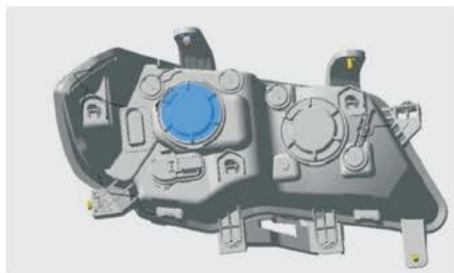

شکل ۱۶۶ ◀

محل لامپ نور پایین

- روش تعویض لامپ نور پایین جلو سمت چپ (روش تعویض لامپ سمت راست نیز مشابه است):
- تمام چراغ‌ها را خاموش کرده و سوئیچ را درآورید.
 - درب موتور را باز کنید.
 - سینی جلو را باز کردن چهار پیچ آن درآورید و قاب چراغ‌ها را بیرون بیاورید.

- لامپ‌ها تحت فشار قرار دارند. تعویض لامپ ممکن است باعث انفجار لامپ شده و باعث مجروح شدن شما شود.
- دمای لامپ‌ها در مدت زمان کوتاهی بالا می‌رود. برای تعویض یک لامپ باید صبر کنید تا دمای آن پایین بیاید.
- هنگام تعویض لامپ مواظب لبه‌های تیز باشید تا جملگی لبه لامپ، لبه سرپیچ لامپ، لبه قطعات خودرو).

ⓘ احتیاط

- قبل از کار روی لوازم الکترونیکی، باید سوئیچ را درآورید تا خطر اتصال کوتاه از بین برود.
- قبل از تعویض لامپ باید لامپ را خاموش کنید.
- هنگام تعویض لامپ دقت کنید به سایر قطعات آسیبی نرسانید.
- مواظب باشید به رنگ خودرو آسیب نرسانید. بنابراین توصیه می‌شود لامپ توسط افراد حرفه‌ای تعویض شود.

ⓘ توجه

- پس از درآوردن قطعات، آنها را روی پارچه یا فوم قرار دهید تا خراب نشوند یا نشکنند.
- پس از تعویض لامپ، عملکرد لامپ را کنترل کنید و ببینید آیا به خوبی عمل می‌کند یا خیر، به ویژه لامپ‌های بیرونی خودرو. این کار به خاطر حفظ ایمنی خود و سایر استفاده‌کنندگان از جاده است.

- لامپ جدید را جایگزین کرده و در سرپیچ آن محکم کنید. لاستیک روپوش را روی آن قرار دهید.

- سپس سینی جلو را سرجای خود گذاشته و چهار پیچ آن را ببندید.

تعویض لامپ چراغ نوربالا

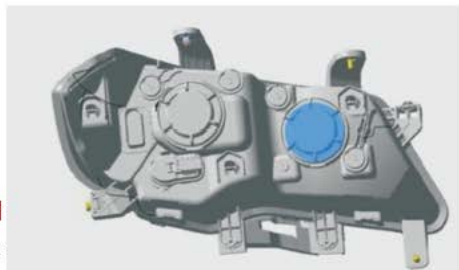

محل لامپ چراغ نوربالا

- تمام چراغ‌ها را خاموش کرده و سوئیچ را درآورید.

- درب موتور را باز کنید.

- سینی جلو را با باز کردن چهار پیچ آن درآورید و قاب چراغ‌ها را بیرون بیاورید.

- روپوش لاستیکی پشت لامپ را درآورید. در این صورت، سرپیچ لامپ و فنر داخل آن دیده می‌شود. لامپ را به پایین فشار داده و بچرخانید تا خارج شود.

- لامپ جدید را جایگزین کرده و در سرپیچ آن محکم کنید. لاستیک روپوش را روی آن قرار دهید.

- سپس سینی جلو را سرجای خود گذاشته و چهار پیچ آن را ببندید.

- روپوش لاستیکی پشت لامپ را درآورید. در این صورت، سرپیچ لامپ و فنر داخل آن دیده می‌شود. لامپ را به پایین فشار داده و بچرخانید تا خارج شود.

- لامپ جدید را جایگزین کرده و در سرپیچ آن محکم کنید. لاستیک روپوش را روی آن قرار دهید.

- سپس سینی جلو را سرجای خود گذاشته و چهار پیچ آن را ببندید.

تعویض لامپ چراغ کوچک

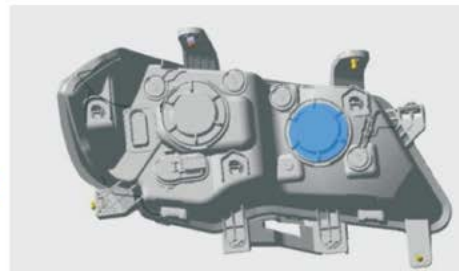

محل لامپ چراغ کوچک

- تمام چراغ‌ها را خاموش کرده و سوئیچ را درآورید.

- درب موتور را باز کنید.

- سینی جلو را با باز کردن چهار پیچ آن درآورید و قاب چراغ‌ها را بیرون بیاورید.

- روپوش لاستیکی پشت لامپ را درآورید. در این صورت، سرپیچ لامپ و فنر داخل آن دیده می‌شود. لامپ را به پایین فشار داده و بچرخانید تا خارج شود.

تعویض لامپ ترکیبی عقب



توجه

چراغ راهنما از نوع LED است، که قابل تعویض نیست. اگر چراغ راهنما مشکل داشته باشد، باید به مرکز خدمات مجاز مراجعه کرده و آن را تعویض کنید.

تعویض لامپ مه شکن



◀ شکل ۱۷۰

سوراخ بستن لامپ ترکیبی عقب



◀ شکل ۱۷۱

محل چراغ راهنما

روش تعویض لامپ ترکیبی عقب سمت چپ (روش تعویض لامپ سمت راست نیز مشابه است)

درآوردن لامپ ترکیبی عقب

- درب پشتی را باز کنید. سوراخ بستن لامپ روی قاب کنار درب قرار دارد. پیچ‌های آن را باز کرده و لامپ ترکیب عقب را بیرون بیاورید.

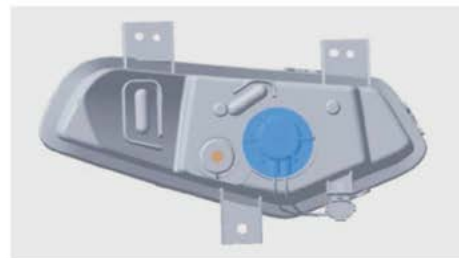

◀ شکل ۱۷۲

محل لامپ مه شکن

روش درآوردن لامپ مه شکن

- سینی جلو را باز کنید. لامپ را درآورید. لامپ جدید را نصب کنید.
- روش نصب لامپ مه شکن جلو
- سرپیچ لامپ را در جهت عقربه‌های ساعت بچرخانید و سفت کنید. سینی جلو را سر جای خود بگذارید.

تعویض لامپ چراغ راهنما

- لامپ را درآورید. لامپ جدید را نصب کنید. در خلاف عقربه‌های ساعت بچرخانید تا سر جای خود قرار گیرد.

نصب لامپ ترکیبی عقب

- قاب جانبی عقب را سر جای خود گذاشته و پیچ‌های آن را ببندید.

تعویض لامپ چراغ عقب

تعویض لامپ چراغ عقب

- با چرخاندن لامپ در سرپیچ در خلاف عقربه‌های ساعت، لامپ را بیرون آورده و لامپ جدید را جایگزین کنید.

نصب لامپ ترکیبی عقب

- لامپ ترکیبی عقب را روی درب پشتی قرار دهید. مهره‌ها را ببندید. قاب درب پشتی را ببندید.

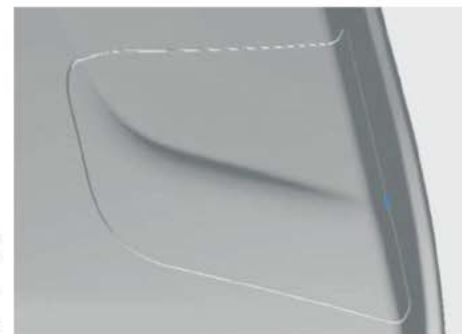

شکل ۱۷۲ ◀ محل لامپ چراغ عقب روی درب عقب

درآوردن لامپ ترکیبی عقب

- درب پشتی را باز کرده و قاب روپوش را درآورید.

درآوردن لامپ چراغ عقب

- دو مهره روی درپوش لامپ ترکیبی عقب را باز کرده و لامپ را از درب پشتی درآورید.

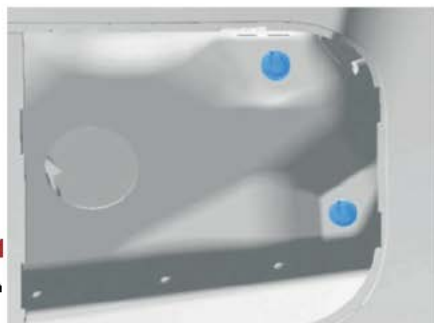

شکل ۱۷۳ ◀ مهره لامپ ترکیب عقب



شکل ۱۷۴ ◀ محل لامپ چراغ عقب

درآوردن لامپ سقفی جلو

- قاب شیشه‌ای را باز کرده و دو پیچ داخل آن را باز کنید و به آرامی به سمت پایین بکشید.
- لامپ و سرپیچ آن را درآورید.

تعویض لامپ سقفی جلو

- سرپیچ را خلاف عقربه‌های ساعت بچرخانید و لامپ را درآورید. لامپ جدید را جایگزین کنید.

نصب لامپ سقفی جلو

- پس از نصب لامپ جدید، سرپیچ را با ابزار متصل کرده و جابزنید. پیچ‌ها را ببندید. قاب شیشه‌ای را سر جای خود بگذارید.

تعویض لامپ سقفی وسط و عقب

روش تعویض لامپ سقفی وسط و عقب نیز همانند روش تعویض لامپ سقفی جلو است.

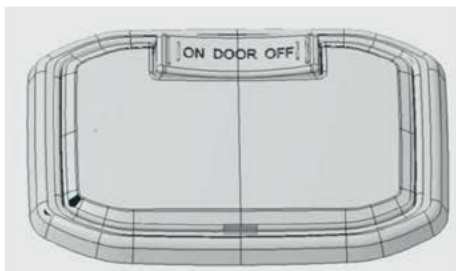

◀ شکل ۱۳۲
محل لامپ سقفی
وسط

تعویض لامپ مه‌شکن عقب

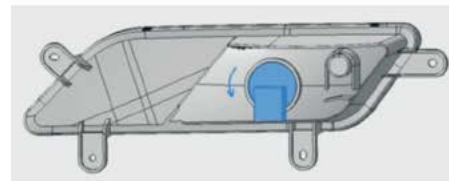

◀ شکل ۱۳۵
محل لامپ مه‌شکن
عقب

- سینی عقب را باز کنید. لامپ مه‌شکن را در خلاف عقربه‌های ساعت بچرخانید و درآورید.
- لامپ جدید را جایگزین کنید.
- لامپ را در جهت عقربه‌های ساعت بچرخانید.
- سینی عقب را ببندید.

تعویض لامپ سقفی جلو

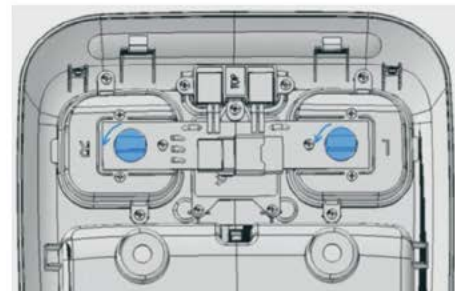

◀ شکل ۱۳۶
محل لامپ سقفی
جلو

نصب لامپ سقفی وسط و عقب

- پس از تعویض لامپ، روکش آن را سر جای خود بگذارید. هنگام نصب روکش توجه داشته باشید که ابتدا دو زیانه را داخل سوراخ بدنه لامپ قرار داده و سپس درپوش لامپ را سر جای خود نصب کنید.

◀ شکل ۱۷۸
تعویض لامپ سقفی
وسط

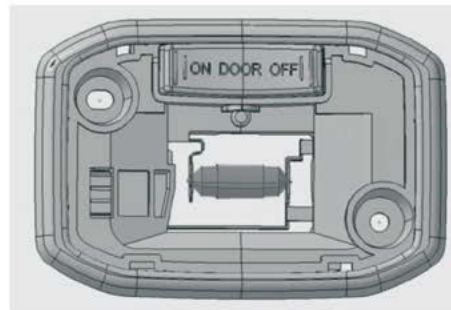

◀ شکل ۱۷۹
گیره قفل لامپ سقفی
وسط

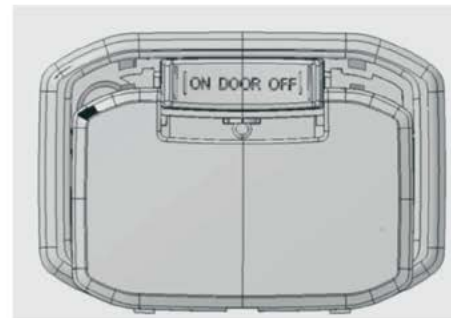

درآوردن لامپ سقفی وسط و عقب

- درپوش را به آرامی درآورید.

تعویض لامپ

- پس از بیرون آوردن روکش لامپ، لامپ جدید را جایگزین کنید.

۲۹	زاویه ورود به شیب جلو (α) (درجه)
۲۷	زاویه ورود به شیب عقب (β) (درجه)

مقدار سوخت و مایع شیشه‌شوی

باک سوخت

۷۲	باک بنزین (لیتر)
----	------------------

سیستم شیشه‌شوی

۲	مخزن مایع شیشه‌شوی
---	--------------------

خلاصه

اطلاعات فنی

اطلاعات موتور

توان موتور طبق استانداردهای ملی اندازه‌گیری شده است.

هنگام اندازه‌گیری توان تجهیزاتی مثل سپر یا تایرهای عریض، اطلاعات پویا تحت تأثیر قرار نمی‌گیرد.

ابعاد

۴۷۷۱	طول (mm)
۱۸۷۰	عرض (mm)
۱۸۲۸	ارتفاع (mm)
۲۷۹۰	فاصله محوری (mm)
۹۰۵	طول فنر جلو (mm)
۱۰۷۶	طول فنر عقب (mm)
۱۵۸۰	فاصله چرخ‌های جلو (mm)
۱۵۸۰	فاصله چرخ‌های عقب (mm)
۲۱۷	فاصله کف تا زمین (mm)

توضیحات	ظرفیت				قطعه
	مدل موتور 4K21D4W/4K21D4W(4x4) MT		مدل موتور 4K21D4W(4x4) AT		
DOT4	۰,۴۵				روغن ترمز (لیتر)
خیلی سرد: -۴۵°C عادی: -۲۵°C	۸,۴				خنک‌کننده موتور (لیتر)
SL ۵W-۴۰	۳,۸		۳,۸		روغن موتور (لیتر)
عادی: GL-۴/GL-۵ ۸۰W-۹۰ خیلی سرد: GL-۴/GL-۵ ۷۵W-۹۰ خیلی گرم: GL4-/GL85 5-W140	۱,۶	-	۱,۶	-	محور جلو روغن دیفرانسیل (لیتر)
	۱,۷۵				محور عقب
Dextron ATF III/# ۸	۰,۹				روغن فرمان (لیتر)
R-1234yf	۷,۰		۷,۰		مبرد (گرم)

روغن گیربکس اتوماتیک: برای تعویض گیربکس اتوماتیک حتماً به نمایندگی مجاز مراجعه فرمائید

اطلاعات شناسایی خودرو

شماره شناسایی خودرو

- حک شده روی قاب (شکل 180).
- نصب شده در جلو چپ صفحه کیلومتر و جلوی گرمکن شیشه (شکل 181).
- نصب شده روی درب های جلو راست و چپ (شکل 182).
- نصب شده روی درب های عقب راست و چپ (شکل 183).
- نصب شده بالای درب پشتی (شکل 184).
- نصب شده روی محافظ پایین درب پشتی (شکل 185).



◀ شکل ۱۸۱
محل شماره شناسایی
خودرو روی صفحه
کیلومتر (جلو چپ و
جلوی گرمکن شیشه)



◀ شکل ۱۸۲
محل شماره شناسایی
خودرو روی درب جلو
راست و چپ (نصب
متقارن روی درب های
راست و چپ)



◀ شکل ۱۸۰
محل شماره شناسایی
خودرو روی قاب (راست و
چپ)

◀ شکل ۱۸۵
محل شماره شناسایی
خودرو در کنار درب
پشتی روی محافظ
پایین



برچسب محصول

- نصب شده در پایین ستون B راست بدنه (شکل 186)

◀ شکل ۱۸۶
محل نصب در پایین ستون B راست
بدنه



◀ شکل ۱۸۳
محل شماره شناسایی
خودرو روی درب
عقب راست و چپ
(مقارن روی درب‌های
راست و چپ)



◀ شکل ۱۸۴
محل شماره شناسایی
خودرو روی درب
پشتی (وسط بالا)



مدل موتور و شماره ساخت

موتور مدل 4K22D4W

- حک شده در سمت راست سیلندر، زیر چندراهه آگزوز (شکل ۱۸۷).

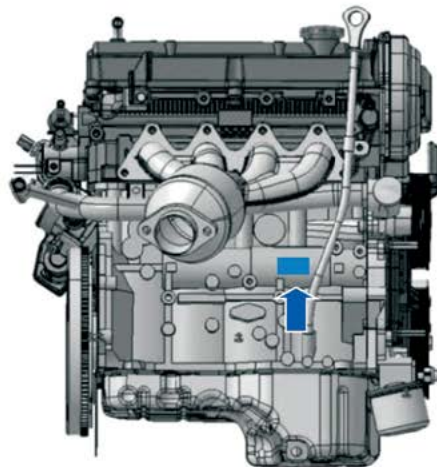

◀ شکل ۱۸۷

شماره ساخت موتور

مدل 4K22D4W و 4K22D4W

اطلاعات فنی خودرو

وزن

DYQ6481K5YA-S	DYQ6481K5YA-H	DYQ6481K5Y-H	DYQ6481K-5H	مدل	
۱۹۹۵	۱۹۹۵	۱۹۶۵	۱۹۰۰	وزن کل (kg)	
۲۶۲۵	۲۶۲۵	۲۵۲۵	۲۵۱۰	وزن ناخالص (kg)	
۱۱۸۹	۱۱۸۹	۱۱۴۵	۱۰۵۰	جلو	توزیع بار محوری (kg)
۱۴۳۶	۱۴۳۶	۱۳۸۰	۱۴۶۰	عقب	
۷				تعداد صندلی (با راننده)	

	چهار سیلندر، چهار زمانه	تأمین سوخت
4K22D4W	4K21D4W	مدل موتور
	۱/۹۹۷	حجم سیلندر (لیتر)
	۸۵	قطر سیلندر (mm)
	۸۸	گام (mm)
	۹:۴:۱	نسبت تراکم
	۱-۳-۴-۲	ترتیب احتراق
	۱۵۰/۵۶۰۰	حداکثر توان (kW) / سرعت (rpm)
	۱۴۵/۵۶۰۰	نرخ افزایش توان (kW) / سرعت (rpm)
	۲۸۰/۴۸۰۰-۲۰۰۰	نرخ گشتاور (Nm) / سرعت (rpm)
	۲۸۰/۲۰۰۰	حداکثر گشتاور (Nm) / سرعت (rpm)
	طبق استاندارد 5 چین	آلاینده‌گی
	بنزین ۹۲#	سوخت

4K22D4W4×4(AT)	4K21D4W4×4(AT)	مدل موتور
	۳,۵۲	دنده 1
	۲,۰۴۲	دنده 2
	۱,۴	دنده 3
	۱,۰	دنده 4
	۰,۷۱۶	دنده 5
	۰,۵۸۶	دنده 6
	۳,۲۲۴	دنده عقب

نگهداری گیربکس: نگهداری عمومی، تعویض روغن گیربکس و فیلتر هر 48 ماه یا هر 100,000 کیلومتر

تأمین سوخت	چهار سیلندر، چهار زمانه	چهار سیلندر، چهار زمانه
مدل موتور	4K22D4W	4K21D4W
حجم سیلندر (لیتر)	۲/۳۷۸	۱/۹۹۷
قطر سیلندر (mm)	۸۷	۸۵
کورس (mm)	۱۰۰	۸۸
نسبت تراکم	۹/۶:۱	۹/۴:۱
ترتیب احتراق	۱-۳-۴-۲	۱-۳-۴-۲
حداکثر توان (kW) / سرعت (rpm)	۱۶۰/۵۲۰۰	۱۵۰/۵۶۰۰
حداکثر گشتاور (Nm) / سرعت (rpm)	۳۲/۲۰۰۰-۴۰۰۰	۲۸/۲۰۰۰-۴۸۰۰
آلاینده‌گی	یورو ۵	یورو ۵
سوخت	بنزین #۹۲	بنزین #۹۲
مصرف سوخت ترکیبی	۱۰،۱۵ لیتر در هر صد کیلومتر	۹،۳ لیتر در هر صد کیلومتر

70/245R17	مشخصات تایر و لاستیک زاپاس	
۷۱×۱۷	مشخصات رینگ	
+۳۰	فاصله انحراف چرخ (mm)	
۲۵۰	فشار باد تایر (kPa)	
داخل و بیرون هر چرخ حداکثر 10 گرم	وزنه تراز چرخ	
۲.۰'±۳.۰'	زاویه میل چرخ‌های جلو	پارامترهای تراز چرخ
۲,۶۷°±۱°	زاویه انحراف میله فنر	
۰,۸±۶	همگرایی (mm)	

DYQ6481K5YA-S	DYQ6481K5YA-H	DYQ6481K5Y-H	DYQ6481K-5H	مدل	
انژکتوری برقی				کنترل سوخت	سیستم سوخت
برقی				پمپ سوخت	
هیدرولیک				فرمان	
دوبل مستقل جناغی				جلو	سیستم تعلیق
غیرمستقل 5 اتصاله				عقب	
دوبل هیدرولیک با بوستر				مدل	ترمز
ترمز دیسکی				جلو	
ترمز دیسکی				عقب	
ترمز مکانیکی روی چرخ عقب				ترمز دستی	
≥ 2				جلو (mm)	اصطکاک ترمز
≥ 2				عقب (mm)	
۸-۱۵				دامنه حرکت پدال ترمز (mm)	



صنایع خودرواری نیپا

DAYUN Y7-DAYUN Y5



دفترچه گارانتی و

سرویس های ادواری خودروی Y5 و DAYUN Y7

نگارش 2 - پاییز 1402

مشخصات

نام: دفترچه گارانتی و سرویس‌های ادواری خودروی DAYUN Y5 و DAYUN Y7

سفارش دهنده: شرکت صنایع خودروسازی ایلیا

تعداد صفحات: 26 صفحه

مالک محترم خودرو:

با سپاس از انتخاب این خودرو، صمیمانه آرزوی سفری ایمن و فرح بخش را برای شما داریم!

این دستورالعمل مبنای تأمین خدمات برای شماست. خواهشمندیم آن را به دقت مطالعه و همراه خودرو نگهداری نمایید تا از تمام خدمات گارانتی و سرویس‌های نگهداری بهره‌مند گردید.

هنگامی که مشکل کیفی برای خودرو در دوره تحت پوشش گارانتی پیش آید، تنها لازم است این دفترچه را به هر یک از تعمیرگاه‌های مجاز شرکت ارائه دهید تا به خدمات دسترسی یابید.

در صورت مفقود شدن یا از بین رفتن این دفترچه، خواهشمندیم تا در اسرع وقت جهت درخواست المثنی در نمایندگی‌های فروش اقدام نمایید. المثنی به محض امکان برای شما فراهم خواهد شد.

در زمان فروش یا انتقال خودرو، خواهشمندیم این دفترچه را به مالک بعدی تحویل دهید تا مالک جدید بتواند از آن استفاده نماید.

قبل از تحویل گرفتن خودرو، آن را کنترل نمایید

VIN (شماره شناسی):

پیش از تحویل، این خودرو مطابق با مقررات و دستورالعمل‌های شرکت صنایع خودروسازی ایلیا مورد بازرسی قرار گرفته است.

تاریخ بررسی :

امضای بازرس :

مهر ایستگاه خدمات ویژه :

جهت اطمینان از رضایتمندی مشتری از خودروی خریداری شده، واحد خدمات پس از فروش ، پیش از تحویل، خودرو شما را مطابق با مقررات و دستورالعمل‌ها کنترل نموده است. اگر از وضعیت خودروی خود هنگام تحویل‌گیری راضی نیستید، خواهشمندیم موارد مربوطه را به موقع به اطلاع واحد خدمات پس از فروش رسانده و بخواهید تا خودرو را برای شما مجدداً کنترل و تنظیم نمایند.

نکات مهم

1. بازه زمانی صحت اطلاعات مندرج در دفترچه: همه اطلاعات گردآوری شده در این دفترچه در زمان انتشار بروزرسانی گردیده است. در صورت مشاهده هرگونه تضاد در محتویات این دفترچه با دیگر اطلاعات، اطلاعات این دفترچه مبنا قرار خواهد گرفت.
2. قبل از استفاده از خودروی جدید، خواهشمندیم این دفترچه و اطلاعات فنی پیوست را به دقت مطالعه کنید؛ و خودرو را مطابق با دستورالعمل‌ها، بکارگرفته و نگهداری نمایید.
3. خواهشمندیم مطابق با راهنما از خودروی خود استفاده، نگهداری و مراقبت به عمل آورید. هنگامیکه خودرو تحت شرایط غیر عادی و سخت استفاده شود، دوره سرویس و نگهداری می‌بایست بطور متناسب کوتاه‌تر گردیده که هزینه بازدید، تنظیم، تعمیر و تعویض مشخص شده در این راهنما بر عهده کاربر خواهد بود.
4. مادامیکه خودروی جدید در دوره گارانتی است، لطفاً به موارد زیر توجه نمایید:
 1. از سوخت، روغن روانکاری، گریس، مایع خنک‌کاری و روغن ترمز مشخص شده در راهنما، استفاده کنید.
 2. قبل از فرارسیدن زمستان، روغن روانکاری را مطابق با راهنمای کاربر و دمای محیطی خودرو چک نمایید. در صورت ضرورت، روغن روانکاری موتور، گیربکس و اکسل عقب را با روغن مناسب برای دمای محلی که خودرو در آن مورد استفاده قرار می‌گیرد، تعویض نمایید.
 3. لطفاً به موقع فیلتر هوا را تمیز یا تعویض نمایید تا از فرسودگی زودرس موتور خودرو در شرایط محیطی دارای گرد و غبار جلوگیری شود.
 4. هنگام روشن بودن موتور در حالت بدون حرکت، از فشردن ناگهانی پدال گاز یا فشردن پدال گاز به حدی که منجر به کارکرد موتور در دور موتور بالا گردد بپرهیزید، تا از فرسودگی زودرس خودرو جلوگیری شود.
 5. هنگام رانندگی و حرکت با خودرو، از شروع به حرکت سریع، شتاب‌گیری ناگهانی و رانندگی در حداکثر سرعت برای مدت طولانی اجتناب نمایید. خواهشمندیم مطابق با مقررات ترافیکی و حد سرعت قانونی رانندگی نمایید.

6. هنگام رانندگی در مسیرهای غیر عادی و متعارف به منظور جلوگیری از فشار بیش از حد روی موتور و خرابی قطعات، از دنده مناسب استفاده نمایید.
7. فشار بیش از حد و سرعت زیاد به شدت منع می‌شود.
8. سعی کنید تا از ترمزهای ناگهانی و اضطراری در سرعت‌های بالا جلوگیری شود. لطفاً فشار باد لاستیک‌ها را در محدوده مشخص شده نگهدارید.
9. هنگامی که دمای مایع خنک‌کاری موتور بالاست، برای جلوگیری از سوختگی، درب مخزن آب (درب رادیاتور) را باز نکنید.

کارت اطلاعات خودرو صنایع خودروسازی ایلیا

شماره کارت شناسایی		نام کاربر		اطلاعات کاربر
کدپستی		شماره تماس		
		آدرس / نشانی پستی		
شماره گواهینامه		تاریخ تحویل		تاریخ خرید
		هدف از خرید / مورد استفاده		مدل موتور
	شماره موتور			VIN (شماره شاسی)
		نام نمایندگی فروش		نام مدل محصول
		آدرس / نشانی نمایندگی فروش		رنگ خودرو
		مهر نمایندگی فروش		امضای کاربر

توجه: این کارت توسط نمایندگی‌های مجاز شرکت در زمان تحویل تکمیل می‌شود.

مقررات خدمات تضمین کیفیت

۱. مقررات ضمانت کیفی

۱. در طول دوره گارانتی، خودروهای عادی تولید شده بوسیله شرکت صنایع خودروسازی ایلیا که از طریق نمایندگی‌های فروش مجاز فروخته شده‌اند، مشخص می‌شوند؛ در طول دوره گارانتی، با فرض تطابق عملکرد کاربر با راهنمای استفاده و راهنمای گارانتی و نگهداری، و ارزیابی تعمیرگاه‌های مجاز شرکت، هرگونه نقص و خرابی ناشی از کیفیت مواد اولیه، عملیات‌های ساخت و ساز و فرآیندی، مونتاژ نامناسب باید با تنظیمات یا تعویض قطعات و خدمات تعمیر رایگان برای کاربر فراهم گردد. در صورتیکه مشکلات کیفی با تنظیم یا تعویض قطعاتی از مجموعه مربوطه برطرف نگردد، کل مجموعه مربوطه با ارزیابی تعمیرگاه مجاز شرکت تعویض می‌گردد. اگر مجموعه تعویضی همچنان در برآوردن نشانه‌های اصلی عملکرد فنی باز بماند، در صورت ارائه درخواست کتبی از طرف کاربر خودرو به جهت بازگرداندن (یا تعویض) خودرو، پس از احراز هویت و تأیید شرکت تولیدکننده، صورت‌حساب هزینه استهلاک / کاهش بهای خودرو بر اساس قیمت و تاریخ خرید (تاریخ سند فروش) صادر شده و توسط نمایندگی تعیین شده شرکت مورد رسیدگی قرار می‌گیرد.

۲. تمام نمایندگی‌های مجاز شرکت متعهد به فراهم کردن گارانتی‌های سه گانه کیفیت، تعمیر و نگهداری خودرو، امداد، مشاوره فنی و دیگر خدمات مختص کاربران خودرو هستند. کاربران در هر زمان می‌توانند با نزدیکترین نمایندگی مجاز تماس بگیرند تا سوالات خود را مطرح نموده یا نقص خودروی مورد استفاده خود را اعلام نمایند؛ و در صورت تطابق با شرایط ضمانت، از خدمات آن بهره‌مند گردند. در صورت عدم تطابق با شرایط ضمانت، خدمات غیر رایگان برای کاربر فراهم می‌گردد و هزینه خدمات ارائه شده بر عهده کاربر است.

۳. به منظور بهره‌مندی از خدمات ضمانت کیفی و خدمات تعمیر و نگهداری، کاربر می‌بایست در طول دوره گارانتی با در دست داشتن سند خرید، راهنمای گارانتی و نگهداری، گواهینامه رانندگی و دیگر قبوض معتبر به نمایندگی‌های مجاز مراجعه نماید.

4. در صورت خرابی و از کار افتادن خودرو، لازم است که کاربر، خودرو را به موقع جهت تعمیر به نمایندگی مجاز ببرد. تحت شرایط گارانتی، در مواردی که امکان رانندگی نبوده یعنی خودرو قابل حرکت نباشد یا در صورت رانندگی احتمال بروز خطرات وجود داشته باشد، کاربر می‌تواند درخواست امداد رایگان نماید.

5. کاربر می‌بایست وضعیت خرابی فعلی خودرو به همراه قطعات معیوب را حفظ نماید، و در اسرع وقت با نمایندگی مجاز تماس بگیرد. کاربر مجاز نیست تا بدون مجوز نمایندگی مجاز، خودرو یا قطعات آن را دمونتاز و باز نماید.

6. واحد خدمات پس از فروش شرکت و نمایندگی‌های مجاز، مستقیماً موظف به رسیدگی خدمات ضمانت کیفی هستند. هر واحد یا فرد دیگری، بدون تایید و مجوز شرکت، عهده دار هیچ مسئولیتی در قبال کلیه هزینه‌ها و عواقب ایجاد شده از رسیدگی به مشکلات در حیطه خدمات ضمانت کیفی نخواهند بود.

◀ ۲. دوره گارانتی

1. دوره گارانتی کل خودرو بر اساس توافق نامه امضاء شده پس از فروش مقرر می‌گردد.

2. در طول دوره گارانتی کیفی، تعویض یا تعمیر قطعات منجر به افزایش / تمدید دوره گارانتی کیفی خودروی جدید یا قطعات تعویض شده نمی‌گردد.

3. مطابق با دستورالعمل گارانتی قطعات مندرج در این راهنما، کاربرانی که تحت پوشش شرایط گارانتی قرار نمی‌گیرند، هزینه خرید قطعات و نصب آنها را در نمایندگی‌ها مجاز شرکت پرداخت خواهند کرد.

◀ ۳. موارد دربرگیرنده گارانتی و موارد ابطال گارانتی

(-) موارد تحت پوشش گارانتی

1. خرابی ناشی از تولید، مونتاژ و معایب مواد اولیه.

2. خرابی مرتبط ناشی از عیوب کیفی، شامل گم شدن وسایل و ضمایم مربوطه.

3. هزینه گارانتی کیفی شامل موارد زیر است: هزینه قطعات، هزینه حق الزحمه ساعتی تعمیرکار و هزینه خدمات نمایندگی مجاز شرکت است.

گارانتی خودرو

مدت زمان گارانتی:

1. کلیه اجزا و قسمت‌های خودرو به غیر از موارد مشخص شده در ذیل چنانچه در شرایط عادی مورد بهره‌برداری قرار گیرند، به مدت 36 ماه یا 100000 کیلومتر از زمان تحویل به اولین مالک، هرکدام زودتر فرا برسد، تحت پوشش گارانتی قرار می‌گیرد.
 2. آسیب‌های رنگ و خوردگی ناشی از ایرادات کیفی رنگ و یا نحوه تولید به مدت 3 سال از زمان تحویل به مشتری، تحت پوشش گارانتی قرار می‌گیرد.
 3. کاتالیست، کرین کنیستر، حسگر دوم اکسیژن به مدت 18 ماه یا 30 هزار کیلومتر از زمان تحویل به مشتری، هرکدام زودتر فرا برسد، تحت پوشش گارانتی قرار می‌گیرد.
 4. باتری به مدت 18 ماه یا 30 هزار کیلومتر از زمان تحویل به مشتری، هرکدام زودتر فرا برسد، تحت پوشش گارانتی قرار می‌گیرد.
 5. لاستیک به مدت 36 ماه از زمان تحویل به مشتری، تحت پوشش گارانتی قرار می‌گیرد.
 6. تسمه‌ها، تیغه برف پاک‌کن، فیلتر هوا، فیلتر تهویه مطبوع، فیلتر روغن، فیلتر بنزین، باتری ریموت، فیوز و رله به مدت 6 ماه یا 10 هزار کیلومتر از زمان تحویل به مشتری، هرکدام زودتر فرا برسد، تحت پوشش گارانتی قرار می‌گیرد.
 7. شمع موتور، لامپ‌ها و لنت ترمز تا 10 هزار کیلومتر از زمان تحویل به مشتری، هرکدام زودتر فرا برسد، تحت پوشش گارانتی قرار می‌گیرد.
 8. سیستم پخش صوت به مدت 36 ماه یا 60 هزار کیلومتر، از زمان تحویل به مشتری، هرکدام زودتر فرا برسد، تحت پوشش گارانتی قرار می‌گیرد.
- تبصره: عملکرد سیستم و قطعات کیسه هوا صرفاً مشمول دوره گارانتی نبوده و براساس استانداردهای ابلاغی شامل دوران تعهد نیز می‌باشد.

توصیه مهم

خواهشمند است برای اطلاع و بهره‌برداری مقتضی از موارد ذیل به وب سایت خودروسازی ایلیا به آدرس: www.ilia-auto.com مراجعه نمایید.

1. خط مشی گارانتی و آخرین تغییرات آن.
2. قانون حمایت از حقوق مصرف‌کنندگان خودرو و آیین‌نامه اجرایی آن.
3. لیست هزینه اجرت خدمات و قطعات یدکی هر یک از محصولات.
4. شماره تلفن و محل استقرار واحدهای امداد خودروی شرکت خودروسازی ایلیا.
5. لیست نمایندگی‌های فروش و خدمات پس از فروش محصولات خودروسازی ایلیا.
6. مشخصات فنی و مصرف سوخت.

توجه مدت زمان تعهد شرکت برای ارائه خدمات پس از فروش به مشتریان، ۱۰ سال پس از فروش خودرو می‌باشد.

کلیه خدمات ارائه شده در تعمیرگاه‌های مجاز به مدت ۲ ماه یا ۳۰۰۰ کیلومتر و قطعات یدکی شرکتی به مدت ۶ ماه یا ۱۰۰۰۰ کیلومتر ضمانت می‌گردد.

◀ موارد عدم بهره‌مندی یا لغو گارانتی

در هر یک از وضعیت‌های زیر، حق استفاده از خدمات ضمانت کیفی لغو شده و کاربر از آن بهره‌مند نخواهد شد؛ اما خدمات در صورت پرداخت هزینه انجام شده، و پرداخت هزینه بر عهده کاربر است.

1. برند، مدل و شماره شناسایی خودرو (VIN) تولیدی روی سند یا گواهی‌نامه ضمانت کیفی با برند، مدل و VIN خودروی نیازمند خدمات، همخوانی نداشته باشد.
2. در صورتیکه سند معتبر و گواهی‌نامه گارانتی وجود نداشته باشد، و دوره گارانتی و تحت پوشش بودن خودروی خریداری شده قابل اثبات نباشد.
3. خودروهای مورد استفاده در شرایط ویژه، همچون تعلیم رانندگی، مسابقه، تفریحات رقابتی، عملیات‌های نظامی و غیره.
4. خرابکاری افراد یا خرابی ناشی از حوادث غیرمترقبه (مانند حوادث طبیعی، شورش و اغتشاش، جنگ و غیره).
5. اثبات علت تصادفات و سوختن خودرو که از مشکلات کیفی ناشی شده است، ممکن نباشد.
6. در صورتیکه اولین سرویس نگهداری و سرویس‌های نگهداری دوره‌ای مطابق با مقررات و دستورالعمل‌ها انجام نشود، خدمات گارانتی مطابق ظرف زمانی و کیلومتر تعیین شده تعلق نمی‌گیرد.
7. پس از خرابی و از کار افتادن خودرو، کاربر موضوع را نادیده گرفته یا خارج از نمایندگی مجاز شرکت سازنده اقدام به تعمیر یا دمونتاژ/بازکردن خودرو نماید، این موارد منجر به عدم برخورداری از خدمات ضمانت کیفی می‌گردد.
8. رانندگی با وجود خرابی در خودرو یا اطلاع از نقص فنی، یا رفتن به تعمیرگاه‌های غیر مجاز خارج از شبکه رسمی نمایندگی‌های شرکت سازنده و در نتیجه تشدید خرابی قطعات و مجموعه مرتبط با نقص اولیه.
9. جبران خسارت برای هزینه‌های پیش‌بینی نشده (همچون مدت از کار افتادگی، کرایه، تاخیر کاری، خسارت کاری و غیره)، ناشی از مدت زمان عادی گارانتی و سرویس خودروها، تعلق نخواهد گرفت.
10. فرسودگی غیرعادی یا خرابی ناشی از استفاده از سوخت، روغن روانکاری، روغن ترمز، ضدیخ و دیگر مواردی که تطابقی با موارد مندرج در راهنمای استفاده خودرو نداشته باشد.

11. خرابی خودرو که ناشی از فرورفتن بسیار زیاد در آب یا رانندگی نامناسب هنگام عبور از جاده‌های آب گرفته باشد.
12. مشکلاتی که در اثر جداسازی، اصلاح، نصب توسط خود کاربر و استفاده از وسایل و تجهیزات غیرمجاز از نظر نمایندگی باشد.
13. خرابی یا از دست رفتن عملکرد کل خودرو (از کار افتادن کل خودرو) یا قطعات که ناشی از اعمال فشار و کار کشیدن بیش از حد توسط کاربر باشد.
14. خرابی ناشی از خواباندن خودرو (توقف طولانی مدت) بدون تطابق و توجه به راهنمای استفاده خودرو.
15. سپری شدن گارانتی قطعات چه زمانی و چه بصورت مسافتی (مایلی/کیلومتری)
16. پوشش رنگ و قطعات دربرگیرنده؛ در صورت تصادف و عیوب خط و خش، گارانتی قابل استفاده نیست.
17. صدای عادی، ارتعاش، رنگ پریدگی، محو شدگی، تغییر شکل، رسوب و تجمع مواد ناخواسته و دیگر موارد کاهش عملکرد محصول.
18. عدم نمایش دقیق کیلومتر شمار خودرو که ناشی از تغییر غیر مجاز صفحه کیلومتر شمار باشد.
19. قطعات به سهولت مستهلک شونده ذیل که در این راهنما مشخص هستند: مانند انواع روغن و گریس، فیلتر روغن، لامپ، تیغه‌های برف پاک‌کن، فیلتر سوخت اولیه، فیلتر هوا، فیلتر تهویه مطبوع، فیلتر روغن، لنت ترمز، شمع، صفحه کلاچ، ابزارآلات خودرو (به استثناء جک)، تسمه، فیوز، باتری کنترل از راه دور (ریموت).
- 20- خرابی باتری به علت عدم استفاده طولانی مدت از خودرو مشمول گارانتی نمی باشد.

۴. سرویس گارانتی مدت دار قطعات

قطعات یدکی خریداری شده یا مطالبه شده در نمایندگی مجاز شرکت (که منظور قطعات فراهم شده یا مورد تایید و بازرسی کیفی سازنده قرار گرفته است) به شرطی که در محل خریداری شده برای استفاده نصب شوند، از خدمات تجدید تعویض قطعات بهره‌مند می‌شوند.

زمانیکه دوره گارانتی اصلی خودرو کمتر از دوره تجدید/تعویض قطعات است، گارانتی مجدد بر اساس دوره گارانتی اصلی خودرو محاسبه می‌شود.

مطابق آیین نامه اجرایی قانون حمایت از مصرف کنندگان خودرو، کلیه خدمات ارائه شده از طرف نمایندگی به مدت ۲ ماه یا ۳۰۰۰ کیلومتر کارکرد و قطعات به مدت ۶ ماه یا ۱۰ هزار کیلومتر هر کدام زودتر فرا برسد (مطابق شرایط اعلام شده) می‌بایستی تضمین گردند.

تعهدات کاربران

مالک و کاربر خودرو متعهد است تا بطور صحیح و دوره‌ای برای تعمیر و سرویس نگهداری خودرو اقدام نماید.

به منظور جلوگیری از ابطال حق استفاده از گارانتی کیفی که ناشی از سرویس نگهداری نامناسب یا نادیده گرفتن آن است، سرویس تعمیر و نگهداری خودرو می‌بایست در نمایندگی‌های مجاز شرکت انجام شود. مالک خودرو می‌بایست مطابق با دوره زمانی یا مسافت پیموده شده مقرر در برنامه سرویس دوره‌ای به نمایندگی‌های مجاز شرکت مراجعه نماید.

پس از هر سرویس تعمیر و نگهداری، نمایندگی مجاز شرکت در بخش سابقه سرویس نگهداری دوره‌ای این راهنما، اطلاعات سرویس نگهداری را ثبت و مهر می‌نماید.

هر بار که شما برای سرویس تعمیر و نگهداری به نمایندگی مجاز شرکت مراجعه می‌نمایید، لطفاً این دفترچه راهنما را به همراه آورید تا از برخورداری شما از گارانتی، کنترل و تایید شود. به عنوان مالک خودرو باید بدانید که در صورت استفاده از تجهیزات و وسایل غیر مجاز، تعمیر و نگهداری غیر صحیح، شخصاً اضافه کردن (اصلاح) مجموعه‌ای و دیگر موارد خارج از شمول گارانتی، برخورداری شما از گارانتی را متاثر خواهد کرد، که خطرات غیر آشکاری بر ایمنی رانندگی شما خواهد داشت؛ و نمایندگی مجاز شرکت مطالبه گارانتی شما را نخواهد پذیرفت. در صورت هرگونه سوال در خصوص گارانتی لطفاً با واحد خدمات پس از فروش این شرکت تماس بگیرید.

مطابق با قوانین و مقررات ملی مربوطه، مالک و کاربر خودرو باید قبل از رانندگی روزانه، خودرو را کنترل کند تا از نبود ایراد قبل از رانندگی در جاده اطمینان حاصل نماید. زمانیکه خودروی شما خطر ایمنی بالقوه‌ای دارد یا در بازرسی‌های نمایندگی‌های مربوطه رد می‌شود، می‌بایست خودروی خود را در اسرع وقت به نمایندگی مجاز برده تا خدمات بازرسی صحیح و سرویس تعمیر و نگهداری انجام شود. در صورت برخورداری از شرایط ضمانت کیفی، خدمات گارانتی رایگان ارائه می‌شود. در صورت عدم برخورداری از شرایط ضمانت کیفی، خدمات با پرداخت هزینه قابل انجام بوده و پرداخت هزینه برعهده کاربر است.

زمان انجام سرویس‌های ادواری در شرایط آب و هوایی سخت و مناطق پر گرد و غبار و آلوده بایستی کوتاه‌تر باشد. در چنین شرایطی توصیه می‌شود که پیوسته سطح روغن، آب و وضعیت تسمه‌ها را بازدید نمایید.

مشخصات سرویس تعمیر و نگهداری

به منظور دریافت اثرات استفاده بهتر از خودروی خود، لطفاً مشخصات سرویس تعمیر و نگهداری زیر را مطالعه نمایید.

سرویس اولیه

پس از رانندگی به مدت 3 ماه یا پیمودن مسافت 1000 کیلومتر (هر کدام که زودتر فرا برسد) از تاریخ خرید (قید شده در سند خرید)، لازم است تا برای سرویس اولیه به یکی از نمایندگی‌های مجاز خدمات پس از فروش شرکت مراجعه نمایید. سرویس اولیه بصورت رایگان انجام می‌شود. در صورت عدم رعایت زمان و کیلومتر مشخص شده، اینگونه انگاشته می‌شود که کاربر به طور خودکار از حق این سرویس تعمیر و نگهداری چشم پوشی نموده، و کاربر باید مسئولیت خرابی در اثر این موضوع را بپذیرد.

سرویس دوره‌ای

محدوده زمانی یا مسافتی برای سرویس دوره‌ای اولیه خودروی مجهز به موتور بنزینی 4K21D4W و 4K22D4W شش/6 ماه یا هر 5000 کیلومتر پس از اولین سرویس است (هر کدام که زودتر فرا برسد). برای سرویس‌های دوره‌ای به نمایندگی مجاز شرکت مراجعه نمایید.

هزینه حق الزحمه ساعتی و هزینه اقلام مصرفی برعهده مشتری خواهد بود. در صورت عدم انجام سرویس دوره‌ای در نمایندگی‌های مجاز شرکت، اینگونه انگاشته می‌شود که کاربر بطور خودکار حق استفاده از گارانتی را از دست داده، و کاربر مسئول خرابی در اثر این موضوع خواهد بود.

دستورالعمل سرویس تعمیر و نگهداری

هنگامیکه خودرو برای مدت معلومی استفاده می‌شود یا مسافت معینی را می‌پیماید، نیاز به سرویس دوره‌ای، بازرسی و تعمیر دارد. این اقدامی ضروری برای استفاده علمی و معقول از وسیله نقلیه است، لذا خودرو را در شرایط فنی خوب حفظ نمایید، و طول عمر کاری خودرو را افزایش دهید.

کاربران عزیز، در طول دوره گارانتی، برای سرویس تعمیر و نگهداری لطفاً مطابق با زمان و کیلومتر مندرج در این راهنما به نمایندگی مجاز مراجعه نمایید هرگونه خرابی ناشی از عدم تعمیر و نگهداری، اگرچه در دوره گارانتی باشد، مشمول گارانتی نمی‌شود. در صورتیکه خودروی شما از مدت تعیین شده دوره گارانتی عبور کرده، پیشنهاد می‌کنیم به منظور رسیدن خودرو به وضعیت فنی قابل اطمینان، به انجام سرویس‌های نگهداری دوره‌ای یا تعمیر در نمایندگی مجاز شرکت ادامه دهید.

ما صمیمانه حاضر به انجام و فراهم آوردن خدمات با کیفیت قابل ملاحظه و دقیق هستیم.

موارد زیر موجب خروج خودرو از شرایط گارانتی می‌گردند:

۱. دستکاری کیلومتر خودرو.
۲. عدم انجام سرویس اولیه مطابق شرایط تعیین شده توسط شرکت کیان موتور وارنا.
۳. تعمیر خودرو در مکان‌هایی غیر از نمایندگی‌های مجاز و مورد تایید شرکت.
۴. مواردی که به تشخیص شرکت کیان موتور وارنا نقص فنی ناشی از عدم انجام به موقع سرویس‌های دوره‌ای بوده باشد.
۵. هرگونه دستگاه کنترل یونیت‌های خودرو از جمله Remap کردن ECU و برداشتن کاتالیست، دان پایپ کردن و غیره

توجه

انجام خدمات سرویس اولیه در ۱۰۰۰ و حداکثر ۱۵۰۰ کیلومتر پیمایش و قبل از سپری شدن ۳ ماه از تاریخ تحویل خودرو (هر کدام زودتر فرارسد) الزامی بوده و عدم انجام آن در محدوده زمانی و مسافتی مذکور منجر به ابطال گارانتی کامل خودرو می‌گردد.

سرویس نگهداری دوره‌ای

برای هر محصول / خودرو، بازه تعمیر و نگهداری بر اساس مسافت پیموده شده و زمان (تعداد ماه) محاسبه می‌شود، و هر کدام از بازه‌های زمانی یا مسافتی ابتدا فرابرد مینا قرار می‌گیرد.

○ : چک کردن، آچارکشی و سفت کردن، تنظیم و تمیز کردن، و تعویض در صورت لزوم ● : تعویض یا روانکاری

خودروهای مجهز به موتور 4K21D4W/4K22D4T

بازه تعمیر و نگهداری (بر اساس رسیدن زودتر به عدد کیلومتر یا تعداد ماه)										تعداد ماه	محصول / خودرو
60	54	48	42	36	30	24	18	12	6		
1×10 ⁵	9×10 ⁴	8×10 ⁴	7×10 ⁴	6×10 ⁴	5×10 ⁴	4×10 ⁴	3×10 ⁴	2×10 ⁴	1×10 ⁴		بازرسی داخل محفظه موتور
○		○		●		○		○			کنترل کلیه تسمه‌ها به لحاظ وجود ترک، پوسته شدن و فرسودگی، و تنظیم میزان سفتی و کشش آن‌ها
○		○		○		○		○			کنترل و تمیز کردن دریچه گاز و کنترلر الکترونیکی آن
تعویض پس از هر 100/000 کیلومتر											تعویض تسمه تایمینگ موتور
○	○	○	○	●	○	○	○	○	○		کنترل کارکرد عادی تهویه محفظه میل لنگ، شیر PCV و سیستم کنترلی شیر سولنوییدی کنیستر کربنی (شامل خود شیر کنترلی)؛
				●				○			تعویض دوره‌ای مجموعه شیلنگ فشار قوی
								○			بازرسی و تعویض شمع‌ها
								○			کنترل شیلنگ‌های رادیاتور به لحاظ اتصال عادی، عدم وجود خرابی و عدم نشستی
○				○				○			کنترل سطح مایع خنک‌کاری موتور موجود در مخزن
		●						●			تعویض مایع خنک‌کاری موتور
○	○	○	○	○	○	○	○	○	○		کنترل فیلتر هوا به لحاظ عدم خرابی و گرفتگی
○	○	○	○	○	○	○	○	○	○		در شرایط کاری معمولی
○	○	○	○	○	○	○	○	○	○		در شرایط کاری پرفشار و سخت

سرویس نگهداری دوره‌ای

بازه تعمیر و نگهداری (براساس رسیدن زودتر به عدد کیلومتر یا تعداد ماه)										تعداد ماه	محصول / خودرو
60	54	48	42	36	30	24	18	12	6		
1×10^5	9×10^4	8×10^4	7×10^4	6×10^4	5×10^4	4×10^4	3×10^4	2×10^4	1×10^4	در شرایط کاری معمولی	تعویض فیلتر هوا
هر ۱۰۰۰۰ کیلومتر یا هر ۱۲ ماه										در شرایط کاری پرفشار و سخت	
○	○	●	○	○	○	○	○	○	○	کنترل سطح مایع/ روغن ترمز در مخزن	تعویض مایع/ روغن ترمز
هر ۵۰۰۰ کیلومتر یا هر ۶ ماه										کنترل خلاصی پدال‌های ترمز و کلاچ	
○	○	○	○	○	○	○	○	○	○	کنترل باتری	فیلتر سوخت (مخصوص مدل‌های مخزنی)
بدون نیاز به سرویس نگهداری										روغن سیستم فرمان هیدرولیک	
○	○	●	○	○	○	●	○	○	○	کنترل شیلنگ ریل سوخت، شیر تخلیه هوا و شیر کنترلی PWM	بازرسی و بازدید زیر خودرو
○	○	○	○	○	○	○	○	○	○	کنترل عدم خرابی و لقی در سیستم تعلیق	
○	○	○	○	○	○	○	○	○	○	کنترل عدم خرابی گردگیرهای بازو/ طبق‌های بالایی و پایینی	گریس کاری میل موج گیر ها، میل فرمان و شفت انتقال قدرت
●	○	○●	○	●	○	○●	○	○●	○●	کنترل گردگیرهای پلوس به لحاظ	
○●	○●	○●	○●	○●	○●	○●	○●	○●	○●	در شرایط کاری سخت و پرفشار	عدم خرابی
○●	○●	○●	○●	○●	○●	○●	○●	○●	○●	در شرایط کاری سخت و پرفشار	
○	○	○	○	○	○	○	○	○	○	کنترل عدم خرابی مجموعه میل فرمان و عدم لقی اتصالات (شامل	گردگیر درزگیر)
○	○	○	○	○	○	○	○	○	○	کنترل روغن گیربکس دستی	

سرویس نگهداری دوره‌ای

بازه تعمیر و نگهداری (براساس رسیدن زودتر به عدد کیلومتر یا تعداد ماه)										محصول / خودرو
60	54	48	42	36	30	24	18	12	6	
1×10^5	9×10^4	8×10^4	7×10^4	6×10^4	5×10^4	4×10^4	3×10^4	2×10^4	1×10^4	عدد کیلومتر نمایشگر (Km)
a. تعویض اولیه در ۱۵۰۰ کیلومتر b. کنترل در هر ۱۰۰۰۰ کیلومتر c. تعویض روغن هر ۴۰۰۰ کیلومتر										تعویض روغن گیربکس دستی
تعویض یکبار قبل از ۸۰۰۰ کیلومتر و سپس یکبار قبل از ۱۵۰۰۰ کیلومتر										کنترل روانکار/ روغن محفظه انتقال قدرت
تعویض اولیه پس از ۵۰۰۰ کیلومتر یا ۳۶ ماه و هر ۱۰۰۰۰ کیلومتر یا ۳۶ ماه پس از بار اول										روانکار / روغن دیفرانسیل
○	○	○	○	○	○	○	○	○	○	کنترل پیچ و مهره‌های مهم
○	○	○	○	○	○	○	○	○	○	کنترل ترمز دستی
○	○	○	○	○	○	○	○	○	○	کنترل اتصالات لوله آگزوز به لحاظ عدم نشتی، و کنترل بست‌های لوله آگزوز
بازرسی/بازدیدهای داخلی و خارجی خودرو										
○	○	○	○	○	○	○	○	○	○	کنترل وضعیت زوایای چرخ‌ها
○	○	○	○	○	○	○	○	○	○	کنترل لقی بلبرینگ‌های چرخ‌های جلو
○	○	○	○	○	○	○	○	○	○	کنترل مدار مایع/روغن ترمز به لحاظ عدم وجود نشتی
○	○	○	○	○	○	○	○	○	○	کنترل وضعیت استهلاک و فرسودگی ترمز جلو
هر ۵۰۰۰ کیلومتر یا هر ۶ ماه										در شرایط کاری معمولی
○	○	○	○	○	○	○	○	○	○	در شرایط کاری پرفشار و سخت
هر ۵۰۰۰ کیلومتر یا هر ۶ ماه										در شرایط کاری معمولی
○	○	○	○	○	○	○	○	○	○	در شرایط کاری پرفشار و سخت
										فرسودگی ترمز عقب
										کنترل مدار سوخت‌رسانی به لحاظ عدم وجود نشتی
●	○	●	○	●	○	●	○	●	○	کنترل فیلتر سیستم تهویه مطبوع

سرویس نگهداری دوره‌ای

بازه تعمیر و نگهداری (براساس رسیدن زودتر به عدد کیلومتر یا تعداد ماه)										محصول / خودرو	
60	54	48	42	36	30	24	18	12	6		تعداد ماه
1×10^5	9×10^4	8×10^4	7×10^4	6×10^4	5×10^4	4×10^4	3×10^4	2×10^4	1×10^4	عدد کیلومتر نمایشگر (Km)	
<input type="checkbox"/>	<input type="checkbox"/>	<input type="checkbox"/>	<input type="checkbox"/>	<input type="checkbox"/>	<input type="checkbox"/>	<input type="checkbox"/>	<input type="checkbox"/>	<input type="checkbox"/>	<input type="checkbox"/>	کنترل فشار باد تایر و ساییدگی لاستیک	
<input type="checkbox"/>	<input type="checkbox"/>	<input type="checkbox"/>	<input type="checkbox"/>	<input type="checkbox"/>	<input type="checkbox"/>	<input type="checkbox"/>	<input type="checkbox"/>	<input type="checkbox"/>	<input type="checkbox"/>	کنترل نشتی‌های چهارگانه (روغن، آب، برق، سوخت)	
<input type="checkbox"/>	<input type="checkbox"/>	<input type="checkbox"/>	<input type="checkbox"/>	<input type="checkbox"/>	<input type="checkbox"/>	<input type="checkbox"/>	<input type="checkbox"/>	<input type="checkbox"/>	<input type="checkbox"/>	کنترل کلیه چراغ‌ها و روشنایی خودرو	
بازرسی‌های پس از پیش گرم کردن خودرو											
هر ۵۰۰۰ کیلومتر یا هر ۶ ماه										در شرایط کاری معمولی	تعویض روغن موتور
هر ۳۰۰۰ کیلومتر										در شرایط کاری پرفشار و سخت	
هر ۵۰۰۰ کیلومتر یا هر ۶ ماه										در شرایط کاری معمولی	تعویض فیلتر روغن
هر ۳۰۰۰ کیلومتر										در شرایط کاری پرفشار و سخت	
<input type="checkbox"/>		<input type="checkbox"/>		<input type="checkbox"/>		<input type="checkbox"/>		<input type="checkbox"/>		کنترل دور/سرعت موتور در حالت ایستا و بدون حرکت خودرو	
		<input type="checkbox"/>				<input type="checkbox"/>				کنترل مکانیزم دریچه گاز	
<input type="checkbox"/>	<input type="checkbox"/>	<input type="checkbox"/>	<input type="checkbox"/>	<input type="checkbox"/>	<input type="checkbox"/>	<input type="checkbox"/>	<input type="checkbox"/>	<input type="checkbox"/>	<input type="checkbox"/>	کنترل اینترکولر (خنک‌کننده هوای کمپرسور توریوشارژر)	
<input type="checkbox"/>		<input type="checkbox"/>		<input type="checkbox"/>		<input type="checkbox"/>		<input type="checkbox"/>		کنترل مهره‌های اتصال منیفولد اگزوز	

۳. درجا کارکردن خودرو به طور مداوم
۴. رانندگی اغلب در ترافیک یا هوای بسیار گرم
۵. رانندگی در کوهستان و سریالایی‌ها
۶. استفاده به عنوان خودروی پرکار، تاکسی یا وانت بار
۷. رانندگی دوره‌ای در دمای زیر صفر
۸. ترافیک‌های سنگین نیازمند استفاده از کلاچ و ترمزهای زیاد

سابقه سرویس دوره‌ای

تاریخ سرویس :
کیلومتر :
کیلومتر بعدی جهت مراجعه برای سرویس :
امضای مشتری :
مهر نمایندگی خدمات :

سابقه سرویس دوره‌ای

تاریخ سرویس :
کیلومتر :
کیلومتر بعدی جهت مراجعه برای سرویس :
امضای مشتری :
مهر نمایندگی خدمات :

سابقه سرویس دوره‌ای

تاریخ سرویس :
کیلومتر :
کیلومتر بعدی جهت مراجعه برای سرویس :
امضای مشتری :
مهر نمایندگی خدمات :

سابقه سرویس دوره‌ای

تاریخ سرویس :
کیلومتر :
کیلومتر بعدی جهت مراجعه برای سرویس :
امضای مشتری :
مهر نمایندگی خدمات :

سابقه سرویس دوره‌ای

تاریخ سرویس :
کیلومتر :
کیلومتر بعدی جهت مراجعه برای سرویس :
امضای مشتری :
مهر نمایندگی خدمات :

سابقه سرویس دوره‌ای

تاریخ سرویس :
کیلومتر :
کیلومتر بعدی جهت مراجعه برای سرویس :
امضای مشتری :
مهر نمایندگی خدمات :

سابقه سرویس دوره‌ای

تاریخ سرویس :
کیلومتر :
کیلومتر بعدی جهت مراجعه برای سرویس :
امضای مشتری :
مهر نمایندگی خدمات :

سابقه سرویس دوره‌ای

تاریخ سرویس :
کیلومتر :
کیلومتر بعدی جهت مراجعه برای سرویس :
امضای مشتری :
مهر نمایندگی خدمات :

سابقه سرویس دوره‌ای

تاریخ سرویس :
کیلومتر :
کیلومتر بعدی جهت مراجعه برای سرویس :
امضای مشتری :
مهر نمایندگی خدمات :

سابقه سرویس دوره‌ای

تاریخ سرویس :
کیلومتر :
کیلومتر بعدی جهت مراجعه برای سرویس :
امضای مشتری :
مهر نمایندگی خدمات :

سابقه سرویس دوره‌ای

تاریخ سرویس :
کیلومتر :
کیلومتر بعدی جهت مراجعه برای سرویس :
امضای مشتری :
مهر نمایندگی خدمات :

سابقه سرویس دوره‌ای

تاریخ سرویس :
کیلومتر :
کیلومتر بعدی جهت مراجعه برای سرویس :
امضای مشتری :
مهر نمایندگی خدمات :

سابقه سرویس دوره‌ای

تاریخ سرویس :
کیلومتر :
کیلومتر بعدی جهت مراجعه برای سرویس :
امضای مشتری :
مهر نمایندگی خدمات :

سابقه سرویس دوره‌ای

تاریخ سرویس :
کیلومتر :
کیلومتر بعدی جهت مراجعه برای سرویس :
امضای مشتری :
مهر نمایندگی خدمات :

سابقه سرویس دوره‌ای

تاریخ سرویس :
کیلومتر :
کیلومتر بعدی جهت مراجعه برای سرویس :
امضای مشتری :
مهر نمایندگی خدمات :

سابقه سرویس دوره‌ای

تاریخ سرویس :
کیلومتر :
کیلومتر بعدی جهت مراجعه برای سرویس :
امضای مشتری :
مهر نمایندگی خدمات :

سابقه سرویس دوره‌ای

تاریخ سرویس :
کیلومتر :
کیلومتر بعدی جهت مراجعه برای سرویس :
امضای مشتری :
مهر نمایندگی خدمات :

سابقه سرویس دوره‌ای

تاریخ سرویس :
کیلومتر :
کیلومتر بعدی جهت مراجعه برای سرویس :
امضای مشتری :
مهر نمایندگی خدمات :

سابقه تعویض کیلومتر شمار

توجه: در زمان تعویض دستگاه کیلومتر شمار، فرم زیر باید پر شود.

تعویض دستگاه کیلومتر شمار برای بار اول :	تعویض دستگاه کیلومتر شمار برای بار دوم :
کیلومتر نمایشگر اصلی: _____	کیلومتر نمایشگر اصلی: _____
علت خرابی: _____	علت خرابی: _____
نتایج گارانتی: _____	نتایج گارانتی: _____
تاریخ گارانتی: _____	تاریخ گارانتی: _____
امضا (مهر) نمایندگی خدمات: _____	امضا (مهر) نمایندگی خدمات: _____

<p style="text-align: center;">رایگان</p> <p style="text-align: center;">سرویس اولیه</p> <p>اگر انجام نشود، قابل جبران نیست.</p> <p>پس از انقضا، قابل استفاده نیست.</p> <p>نام مالک: _____</p> <p>حرفه/شغل: _____</p> <p>شماره تماس: _____</p> <p>شرکت: _____</p> <p>آدرس: _____</p> <p>کدپستی: _____</p> <p>نام راننده: _____</p> <p style="text-align: center;">نسخه سوم</p> <p>مخصوص شعبه گوانگژو چنگدو دایون</p>	<p style="text-align: center;">رایگان</p> <p style="text-align: center;">سرویس اولیه</p> <p>اگر انجام نشود، قابل جبران نیست.</p> <p>پس از انقضا، قابل استفاده نیست.</p> <p style="text-align: center;">نسخه دوم</p> <p>مخصوص نمایندگی مجاز</p>	<p style="text-align: center;">رایگان</p> <p style="text-align: center;">سرویس اولیه</p> <p>اگر انجام نشود، قابل جبران نیست.</p> <p>پس از انقضا، قابل استفاده نیست.</p> <p style="text-align: center;">نسخه اول</p> <p>مخصوص مشتری</p>
--	--	--

مصرف سوخت:

ترکیبی	بیرون شهری	مصرف شهری	خودرو
۱۰/۲۱	۸/۹۴	۱۲/۳۹	دایون Y5
ترکیبی	بیرون شهری	مصرف شهری	خودرو
۹/۷۵	۸/۴۶	۱۱/۹۷	دایون Y7



۴

قانون و آیین‌نامه حمایت از حقوق مصرف‌کنندگان

قانون حمایت از حقوق مصرف‌کنندگان	۲۳۲
آیین‌نامه اجرایی قانون حمایت از حقوق مصرف‌کنندگان	۲۳۴

قانون حمایت از حقوق مصرف‌کنندگان

ماده ۱- اصطلاحات ذیل در معانی مشروح به کار برده می‌شود.

- ۱-۱- خودرو: هر نوع وسیله نقلیه موتوری تولید داخل یا خارج برای استفاده در معابر عمومی برای حمل سرنشین و بار تا ظرفیت مجاز.
 - ۱-۲- عرضه‌کننده: هر شخص حقیقی یا حقوقی که به طور مستقیم یا از طریق واسطه فروش مبادرت به فروش خودروهای نو تولیدی و وارداتی خود می‌کند.
 - ۱-۳- واسطه فروش: هر شخص حقیقی یا حقوقی که با موافقت عرضه‌کننده نسبت به فروش خودرو اقدام می‌کند.
 - ۱-۴- نمایندگی مجاز: هر شخص حقیقی یا حقوقی که با موافقت عرضه‌کننده عهده دار فروش و خدمات پس از فروش خودرو در طول مدت ضمانت است.
 - ۱-۵- مصرف‌کننده: هر شخص حقیقی یا حقوقی که خودرو را برای استفاده شخصی یا عمومی در اختیار دارد.
 - ۱-۶- بپای خودرو: مبلغی است که در قرارداد واگذاری و یا در برگه فروش توسط عرضه‌کننده قید گردیده است.
- ماده ۲- عرضه‌کننده موظف به رعایت استانداردهای ابلاغی در مورد ایمنی، کیفیت، سلامت خودرو و مطابقت آن با ضمانت ارائه شده به مصرف‌کننده می‌باشد.
- تبصره ۱: دوره تضمین نمی‌تواند کمتر از یک سال از زمان تحویل رسمی آخرین خودرو به مصرف‌کننده باشد.

تبصره ۲: دوره تعهد یا دوره تأمین قطعات و ارائه خدمات فنی استاندارد، برابر ده سال از زمان تحویل رسمی آخرین خودرو به مصرف‌کننده می‌باشد.

ماده ۳- عرضه‌کننده در طول مدت ضمانت مکلف به رفع هر نوع نقص یا عیب (ناشی از طراحی، مونتاژ، تولید و یا حمل) است که در خودرو وجود داشته یا در نتیجه استفاده معمول از خودرو بروز نموده و با مفاد ضمانت‌نامه و مشخصات اعلام شده به مصرف‌کننده مغایر بوده یا مانع استفاده مطلوب از خودرو یا نافی ایمنی آن باشد یا موجب کاهش ارزش معاملاتی خودرو شود. هزینه رفع نقص یا عیب خودرو در طول مدت ضمانت و جبران کلیه خسارات وارده به مصرف‌کننده و اشخاص ثالث، اعم از خسارات مالی و جانی و هزینه‌های درمان ناشی از نقص یا عیب (که خارج از تعهدات بیمه شخص ثالث باشد) هزینه‌های حمل خودرو به تعمیرگاه، تأمین خودروی جایگزین مشابه در طول مدت تعمیرات (چنانچه مدت توقف خودرو بیش از چهل و هشت ساعت باشد) بر عهده عرضه‌کننده می‌باشد.

تبصره ۱: تعهدات عرضه‌کننده به طور مستقیم یا از طریق واسطه فروش یا نمایندگی مجاز ایفا می‌شود. عرضه‌کننده مکلف به ایجاد شبکه خدمات پس از فروش یا نمایندگی‌های مجاز تعمیر و توزیع قطعات یدکی و تأمین آموزش‌های لازم متناسب با تعداد خودروهای عرضه شده در سطح کشور بوده و نمی‌تواند مصرف‌کننده را به مراجعه به نمایندگی معینی اجبار نماید.

تبصره ۲: در صورت بروز اختلاف بین طرفین موضوع ماده فوق، موضوع اختلافی حسب درخواست طرفین ابتدا در هیأت حل اختلافات مربوطه، متشکل از نمایندگی‌های عرضه‌کننده خودرو، کارشناس رسمی دادگستری و کارشناس نیروی انتظامی به ریاست کارشناس رسمی دادگستری طرح و رأی لازم با اکثریت آراء صادر خواهد شد. در صورت اعتراض هر یک از طرفین به رأی صادره، خواسته در دادگاه صالحه قابل پیگیری خواهد بود. دادگاه صالحه باید خارج از نوبت و حداکثر ظرف دو ماه اثناء رأی نماید.

ماده ۴- چنانچه نقص یا عیب قطعات ایمنی خودرو در طول دوره ضمانت پس از سه بار تعمیر همچنان باقی باشد یا در صورتی که نقص یا عیب قطعاتی که موجب احتمال صدمه جسمی یا جانی اشخاص گردد و با یک تعمیر برطرف نشده باشد یا خودرو بیش از سی روز به دلیل تعمیرات غیر قابل استفاده بماند، عرضه‌کننده مکلف است حسب درخواست مصرف‌کننده خودروی معیوب را با خودروی نو تعویض یا با توافق، بهای آن را به مصرف‌کننده مسترد دارد.

تبصره ۱: در صورت بروز اختلاف بین طرفین، حل و فصل آن از طریق هیأت حل اختلاف موضوع تبصره ۲ ماده ۳ این قانون می‌باشد.

تبصره ۲: عرضه‌کننده حق واگذاری یا استفاده از خودروی مسترد شده را پیش از رفع عیب ندارد. واگذاری خودروی مزبور پس از رفع عیب و نقص قبلی و یا اعلام صریح عیوب مزبور در اسناد واگذاری مجاز می‌باشد.

ماده ۵- عرضه‌کننده، واسطه فروش و نمایندگی مجاز تعمیر موظفند هر بار که خودروی موضوع ضمانت، مورد تعمیر یا خدمات مختلف دوره‌ای قرار می‌گیرد، پس از اتمام کار، به صورت مکتوب کلیه عیب‌ها و نقص‌های اعلامی از سوی مصرف‌کننده، اقدام‌های انجام شده و قطعات تعمیر یا تعویض شده را در صورت وضعیت ذکر نموده و آن را تسلیم مصرف‌کننده نماید.

تبصره: استفاده از قطعات غیر استاندارد یا تأیید نشده توسط عرضه‌کننده و نمایندگی‌های مجاز تعمیر ممنوع می‌باشد.

ماده ۶- چنانچه انجام تعهدات عرضه‌کننده به دلیل حوادث غیرمترقبه (غیر قابل پیش‌بینی و غیر قابل رفع) ناممکن باشد، این تعهدات به حالت تعلیق در می‌آید. مدت تعلیق به دوره ضمانت افزوده می‌شود.

ماده ۷- هر نوع توافق مستقیم یا غیرمستقیم بین عرضه‌کننده، واسطه فروش یا مصرف‌کننده که به موجب آن تمام یا بخشی از تعهداتی که عرضه‌کننده بر طبق این قانون و یا ضمانت‌نامه صادره بر عهده دارد، ساقط نماید یا به عهده واسطه فروش یا هر عنوان دیگری گذارده شود، در برابر مصرف‌کننده باطل و بلا اثر می‌باشد.

تبصره: انعقاد هر نوع قراردادی که حقوق و تکالیف طرفین قرارداد و مشمولین این قانون در آن رعایت نشود به استناد ماده ۱۰ قانون مدنی و مورد مشابه غیرقانونی و از درجه اعتبار ساقط است.

ماده ۸- هر گونه عیب و نقص و خسارات جانی و مالی وارد به مصرف‌کننده و اشخاص ثالث که به دلیل تعویض یا نصب قطعات و سیستم‌های جانبی و یا دریافت خدمات خارج از شبکه رسمی و مجاز عرضه‌کننده توسط مصرف‌کننده طی دوران ضمانت ایجاد شود از شمول این قانون خارج است و هیچگونه حقی برای مصرف‌کننده و اشخاص ثالث در برابر عرضه‌کننده ایجاد نمی‌کند.

ماده ۹- عرضه‌کننده مکلف است تعهدات موضوع این قانون را به صورت کتبی در اوراق ضمانت نامه قید و در زمان تحویل خودرو، به نحو مقتضی موضوع این قانون را به طور صریح و روشن به مصرف‌کننده اعلام نماید.

ماده ۱۰ - آئین‌نامه اجرائی این قانون (به ویژه در مورد ملاک‌های ایجاد نمایندگی‌های مجاز تعمیر در سطح کشور به ازاء تعداد خودروهای عرضه شده) ظرف سه ماه از تاریخ تصویب توسط وزارت صنایع و معادن تهیه و به تصویب هیأت وزیران میرسد.

ماده ۱۱ - وزارت صنایع و معادن مکلف به نظارت بر اجرای این قانون در راستای حفظ حقوق مصرف‌کنندگان و اعلام گزارش ادواری شش ماهه به کمیسیون صنایع و معادن مجلس شورای اسلامی است.

آیین‌نامه اجرایی قانون حمایت از حقوق مصرف‌کنندگان

ماده ۱- ضوابط مندرج در این آیین‌نامه شامل توأم عرضه‌کنندگان، واسطه‌های فروش، واسطه‌های خدمات پس از فروش و نمایندگی‌های مجاز انواع وسایل نقلیه موتوری اعم از سواری، مینی بوس، میدل باس، اتوبوس، ون، کامیونت، کامیون، کشنده، تریلر و انواع موتورسیکلت ساخت داخل کشور یا خارج می‌باشد.

ماده ۲- در این آیین‌نامه اصطلاحات زیر در معانی مشروح مربوط به کار می‌روند:

الف - قانون: قانون حمایت از حقوق مصرف‌کنندگان خودرو مصوب ۱۳۸۶

ب - وزارت: وزارت صنعت، معدن و تجارت

پ - عرضه‌کننده: هر شخص حقیقی یا حقوقی که به طور مستقیم یا از طریق واسطه فروش، مبادرت به فروش خودروهای نو ساخت داخل کشور یا وارداتی خود می‌نماید.

ت - خدمات پس از فروش: کلیه خدمات پس از فروش یک محصول از قبیل ضمانت و تعهد شامل پشتیبانی خدمات، تعمیرات و تأمین قطعات استاندارد که موجب تضمین کارکرد مطلوب محصول می‌باشد.

ث - واسطه خدمات فروش و پس از فروش: اشخاص حقیقی یا حقوقی که با موافقت عرضه‌کننده، صرفاً یا توأمأً عهده دار خدمات فروش و پس از فروش خودرو از طریق نمایندگی‌های مجاز می‌باشند، واسطه مذکور می‌تواند به عنوان بخشی از مجموعه عرضه‌کننده یا به عنوان شرکتی مستقل تحت نظارت عرضه‌کننده فعالیت نموده و خدمات خود را ارائه نماید.

ج - نمایندگی مجاز: هر شخص حقیقی یا حقوقی که با موافقت عرضه‌کننده عهده دار فروش و خدمات پس از فروش خودرو در طول مدت ضمانت است.

چ - شیوه ارائه خدمات پس از فروش خودرو: بر اساس استاندارد ملی شماره (۱۹۱۱۷) در خصوص تعیین شیوه مربوط به امور خدمات پس از فروش خودرو، شاخص‌ها و نحوه ارزیابی عرضه‌کننده، واسطه خدمات پس از فروش و نمایندگی‌های مجاز آن و همچنین رده‌بندی و پایش عملکرد آنها می‌باشد.

ح - دستورالعمل شرایط، ضوابط و ارزیابی خدمات فروش خودرو: دستورالعملی که به منظور تعیین شیوه مربوط به امور خدمات فروش خودرو، شاخص‌ها و نحوه ارزیابی عرضه‌کننده، واسطه خدمات فروش و نمایندگی‌های آن و همچنین رده‌بندی و پایش عملکرد آنها توسط وزارت تهیه و ابلاغ می‌شود.

خ - خدمات دوره تضمین: مجموعه خدمات تعمیرات، تأمین و تعویض قطعات یا تعویض خودرو که در یک دوره زمانی با طی مسافت مشخص مطابق مواد (۱۲) و (۱۳) این آیین‌نامه و انجام آن به صورت رایگان به عهده عرضه‌کننده می‌باشد.

د - خدمات دوره تعهد: مجموعه خدمات تعمیرات، تأمین و تعویض قطعات و پشتیبانی خدمات که در یک دوره زمانی مشخص مطابق ماده (۱۵) این آیین‌نامه و در قبال دریافت اجرت برابر با نرخ مصوب موضوع بند (ط) ماده (۲) این آیین‌نامه از سوی عرضه‌کننده برای مصرف‌کننده انجام می‌شود.

ذ - خدمات سیار: خدمات امداد و تعمیراتی که در محل استقرار خودرو در بیرون از نمایندگی مجاز به مصرف‌کننده ارائه می‌شود.

ر - خدمات فنی استاندارد: خدماتی که مطابق با استاندارد کارخانه‌ای، ملی، بین‌المللی، یا سایر استانداردها و دستورالعمل‌های تخصصی رسمی باشد.

ز - ضمانت‌نامه: سندی است به زبان فارسی و در بر گیرنده مسئولیت دوره ضمانت و تعهد خدمات عرضه‌کننده و استفاده مطلوب از خودرو که توسط عرضه‌کننده به همراه خودرو، تحویل مصرف‌کننده می‌شود.

ژ - استفاده مطلوب از خودرو: استفاده از هر خودرو مطابق مشخصات اعلام شده از سوی عرضه‌کننده به ویژه در مورد تعداد سرنشین و مقدار بار.

- س - کتابچه راهنمای مصرف‌کننده: کتابچه‌ای است حداقل به زبان فارسی، که باید در زمان تحویل خودرو از طرف عرضه‌کننده به مصرف‌کننده تسلیم شود. این کتابچه باید حاوی مواردی از قبیل نحوه استفاده مطلوب از خودرو، عناوین متعلقات الزامی همراه خودرو از قبیل رادیو پخش، چرخ زاپاس، جک، آچار چرخ، کف پوش متحرک، مثلث خطر و تجهیزات اضافی خودرو، میزان مصرف سوخت (به تفکیک سیکل شهری، برون شهری و ترکیبی) و همچنین عناوین باز دیدهای دوره‌ای، نام و نشانی نمایندگی‌های مجاز شبکه فروش و خدمات پس از فروش، متن قانون، آیین‌نامه و دستورالعمل‌های اجرایی آن باشد.
- ش - تأمین خودروی جایگزین مشابه: واگذاری خودروی مشابه و در صورت عدم امکان، پرداخت خسارت توقف خودرو در دوره تضمین است.
- ص - قیمت کارشناسی: قیمتی که بر اساس نظر کارشناس رسمی دادگستری در رشته مرتبط تعیین می‌شود.
- ض - شرکت بازرسی: شخصیت حقوقی دارای صلاحیتی از طرف سازمان ملی استاندارد ایران که توسط وزارت برای انجام ارزیابی عملکرد عرضه‌کننده، واسطه فروش، واسطه خدمات پس از فروش، نمایندگی‌های مجاز و ارائه گزارش‌های ادواری یا موردی به وزارت و عرضه‌کننده انتخاب می‌شود.
- ط - نرخ خدمات و قطعات: نظر به صنفی بودن فعالیت نمایندگی‌های مجاز، واسطه خدمات پس از فروش و خدمات سیار، اجرت یا دستمزد خدمات و همچنین نرخ قطعات و مواد مصرفی مطابق ماده (۵۱) اصلاحی قانون نظام صنفی کشور - مصوب ۱۳۹۲ - با محوریت کمیسیون نظارت تعیین و در ازای ارائه خدمات و ابلاغ صورتحساب رسمی به مصرف‌کننده، از وی دریافت می‌شود.
- ظ - خودروی نو: خودرویی که به هنگام تحویل به مصرف‌کننده بیش از (۹۹) کیلومتر طی مسافت نکرده باشد.
- ع - عیب: زیاده، نقیصه و یا تغییر حالتی که موجب کاهش ارزش اقتصادی کالا، خدمت یا عدم امکان استفاده متعارف از آن می‌شود.
- غ - قطعه ایمنی خودرو: قطعاتی که عیب آنها موجب احتمال صدمه جسم، جان و مال اشخاص می‌گردد.
- تبصره: فهرست این قطعات توسط وزارت با همکاری سازمان ملی استاندارد ایران و پلیس راهنمایی و رانندگی نیروی انتظامی جمهوری اسلامی ایران تهیه و اعلام می‌شود.
- ف - عیب ایمنی: عیوبی که احتمال ایجاد صدمه به جسم، جان و مال اشخاص گردد.
- تبصره: وزارت موظف است با همکاری سازمان ملی استاندارد ایران و پلیس راهنمایی و رانندگی جمهوری اسلامی ایران، فهرست عیوب ایمنی خودرو و همچنین قطعات مشمول استاندارد اجباری خودرو را تهیه و ابلاغ نماید.
- ق - قطعه و ماده مصرفی: قطعات و موادی مانند روغن‌ها (نظیر روغن موتور و گیربکس)، مایعات (نظیر مایع ضدیخ و مایع شیشه‌شوی)، فیلترها (نظیر فیلتر بنزین، هوا و روغن) و سایر قطعات و موادی که فهرست کامل آن توسط وزارت تهیه و ابلاغ خواهد شد.
- ک - استانداردها و مقررات ابلاغی: کلیه معیارها و مشخصات ناظر در تولید، ایمنی، کیفیت، آلاینده‌گی زیست محیطی، فروش و خدمات پس از فروش خودرو که از سوی وزارت، سازمان ملی استاندارد ایران، سازمان حفاظت محیط زیست و وزارت نفت ابلاغ و رعایت آنها از سوی عرضه‌کننده الزامی است.
- تبصره - استانداردهای فنی شرکت‌های عرضه‌کننده در صورت عدم مغایرت با موارد فوق، جزو استانداردهای ابلاغی محسوب خواهد شد.
- ماده ۳ - عرضه‌کننده موظف است در سامانه اطلاع‌رسانی خود، نسبت به فروش اینترنتی محصولات با قید مشخصات خودرو و شرایط فروش از قبیل نشان تجاری، نوع، تیپ، رنگ، تجهیزات درخواستی، قیمت خودرو، سود مشارکت، زمان تحویل و سایر موارد مرتبط اقدام نماید.
- تبصره - عرضه‌کننده موظف است حداقل دو روز کاری قبل از اجرای فرآیند فروش شرایط موصوف را اطلاع‌رسانی عمومی نماید.
- ماده ۴ - عرضه‌کننده موظف است قیمت نهایی محصولات خود به همراه قید نوع، تیپ، رنگ و متعلقات، ضوابط و روش‌های مختلف فروش و فرآیند خرید را به صورت شفاف

و روشن مطابق جدول زیر تهیه و در پایگاه اطلاع‌رسانی و نمایندگی‌های مجاز فروش خود، در دسترس متقاضیان خرید قرار دهد:
ضوابط و روش‌های مختلف فروش:

سفرایشی تعداد محدود	مشارکت در تولید	پیش فروش		تحویلی فوری	
		عادی	قطعی		
قیمت توافقی زمان عقد قرارداد	قیمت زمان تحویل مندرج در قرارداد	قیمت زمان تحویل مندرج در قرارداد	قیمت قطعی زمان عقد قرارداد	قیمت قطعی زمان عقد قرارداد	قیمت
داخلی سه ماه وارداتی چهار ماه	سه سال	دوازده ماه	نه ماه	سی روز	حداکثر تاریخ تحویل
-	حداقل سود سپرده سه ساله نظام بانکی	حداقل سود سپرده یک ساله نظام بانکی	حداقل سود سپرده برابر مقررات نظام بانکی در مدت قرارداد	-	حداقل سود مشارکت
حداکثر سه درصد کمتر از نرخ سود سپرده یک ساله نظام بانکی	حداکثر سه درصد کمتر از نرخ سود سپرده یک ساله نظام بانکی	حداکثر سه درصد کمتر از نرخ سود سپرده یک ساله نظام بانکی	حداکثر سه درصد کمتر از نرخ سود سپرده یک ساله نظام بانکی	حداکثر سه درصد کمتر از نرخ سود سپرده یک ساله نظام بانکی	حداقل سود انصراف (درصد)
سه درصد ماهانه	سود مشارکت علاوه یک درصد ماهانه	سود مشارکت علاوه یک درصد ماهانه	سود مشارکت علاوه یک درصد ماهانه	دو و نیم درصد ماهانه	جبران تأخیر در تحویل
در صورت تأخیر بیش از دو ماه در تحویل خودرو موضوع قرارداد، مشتری حق انصراف خواهد داشت.	در صورت عدم امکان تحویل خودرو موضوع قرارداد، خودروی جایگزین از میان خودروهای تولیدی به انتخاب مشتری و شرایط مفاد قرارداد تحویل داده خواهد شد. این موضوع شامل خودروی وارداتی نمی‌شود.	-	-	نداشتن تعهدات معوق	شرایط
<p>- در کلیه روشها، اطمینان از تأمین CKD/CBU و شماره گذاری توسط عرضه‌کننده الزامی است. - در کلیه روشها، امکان پرداخت وجه ثمن خودرو به صورت اقساطی میسر می‌باشد. - در صورت استفاده از تسهیلات بانکها، مؤسسات اعتباری و شرکت‌های لیزینگ، رعایت قوانین مرتبط با آن و حصول اطمینان عرضه‌کننده از تأمین و پرداخت تسهیلات توسط بانک‌ها، مؤسسات اعتباری و شرکت‌های لیزینگ به متقاضی، پیش از انعقاد قرارداد و دریافت وجوه، الزامی است. - تعهدات معوق: در فروش‌های فوری، تعهداتی است که طبق قرارداد سررسید شده ولی خودروی تحویل نگردیده است.</p>					

تبصره ۱- حداکثر مبلغ قابل دریافت در قراردادهای پیش فروش معادل پنجاه درصد قیمت فروش نقدی محصول مورد نظر در هنگام عقد قرارداد می‌باشد.

تبصره ۲- سود انصراف و خسارت تأخیر مندرج در بخش ضوابط فروش، به صورت روزشمار محاسبه می‌شود.

ماده ۵- عرضه‌کننده موظف است قبل از اقدام به پیش فروش خودرو، مجوز مربوطه شامل تعداد خودروی قابل عرضه را از وزارت اخذ نماید.

ماده ۶- عرضه‌کننده موظف است نسبت به عقد قرارداد فروش با مصرف‌کننده اقدام نماید. در قرارداد فروش قید مشخصات خودرو مورد نظر از قبیل نشان تجاری، نوع، تیپ، رنگ و شرایط موضوع قرارداد مانند قیمت فروش، نرخ سود مشارکت، تاریخ تحویل خودرو با تعیین ماه و هفته تحویل، خسارت تأخیر در تحویل، فهرست متعلقات الزامی همراه خودرو از قبیل رادیو پخش، چرخ زاپاس، جک، آچار چرخ، کف پوش متحرک، مثلث خطر و تجهیزات درخواستی و ارائه یک نسخه از اصل قرارداد به مصرف‌کننده الزامی است.

تبصره: هرگونه تغییر در استانداردهای اجباری پس از عقد قرارداد، چنانچه موجب افزایش هزینه و مشمول قیمت گذاری شود، با تصویب مرجع قیمت گذاری در قیمت فروش لحاظ می‌شود.

ماده ۷- عرضه‌کننده موظف است در قرارداد پیش فروش، سود مشارکت وجوه دریافتی را از تاریخ دریافت ودیعه تا تاریخ تحویل مندرج در قرارداد پرداخت نماید.

تبصره ۱- عرضه‌کننده موظف است در صورت تأخیر در تحویل خودرو، از تاریخ تحویل مندرج در قرارداد تا زمان تحویل خودرو به مصرف‌کننده، مبلغ خسارت تأخیر در تحویل را نسبت به وجوه پرداختی محاسبه و پرداخت نماید.

تبصره ۲- در صورتی که مصرف‌کننده پس از ابلاغ دعوت نامه کتبی عرضه‌کننده، ظرف پانزده روز کاری نسبت به تصفیه حساب خودرو موضوع قرارداد اقدام ننماید، عرضه‌کننده می‌تواند خودرو را به سایر متقاضیان تحویل و نوبت مصرف‌کننده را به موعده دیگری که نحوه تعیین آن در قرارداد مشخص شده، موکول نماید.

تبصره ۳- در صورت اعلام انصراف مصرف‌کننده یک ماه پس از عقد قرارداد، سود انصراف بر مبنای ضرایب مندرج در جدول ذیل ماده (۴) این آیین‌نامه محاسبه و پرداخت می‌شود. عرضه‌کننده موظف است سود انصراف و مبلغ پرداختی را ظرف بیست روز به مصرف‌کننده پرداخت نماید. انصراف مصرف‌کننده قبل از یک ماه از زمان عقد قرارداد مشمول سود انصراف نمی‌شود.

تبصره ۴- در صورتی که زمان بازپرداخت وجوه پرداختی مصرف‌کننده بیش از بیست روز شود، سود انصراف متعلقه از تاریخ تأخیر تا تاریخ بازپرداخت وجوه مذکور نیز باید محاسبه و پرداخت گردد.

ماده ۸- عرضه‌کننده موظف است هرگونه تغییر در شرایط عرضه را نسبت به شرایط مندرج در قرارداد به استثنای الزامات قانونی، رضایت کتبی مصرف‌کننده در الحاقیه قرارداد منعقد، قبل از ارسال دعوت نامه تکمیل وجه، قید و به تأیید و امضای طرفین برساند.

تبصره: در صورت بروز مشکل در فرآیند رعایت استانداردهای مصوب و تأخیر در تحویل خودرو، مسئولیت جبران خسارات وارده و کسب رضایت مصرف‌کننده بر عهده عرضه‌کننده است.

ماده ۹- عرضه‌کننده موظف است در زمان تحویل، خودروی درخواستی مصرف‌کننده را در حضور وی کنترل نموده و پس از حصول اطمینان از عدم وجود عیب، خودرو را تحویل دهد.

تبصره ۱- عرضه‌کننده موظف است در صورت وجود عیب احتمالی در خودرو، عیب مربوط را مطابق زمان استاندارد تعمیراتی مربوط، رفع کند مشروط بر آن رفع عیب، موجب کاهش ارزش قیمتی خودرو نگردد. در غیر این صورت عرضه‌کننده موظف است نسبت به تعویض خودرو و یا اخذ رضایت کتبی مصرف‌کننده اقدام نماید.

تبصره ۲- در صورتی که مصرف‌کننده در دوره تضمین به نمایندگی مجاز مراجعه نماید و رفع کامل عیوب خودرو تحت هر شرایطی در مدت زمان باقی مانده از دوره مذکور

- برای نمایندگی مجاز مقدور نباشد، عرضه‌کننده یا واسطه فروش با نمایندگی مجاز موظف است ضمن الزام نمایندگی مجاز به اعلام کتبی موضوع به مصرف‌کننده ترتیبی اتخاذ نماید که خودرو در اولین فرصت ممکن تحت شرایط تضمین رفع عیب گردد.
- تبصره ۳- عرضه‌کننده موظف است در صورتی که رفع عیوب خودرو مستلزم گذشت زمان باشد ضمن ثبت دقیق عیوب خودرو در دو نسخه و تحویل یک نسخه از آن به مصرف‌کننده، برابر ماده (۱۷) این آیین‌نامه رفتار نماید.
- ماده ۱۰- عرضه‌کننده موظف است سند فروش، صورتحساب فروش همراه با درج تفکیکی اقلام تشکیل دهنده، بهای خودرو شامل بهای خالص خودرو، شماره‌گذاری، بیمه، عوارض، مالیات و سایر موارد مربوط، برگه‌های ضمانت، کتلیچه راهنمای مصرف‌کننده حداقل به زبان فارسی و تجهیزات اضافی رادر زمان تحویل خودرو به مصرف‌کننده ارائه نماید.
- ماده ۱۱- عرضه‌کننده موظف است نسبت به تهیه نظامات و دستورالعمل‌های زیر و نظارت بر حسن اجرای آن، در چارچوب دستورالعمل ابلاغی وزارت اقدام نماید:
- الف - فرآیند فروش
- ب - فرآیند و نظام پرداخت سود و خسارت متعلقه به مصرف‌کننده
- پ - بازرسی قبل از تحویل خودرو
- ت - حمل مناسب خودرو از محل عرضه‌کننده تا نمایندگی مجاز
- ث - نظام آموزش کارکنان شرکت عرضه‌کننده و نمایندگی‌های مجاز خود
- ج - پذیرش، گردش کار خدمات قابل ارائه، برنامه ریزی تعمیرات و ترخیص خودرو به نمایندگی مجاز.
- چ - راهنمای تعمیراتی بخش‌های مختلف خودرو
- ح - نظام تأمین و توزیع به موقع کلیه قطعات مورد نیاز واسطه خدمات پس از فروش و نمایندگی مجاز آنها.
- خ - نظام تشویق، تنبیه و اعطا و لغو نمایندگی‌های مجاز خود
- د - ارتقای کمی و کیفی شبکه نمایندگی‌های مجاز خود.
- ذ - اطلاع‌رسانی شفاف رتبه نمایندگی و حقوق مشتریان در محل پذیرش نمایندگی مجاز
- ر - نظام نظرسنجی از مراجعین کلیه نمایندگی‌های مجاز
- ز - ساز و کار ردیابی قطعات به ویژه قطعات ایمنی نصب شده بر روی خودرو
- ژ - نظام رسیدگی به شکایات و تعیین تکلیف موضوع با رعایت ضوابط قانونی ظرف بیست روز.
- س - نظام آرایه خدمات سیار و طرح‌های امدادی در دوره تضمین و دوره تعهد برای مشترکین خود.
- ماده ۱۲- دوره تضمین برای خودروهای سبک شامل سواری، ون و وانت از تاریخ تحویل به مصرف‌کننده حداقل دو سال یا کارکردی برابر چهل هزار (۴۰۰۰۰) کیلومتر، هر کدام زودتر فرا برسد، برای خودروهای سنگین شامل مینی بوس، میدل باس، اتوبوس، کامیونت، کامیون و کشنده از تاریخ تحویل به مصرف‌کننده حداقل دو سال یا کارکردی برابر دویست هزار (۲۰۰۰۰۰) کیلومتر، هر کدام زودتر فرا برسد و برای انواع موتورسیکلت از تاریخ تحویل به مصرف‌کننده حداقل یک سال می‌باشد.
- تبصره ۱- عرضه‌کننده می‌تواند بر اساس سیاست تجاری خود و به منظور افزایش رضایتمندی مصرف‌کننده، نسبت به افزایش دوره تضمین یا تعهد اقدام نماید که در این صورت باید جزئیات شرایط آن به طور کتبی و شفاف به مصرف‌کننده اعلام گردد.

- تبصره ۲- ضمانت رنگ برای خودروهای سبک حداقل سه سال، برای خودروهای سنگین حداقل هجده ماه و برای موتورسیکلت حداقل سه ماه می‌باشد.
- تبصره ۳- عرضه‌کننده موظف است قطعات، مواد مصرفی و استهلاکی ناشی از عیوب کیفی و مونتاژی در هر یک از مجموعه‌های خودرو را مشمول خدمات دوره تضمین نماید.
- تبصره ۴- تعمیر یا تعویض قطعات خودرو، ناشی از خسارت حاصل از حادثه یا تصادف که به علت عیب فنی خودرو نباشد، مشمول ضمانت نمی‌گردد.
- ماده ۱۳- کلیه قطعات و مجموعه‌های خودرو به جز قطعات و مواد مصرفی، مشمول خدمات دوره تضمین می‌باشند.
- تبصره ۱- فهرست قطعاتی که به عنوان قطعات و مواد مصرفی قلمداد نشده از جمله تجهیزات کاهنده آلاینده‌ها شامل کربن کنیستر، کاتالیست کاتورتور، حسگر دوم اکسیژن و عمر کارکرد آنها کمتر از مدت زمان مورد نظر در دوره تضمین خودرو می‌باشد، توسط وزارت تعیین و ابلاغ خواهد شد.
- تبصره ۲- عملکرد صحیح سیستم و قطعات کیسه هوا صرفاً مشمول دوره تضمین نبوده و بر اساس استانداردهای ابلاغی شامل دوران تعهد نیز می‌باشد.
- ماده ۱۴- عیوب ناشی از عدم انجام خدمات دوره ای مطابق با شرایط مندرج در کتابچه راهنمای مصرف‌کننده خودرو در شبکه نمایندگی‌های مجاز شرکت عرضه‌کننده خودرو، باعث خروج مجموعه‌های مرتبط خودرو به خدمت مورد نظر، از شرایط تضمین می‌گردد.
- ماده ۱۵- مدت زمان تعهد خدمات شامل تعمیرات و تأمین قطعات، ده سال بعد از فروش آخرین دستگاه خودرو از همان نشان تجاری و نوع خودرو، توسط عرضه‌کننده می‌باشد.
- ماده ۱۶- عرضه‌کننده موظف است نسبت به راه‌اندازی سامانه‌ای مبتنی بر فناوری اطلاعات به منظور رعایت مفاد ماده (۵) قانون و تعیین زمان و محل مراجعه مصرف‌کننده به نمایندگی‌های مجاز در دوره تضمین و تعهد اقدام نماید. در صورتی که مصرف‌کننده تأکید بر پذیرش در نمایندگی خاصی را داشته باشد عرضه‌کننده باید در اولین زمان ممکن، نسبت به اجرای این درخواست، اقدام نماید.
- ماده ۱۷- عرضه‌کننده موظف است چنانچه رفع عیوب خودرو در دوره تضمین که ناشی از خسارت حاصل از حادثه و یا تصادف نباشد و بیش از دو روز کاری یا زمان استاندارد تعمیرات تأیید شده به طول انجامید، به تأمین خودرو مشابه جایگزین در طول مدت تعمیرات و در صورت عدم امکان، پرداخت خسارت حق توقف خودرو به شرح مفاد این آیین‌نامه اقدام نماید.
- تبصره ۱- مدت زمان توقف خودرو، برای پرداخت خسارت در دوره تضمین و دوره تعهد به ترتیب بعد از دو و هفت روز کاری و یا زمان استاندارد تعمیرات تأیید شده، برای کلیه روزهای توقف خودرو در نمایندگی اعم از تعطیل و غیر تعطیل بدون در نظر گرفتن فرآیندهای داخلی سازنده و وارد کننده و نیز واسطه خدمات پس از فروش و یا نمایندگی مجاز آن، آغاز و در روزی که نمایندگی مجاز پس از انجام تعمیرات لازم، آمادگی تحویل خودرو به مصرف‌کننده را اعلام نماید، پایان می‌یابد. در هر صورت مدت زمان توقف خودرو به دوره تضمین یا تعهد خودروی مربوط اضافه می‌شود.
- تبصره ۲- در صورت مراجعه مصرف‌کننده برای رفع عیب تکراری به همان نمایندگی مجاز و یا هر یک از نمایندگی‌های مجاز دیگر برای بار دوم و یا بیشتر، زمان توقف خودرو از بدو تاریخ پذیرش خودرو برای پرداخت خسارت محاسبه می‌گردد.
- تبصره ۳- در صورتی که عیوب موجود در هر یک از مجموعه‌های خودرو که به تشخیص مرجع رسیدگی کننده موضوع ماده (۳) قانون موجب بروز حادثه یا تصادف و یا آلاینده‌گی بیش از حد مجاز هوا گردد، خدمات مربوط مشمول ضوابط این ماده بوده و بر عهده عرضه‌کننده خودرو می‌باشد.
- ماده ۱۸- ضوابط پرداخت خسارت توقف خودرو به استثنای خسارات ناشی از موارد حادثه و تصادف به شرح زیر است:
- الف - خودروی سواری: از زمان تحویل خودرو به نمایندگی مجاز به ازای هر روز توقف مزاد، به میزان یاد شده در ماده (۱۷) این آیین‌نامه به مقدار پانزده ده هزارم (۰/۰۰۱۵) البهای خودرو به عنوان هزینه توقف توسط عرضه‌کننده به مصرف‌کننده پرداخت می‌شود.

- ب - خودروی عمومی (تاکسی، وانت، ون) از زمان تحویل خودرو به نمایندگی به ازای هر روز توقف مازاد به میزان یاد شده در ماده (۱۷) این آیین‌نامه به مقدار دو هزارم (۲/۰۰۰) بهای خودرو به عنوان هزینه توقف توسط عرضه‌کننده به مصرف‌کننده پرداخت می‌شود.
- پ - خودروی سنگین (مینی بوس، میدل باس، اتوبوس، کامیونت، کامیون و کشنده): به ازای هر روز توقف مازاد به میزان یاد شده در ماده (۱۷) این آیین‌نامه به مقدار یک هزارم (۱/۰۰۰) بهای خودرو به عنوان هزینه توقف توسط عرضه‌کننده به مصرف‌کننده پرداخت می‌شود.
- ت - موتور سیکلت: به ازای هر روز توقف مازاد به میزان یاد شده در ماده (۷۱) این آیین‌نامه به مقدار یک هزارم (۱/۰۰۰) بهای موتور سیکلت به عنوان هزینه توقف توسط عرضه‌کننده به مصرف‌کننده پرداخت می‌شود.
- تبصره ۱- در صورت عدم توافق طرفین نسبت به مبلغ خسارت توقف خودرو، مراتب با کسب نظر کارشناس رسمی دادگستری انجام می‌پذیرد.
- تبصره ۲- عرضه‌کننده موظف است رأساً یا از طریق واسطه خدمات پس از فروش خود پس از اخذ مدرک مثبت در مورد احراز مالکیت خودرو، نسبت به پرداخت خسارت توقف خودرو در کمتر از پانزده روز اقدام نماید.
- تبصره ۳- در صورتی که توقف خودروی سنگین بیش از یک ماه به طول انجامد، با موافقت کتبی مصرف‌کننده برای هر روز توقف خودرو مازاد بر یک ماه، عرضه‌کننده ملزم به پرداخت دو ده هزارم (۲۰۰۰۰) بهای خودرو علاوه بر مقدار قبلی می‌باشد.
- ماده ۱۹- عرضه‌کننده موظف است رأساً یا از طریق واسطه فروش و خدمات پس از فروش، ساز و کار پرداخت هزینه خسارات وارده به مصرف‌کننده شامل موارد اشاره شده در قانون و این آیین‌نامه را راه‌اندازی و اجرا نماید. عملکرد این نظام باید به گونه ای باشد که مصرف‌کننده را از میزان و چگونگی دریافت هزینه ها و خسارات خودروی خود مطلع نماید.
- ماده ۲۰- عرضه‌کننده موظف است رأساً یا از طریق شبکه نمایندگی مجاز خود تحت هر شرایطی به پذیرش کلیه خودروهایی که به دلیل وجود عیب قطعات ایمنی قادر به تردد نیستند، اقدام نماید.
- تبصره - عرضه‌کننده موظف است در دوره تضمین، هزینه‌های بارگیری و حمل خودروهای در راه مانده و غیر قابل تعمیر به نزدیک ترین نمایندگی مجاز را به استثنای موارد تصادفی که ناشی از عیوب سایر قطعات و مجموعه های خودرو نباشد، تقبل نماید.
- ماده ۲۱- عرضه‌کننده در دوره تعهد موظف است از طریق واسطه خدمات پس از فروش و یا نمایندگی‌های مجاز، نسبت به پذیرش تمام خودروهای تحت مسئولیت خود و همچنین سایر خودروهای مشابه وارداتی توسط اشخاص حقیقی و حقوقی فاقد نمایندگی رسمی، مطابق با دستورالعمل ابلاغی وزارت اقدام نماید.
- ماده ۲۲- عرضه‌کننده موظف است نسبت به تعیین نرخ خدمات تعمیرات، قطعات یدکی و مواد مصرفی مطابق بند (ط) ماده (۲) این آیین‌نامه و همچنین تدوین جدول زمان تعمیرات، مطابق با استاندارد سازنده خودرو اقدام نموده و پس از تطبیق و صحه گذاری توسط شرکت بازرسی ظرف یک ماه از زمان اعلام شرکت عرضه‌کننده، آن را به واسطه خدمات پس از فروش و نمایندگی‌های مجاز خود ابلاغ نماید. بر اساس این ضوابط، نمایندگی و یا واسطه خدمات پس از فروش، صورت‌حساب مصرف‌کننده را به ایشان تسلیم می‌نماید.
- تبصره - عرضه‌کننده موظف است امکان مقایسه صورتحساب صادره با نرخ خدمات را از طریق پایگاه اطلاع رسانی خود فراهم نماید.
- ماده ۲۳- عرضه‌کننده موظف است نمایندگی‌های مجاز را ملزم نماید تا ضمن تسلیم صورتحساب به مصرف‌کننده، خدمات ارائه شده خود را به مدت دو ماه یا سه هزار کیلومتر، هر کدام زودتر فرا برسد و قطعات را به مدت شش ماه یا ده هزار کیلومتر، هر کدام زودتر فرا برسد ضمانت نمایند.
- ماده ۲۴- نمایندگی مجاز موظف است چنانچه تشخیص دهد علاوه بر عیوب مندرج در برگ پذیرش، خودرو عیب دیگری دارد، قبل از تعمیر یا تعویض قطعه، با مصرف‌کننده تماس

گرفته و از او جهت انجام تعمیرات تعیین تکلیف نماید. در صورت عدم موافقت مصرف‌کننده، مراتب هنگام تحویل خودرو به صورت کتبی مستند سازی شود.

تبصره - نمایندگی مجاز موظف است در دوره تعهد، داغی قطعات تعویضی را به مصرف‌کننده تحویل و رسید دریافت نماید.

ماده ۲۵- چنانچه به تشخیص مراجع مذکور در ماده (۳) قانون به علت عدم کیفیت تعمیرات، سهل انگاری و با استفاده از قطعات غیر استاندارد توسط عرضه‌کننده، واسطه خدمات پس از فروش و نمایندگی مجاز خسارتی متوجه مصرف‌کننده گردد، عرضه‌کننده موظف به جایگزین کردن قطعات، رفع نقصان خدمات بدون دریافت وجه و جبران خسارات وارده می‌باشد.

ماده ۲۶- تعداد نمایندگی‌های مجاز و واحدهای خدمات سیار، بر اساس دستورالعمل ابلاغی وزارت تعیین خواهد شد.

ماده ۲۷- عرضه‌کننده موظف است در شبکه نمایندگی‌های مجاز فروش و خدمات پس از فروش خود صرفاً از ظرفیت واحدهای دارای سطح کیفی قابل قبول، مطابق با ضوابط استاندارد ملی شیوه ارائه خدمات پس از فروش (استاندارد شماره ۱۹۱۱۷) و دستورالعمل شرایط، ضوابط و ارزیابی خدمات فروش استفاده نماید.

ماده ۲۸- عرضه‌کننده موظف است نسبت به استقرار شبکه رایانه ای برای واسطه‌ها و نمایندگی‌های مجاز فروش و خدمات پس از فروش شامل محاسبه مدت توقف خودرو، فهرست قطعات و مواد مصرفی و اجرت تعمیرات برای هر خودرو و نیز صورتحساب هر مصرف‌کننده اقدام نماید.

تبصره - شرکت عرضه‌کننده موظف است امکان دسترسی شرکت بازرسی به اطلاعات این شبکه را فراهم نماید.

ماده ۲۹- مسئولیت رسیدگی به شکایات مصرف‌کننده و جلب رضایت ایشان در مرحله اول بر عهده عرضه‌کننده می‌باشد. در صورت بروز اختلاف بین عرضه‌کننده و مصرف‌کننده، رأساً از طریق سازمان‌های صنعت، معدن و تجارت استان‌ها و با نظارت سازمان حمایت مصرف‌کنندگان و تولیدکنندگان مورد بررسی و رسیدگی قرار می‌گیرد. چنانچه رضایت مصرف‌کننده تأمین نشود، می‌تواند به هیأت حل اختلاف موضوع تبصره (۲) ماده (۳) قانون مراجعه کند. هیئت حل اختلاف موظف است ظرف بیست روز از تاریخ ثبت شکایات به موضوع رسیدگی و نسبت به آن کتباً اعلام رأی کند. ملاک رأی، نظر اکثریت اعضای هیئت است. این رأی باید ظرف ده روز از تاریخ ابلاغ اجرا شود.

تبصره ۱- دبیرخانه هیئت حل اختلاف موضوع این ماده و محل تشکیل جلسات آن در محل سازمان صنعت، معدن و تجارت استان‌ها می‌باشد.

تبصره ۲- سازمان صنعت، معدن و تجارت استان‌ها مکلف است ظرف یک ماه از تاریخ تصویب این آیین‌نامه، هیئت‌های حل اختلاف مربوط را در محل آن سازمان با استفاده از پست‌های سازمانی موجود تشکیل داده و امکانات نیروی انسانی و محل لازم را در اختیار آنها قرار دهد.

تبصره ۳- ثبت اعتراض و رسیدگی به آن در هیئت حل اختلاف رایگان است. اما حق الزحمه کارشناس رسمی که در هیئت حاضر و اظهار نظر می‌کند باید ظرف پنج روز از تاریخ اعلام هیئت، توسط شاکی پرداخت شود، در غیر این صورت، هیئت پرونده اعتراض را با ذکر دلیل مختومه اعلام می‌نماید.

تبصره ۴- کلیه نهادهای سازمان‌هایی که مصرف‌کنندگان جهت طرح شکایت به آنها مراجعه می‌نمایند موظفند شکایت مصرف‌کننده را به وزارت ارسال نمایند.

تبصره ۵- سازمان حمایت مصرف‌کنندگان و تولیدکنندگان ظرف یک ماه پس از ابلاغ این آیین‌نامه مکلف است دستورالعمل نحوه رسیدگی به شکایات مصرف‌کنندگان خودرو را به سازمانهای صنعت، معدن و تجارت استانها اعلام نمایند.

ماده ۳۰- عرضه‌کننده موظف است ساز و کار نظارت مستمر بر نمایندگی‌های مجاز را بر اساس وظایف تعیین شده در قانون آیین‌نامه و دستورالعمل‌های اجرایی ذی ربط آن ایجاد نماید.

تبصره - نظارت بر ارزیابی ادواری عرضه‌کننده خودرو، واسطه فروش، واسطه خدمات پس از فروش و نمایندگی‌های مجاز آنها و ارائه گزارش‌های ارزیابی به وزارت و عرضه‌کننده، به عهده شرکت بازرسی منتخب وزارت می‌باشد.

قانون و آیین‌نامه حمایت از حقوق مصرف‌کنندگان

تبصره ۲- عرضه‌کننده موظف است نام و نشانی کلیه نمایندگی‌های مجاز فعال و تعلیق شده خود را به همراه سایر مشخصات و همچنین مشخصات مشتریان مراجعه‌کننده به شبکه خدمات پس از فروش شامل نام مشتری، شماره تماس، نوع خودرو، تاریخ پذیرش و نام نمایندگی مراجعه شده را بصورت دسترسی بر خط جهت ارزیابی عملکرد آن، به شرکت بازرسی معرفی نماید.

ماده ۳۱- مسئولیت نظارت بر حسن اجرای این آیین‌نامه بر عهده وزارت است.
ماده ۳۲- تصمیم نامه شماره ۴۴۶۷۸/۴۴۱۳۳ مورخ ۱۳۸۹/۰۲/۲۹ لغو می‌شود.
